

# PARTS

**A** PARTS x1  
50865

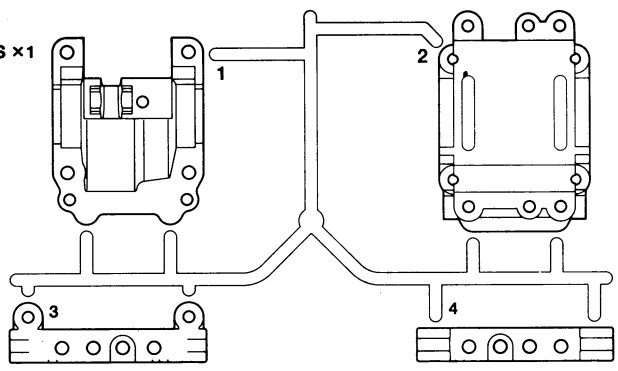

**C** PARTS x1  
50867

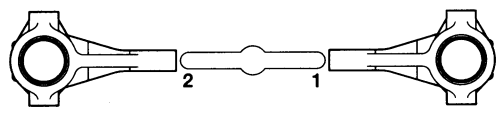

**D** PARTS x2  
50868

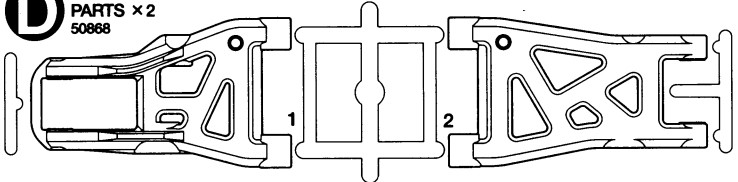

★製品改良のためキットは予告なく仕様を変更することがあります。  
★Specifications are subject to change without notice.  
★Technische Daten können im Zuge ohne Ankündigung verändert werden.  
★Caractéristiques pouvant être modifiées sans information préalable.

**B** PARTS x1  
50866

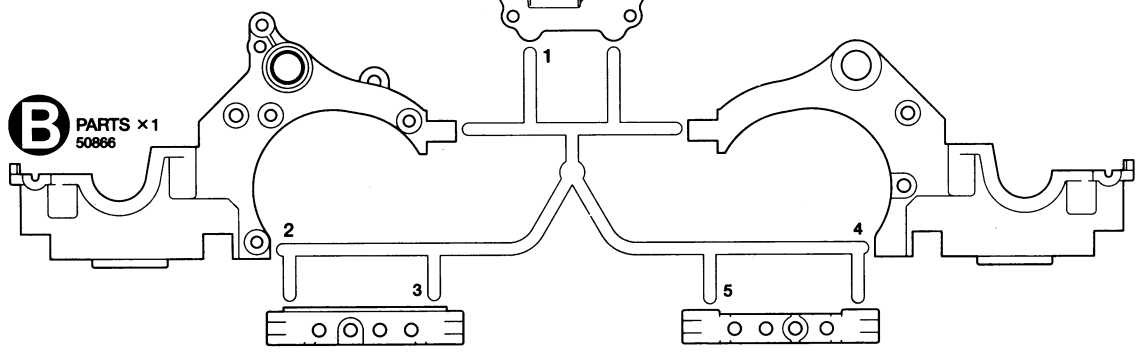

**E** PARTS x1  
50869

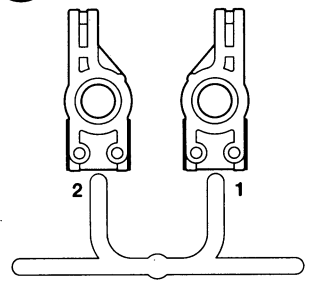

**F** PARTS x1  
50870

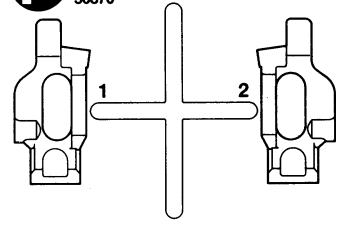

**M** PARTS x1  
50874

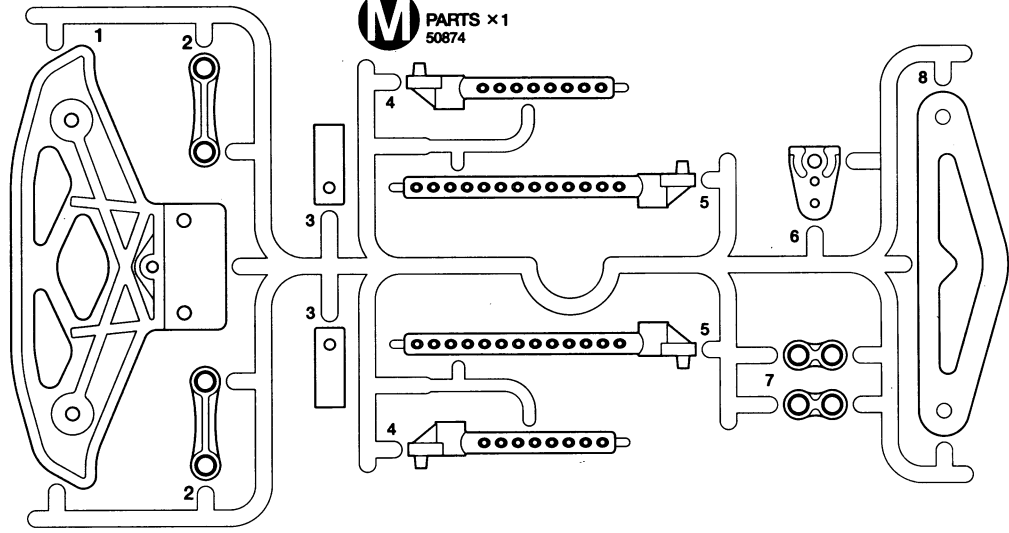

**J** PARTS x1  
50871

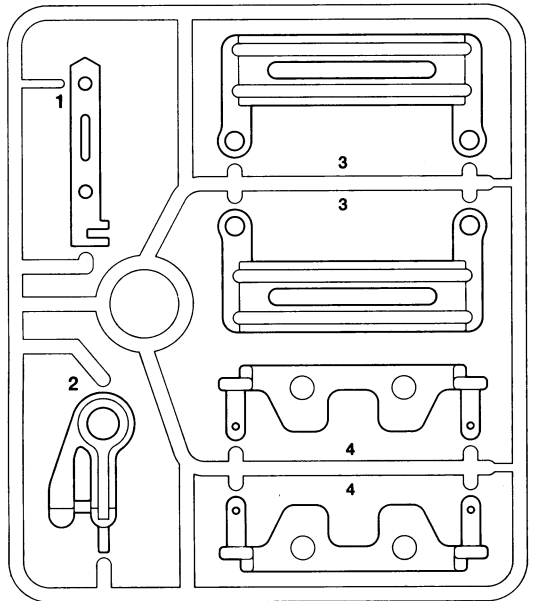

**K** PARTS x1  
50872

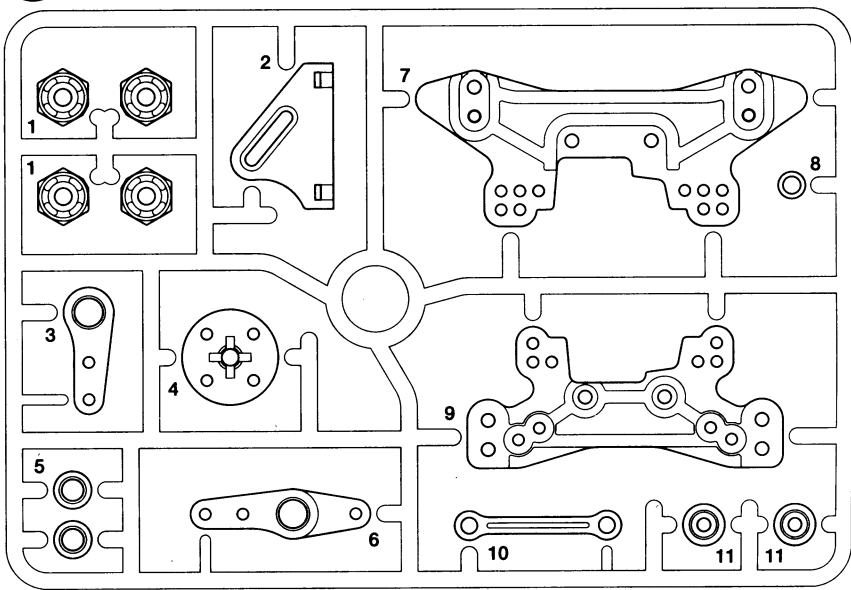

# PARTS

アッパーデッキ ×1  
Upper deck  
Obere Deck  
Platine supérieure  
4025061

ロアデッキ ×1  
Lower deck  
Chassisboden  
Châssis inférieur  
4025062

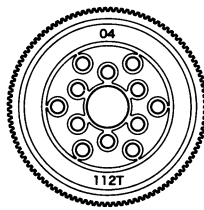

112Tスパーギヤ ×1  
112T Spur gear  
112Z Stirradgetriebe  
Pignon intermédiaire 112 dents  
50873

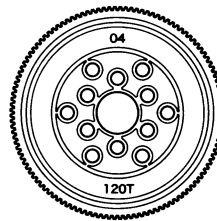

120Tスパーギヤ ×1  
120T Spur gear  
120Z Stirradgetriebe  
Pignon intermédiaire 120 dents  
50873

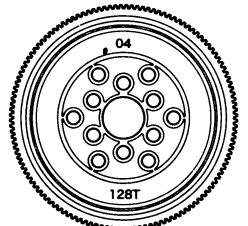

128Tスパーギヤ ×1  
128T Spur gear  
128Z Stirradgetriebe  
Pignon intermédiaire 128 dents  
50873

不要部品  
Not used.  
Nicht verwenden.  
Non utilisé.

**Q** PARTS ×1  
50473

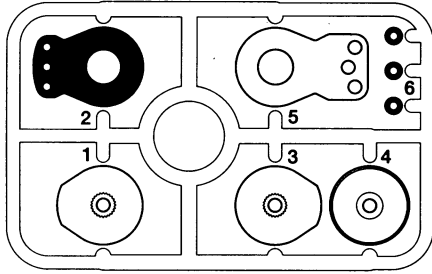

**V** PARTS ×4  
50598

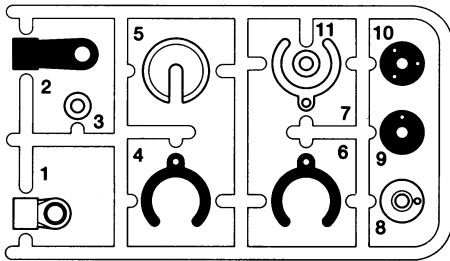

**W** PARTS ×4  
50599

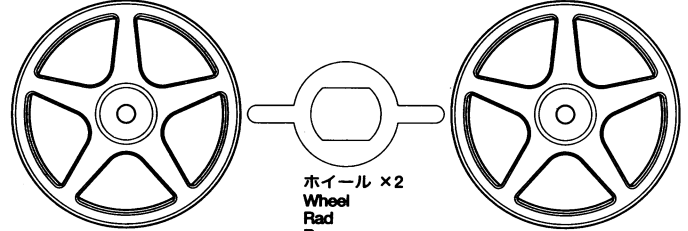
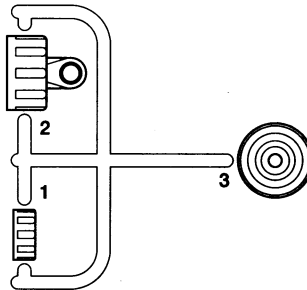

ホイール ×2  
Wheel  
Rad  
Roue  
0445771

ベルト(長) ×1  
Drive belt (long)  
Antriebsriemen (lang)  
Courroie (long)  
50876

ベルト(短) ×1  
Drive belt (short)  
Antriebsriemen (kurz)  
Courroie (court)  
50876

ウレタンバンパー ×1  
Urethane bumper  
Urethan-Stoßfänger  
Pare-chocs mousse  
50861

タイヤ ×4  
Tire  
Reifen  
Pneu  
9805677

ステッカー ×1  
Sticker  
9495348

アンテナパイプ ×1  
Antenna pipe  
Antennendraht  
Gaine d'antenne  
6095003

モールドインナー ×4  
Tire insert  
Reifeninlage  
Inserts de pneu  
9805678

**1 9**  
9415660

十字レンチ ×1  
Box wrench  
Steckschlüssel  
Clé à tube  
50038

六角棒レンチ(小) ×1  
Hex wrench (small)  
Imbuschlüssel (klein)  
Clé Allen (petit)  
50038

**MA30** ×1 5305028  
リヤスタビライザー  
Rear stabilizer  
Hinterer Stabilisator  
Barre stabilisatrice arrière

**MA1** ×1 3×21mm タッピングビス  
Tapping screw  
Schneidschraube  
Vis taraudeuse

**MA2** ×2 9805629 3×12mm タッピングビス  
Tapping screw  
Schneidschraube  
Vis taraudeuse

**MA3** ×9 50577 3×10mm タッピングビス  
Tapping screw  
Schneidschraube  
Vis taraudeuse

**MA4** ×2 9805689 2×25mm キャップスクリュー  
Cap screw  
Zylinderkopfschraube  
Vis à tête cylindrique

**MA5** ×2 9805684 3×12mm ホロービス  
Screw  
Schraube  
Vis

**MA6** ×4 50576 3mm イモネジ  
Grub screw  
Madenschraube  
Vis pointeau

**MA7** ×2 2mm ロックナット  
Lock nut  
Sicherungsmutter  
Ecroû nyistop

**MA8** ×4 50588 2mm Eリング  
E-Ring  
Circlip

**MA9** ×2 2500032 3×23mm 両ネジシャフト  
Threaded shaft  
Gewindestange  
Tige filetée

**MA10** ×2 9805682 3×30mm シャフト  
Shaft  
Achse  
Axe

**MA11** ×2 9805681 3×48.5mm シャフト  
Shaft  
Achse  
Axe

**MA12** ×2 9805240 3mm Oリング(黒)  
O-ring (black)  
O-Ring (schwarz)  
Joint torique (noir)

**MA13** ×2 53126 1510ベアリング  
Ball bearing  
Kugellager  
Roulement à billes

**MA14** ×2 53008 1150ベアリング  
Ball bearing  
Kugellager  
Roulement à billes

**MA15** ×4 53030 850ベアリング  
Ball bearing  
Kugellager  
Roulement à billes

**MA16** ×2 9805672 840ベアリング  
Ball bearing  
Kugellager  
Roulement à billes

**MA17** ×2 9805670 620スラストベアリング  
Ball thrust bearing  
Druckkugellager  
Butée à billes

**MA18** ×10 50592 5mm ビローボール  
Ball connector  
Kugelfopf  
Connecteur à rotule

**MA19** ×4 50875 5mm アジャスター  
Adjuster  
Einstellstück  
Chape à rotule

スタビエンド  
Stabilizer end  
Stabilisator-Endstück  
Extrémités de barre stabilisatrice

**MA20** ×2 9805673

**MA21** ×1 5.5×40mm バイプ  
Tube  
Rohr

**MA22** ×2 50879 デフジョイント(L)  
Diff joint (left)  
Differential-Gelenk (links)  
Accouplement de différentiel (gauche)

**MA23** ×2 50879 デフジョイント(R)  
Diff joint (right)  
Differential-Gelenk (rechts)  
Accouplement de différentiel (droit)

**MA24** ×2 50883 ドライブシャフト  
Drive shaft  
Antriebswelle  
Arbre d'entraînement

**MA25** ×2 50823 ホイールアクスル  
Wheel axle  
Rad-Achse  
Axe de roue

**MA26** ×4 50880 デフプレート  
Diff plate  
Differentialplatte  
Plaque de diff

**MA27** ×20 3mm スチールボール  
Ball  
Kugel  
Bille

**MA28** ×2 9805671 デフスプリング  
Diff spring  
Differentialfeder  
Ressort de diff

**MA29** ×2 50877 ロックナットホルダー  
Lock nut holder  
Sicherungsmutter-Halter  
Maintien d'écrou à flasques

**MA31** ×2 50877 32T ボールデフプリー  
32T Ball differential pulley  
32Z Kugeldifferential-  
Antriebsrad  
Poulie de diff. à billes 32 pts

**MA32** ×1 3455490 モータープレート  
Motor plate  
Motor-Platte  
Plaque-moteur

ボールデフグリス ×1  
Ball Diff Grease  
Fett für Kugeldifferential  
Graisse pour différentiel à billes  
53042

アンチウェアグリス ×1  
Anti-wear grease  
Verschleiß mindermendes Fett  
Graisse anti-usure  
9849149

10 19

9415661

★金具部品は少し多目に入っています。予備として使って下さい。  
★Extra screws and nuts are included. Use them as spares.  
★Ersatzschrauben und -muttern liegen bei.  
★Des vis et des ecrous supplémentaires inclus. Les utiliser comme pieces de rechange.

- MB1** × 2 3×15mm タッピングビス  
Tapping screw  
Schneidschraube  
Vis taraudeuse  
50583
- MA3** × 8 3×10mm タッピングビス  
Tapping screw  
Schneidschraube  
Vis taraudeuse  
50577
- MB2** × 8 3×16mm タッピングビス  
Tapping screw  
Schneidschraube  
Vis taraudeuse  
9805630
- MB3** × 3 3×10mm タッピングビス  
Tapping screw  
Schneidschraube  
Vis taraudeuse  
50578
- MB4** × 4 3×8mm ビス  
Screw  
Schraube  
Vis  
9805637
- MB5** × 2 3×16mm ネジシャフト  
Threaded shaft  
Gewindestange  
Tige filetée  
9805193
- MA5** × 2 3×12mm ホロービス  
Screw  
Schraube  
Vis  
9805684
- MA6** × 5 3mm イモネジ  
Grub screw  
Madenschraube  
Vis pointeau  
50576
- MB6** × 1 3mm ロックナット  
Lock nut  
Sicherungsmutter  
Ecrou nylistop  
2220001

- MB7** × 1 3mm ワッシャー(大)  
Washer (large)  
Beilagscheibe (groß)  
Rondelle (grande)  
50583
- MA8** × 4 2mm Eリング  
E-Ring  
Circlip  
50588
- MA11** × 2 3×48.5mm シャフト  
Shaft  
Achse  
Axe  
9805681
- MB8** × 2 3×25.3mm シャフト  
Shaft  
Achse  
Axe  
9805683
- MB9** × 1 2×10mm シャフト  
Shaft  
Achse  
Axe  
50594
- MA12** × 2 3mm Oリング(黒)  
O-ring (black)  
O-Ring (schwarz)  
Joint torique (noir)  
9805240
- MB10** × 2 4×5.6mm フランジパイプ  
Flanged tube  
Kragenrohr  
Tube à flasque  
3585060
- MA13** × 2 1510ベアリング  
Ball bearing  
Kugellager  
Roulement à billes  
53128
- MA14** × 2 1150ベアリング  
Ball bearing  
Kugellager  
Roulement à billes  
53008

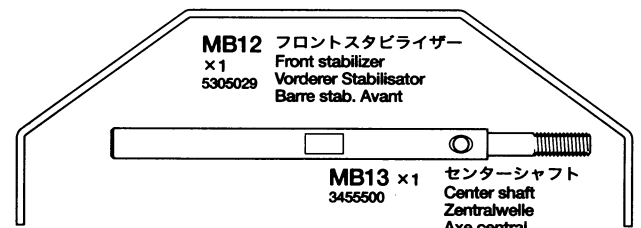

- MB11** × 4 キングピン  
King pin  
Bolzen für Arretierstück  
Axe de verrouillage  
50882
- MA18** × 10 5mm ビローボール  
Ball connector  
Kugelfkopf  
Connecteur à rotule  
50592
- MA19** × 4 5mm アジャスター  
Adjuster  
Einstellstück  
Chape à rotule  
50875
- MA20** × 2 スタビエンド  
Stabilizer end  
Stabilisator-Endstück  
Extrémités de barre sta-  
bilisatrice  
9805673
- MA24** × 2 ドライブシャフト  
Drive shaft  
Antriebswelle  
Arbre d'entraînement  
50883
- MA25** × 2 ホイールアクスル  
Wheel axle  
Rad-Achse  
Axe de roue  
50823
- MB14** × 2 ステアリングポスト  
Steering post  
Lagerzapfen der Lenkung  
Colonnets de direction  
9805674
- MB15** × 2 センターポスト  
Center post  
Mittelzapfen  
Pivot  
9805675
- MB16** × 2 15Tプーリー  
Pulley  
Rolle  
Poulie  
50878
- MB17** × 1 キャップ  
Cap  
Kappe  
Capuchon  
50878
- MB18** × 1 プーリーストッパー  
Pulley stopper  
Riemenscheiben-Lagerzapfen  
Blocage de renvoi de poulie  
3455496

20 34

9415662

- MC1** × 1 3×18mm タッピングビス  
Tapping screw  
Schneidschraube  
Vis taraudeuse  
9805575
- MB1** × 2 3×15mm タッピングビス  
Tapping screw  
Schneidschraube  
Vis taraudeuse  
50583
- MA2** × 2 3×12mm タッピングビス  
Tapping screw  
Schneidschraube  
Vis taraudeuse  
9805629
- MA3** × 12 3×10mm タッピングビス  
Tapping screw  
Schneidschraube  
Vis taraudeuse  
50577
- MC2** × 1 2.6×10mm タッピングビス  
Tapping screw  
Schneidschraube  
Vis taraudeuse  
50575
- MC3** × 2 3×12mm 丸ビス  
Screw  
Schraube  
Vis
- MC4** × 4 3×8mm 丸ビス  
Screw  
Schraube  
Vis
- MB3** × 12 3×10mm タッピングビス  
Tapping screw  
Schneidschraube  
Vis taraudeuse  
50578
- MC5** × 2 3×8mm キャップスクリュー  
Cap screw  
Zylinderkopfschraube  
Vis à tête cylindrique
- MA6** × 1 3mm イモネジ  
Grub screw  
Madenschraube  
Vis pointeau  
50576

- MC6** × 4 4mm フランジロックナット  
Flange lock nut  
Sicherungsmutter  
Ecrou nylistop à flasque  
9805557
- MC7** × 2 3mm フランジナット  
Flange nut  
Kragennutter  
Ecrou à flasque
- MB6** × 1 3mm ロックナット  
Lock nut  
Sicherungsmutter  
Ecrou nylistop  
2220001
- MC8** × 1 3mm ナット  
Nut  
Mutter  
Ecrou
- MB7** × 2 3mm ワッシャー(大)  
Washer (large)  
Beilagscheibe (groß)  
Rondelle (grande)
- MC9** × 2 3mm ワッシャー  
Washer  
Beilagscheibe  
Rondelle
- MC10** × 1 2.5mm Eリング  
E-Ring  
Circlip
- MA8** × 8 2mm Eリング  
E-Ring  
Circlip
- MA9** × 2 3×23mm 両ネジシャフト  
Threaded shaft  
Gewindestange  
Tige filetée  
2500032
- MB5** × 1 3×16mm ネジシャフト  
Threaded shaft  
Gewindestange  
Tige filetée  
9805193
- MB9** × 4 2×10mm シャフト  
Shaft  
Achse  
Axe  
50594

- MC11** × 8 3mm Oリング(赤)  
O-ring (red)  
O-Ring (rot)  
Joint torique (rouge)  
50597
- MB10** × 2 4×5.6mm フランジパイプ  
Flanged tube  
Kragenrohr  
Tube à flasque  
3585060
- MC12** × 1 4.5×7.4mm フランジパイプ  
Flanged tube  
Kragenrohr  
Tube à flasque  
3454051
- MA14** × 4 1150ベアリング  
Ball bearing  
Kugellager  
Roulement à billes  
53008
- MA15** × 4 850ベアリング  
Ball bearing  
Kugellager  
Roulement à billes  
53030
- MC13** × 3 730ベアリング  
Ball bearing  
Kugellager  
Roulement à billes  
53047
- MC14** × 1 テンショナーポスト  
Tension post  
Metallschelle Spannrad-  
Stab  
Axe de tension  
3455501
- MA18** × 4 5mm ビローボール  
Ball connector  
Kugelfkopf  
Connecteur à rotule  
50592
- MA19** × 6 5mm アジャスター  
Adjuster  
Einstellstück  
Chape à rotule  
50875
- MC15** × 1 40Tピニオンギヤ  
40T Pinion gear  
40Z Motorritzel  
Pignon moteur 40 dents  
3515038
- MC16** × 4 ビストンロッド  
Piston rod  
Kolbenstange  
Axe de piston  
50801
- MC17** × 4 コイルスプリング  
Coil spring  
Spiralfeder  
Ressort hélicoïdal  
9805676
- MC18** × 4 オイルシール  
Oil seal  
Öabdichtung  
Joint d'étanchéité  
50600
- MC19** × 2 50473  
サーボセイバースプリング(金)  
Servo-saver spring (gold)  
Servo-Saver-Feder (gold)  
Ressort de sauve-servo (doré)
- MC20** × 1 50473  
サーボセイバースプリング(銀)  
Servo-saver spring (silver)  
Servo-Saver-Feder (silver)  
Ressort de sauve-servo (chromé)
- MC21** × 4 スナップピン(中)  
Snap pin (medium)  
Federstift (mittel)  
Epingle métallique (milieu)  
9805615
- MC22** × 8 スナップピン(小)  
Snap pin (small)  
Federstift (klein)  
Epingle métallique (petite)  
50197
- MC15** × 1 六角レンチ(中) × 1  
Hex wrench (medium) 50038  
Imbusschlüssel (mittel)  
Clé Allen (moyenne)
- MC15** × 1 ナイロンバンド × 7  
Nylon band 50595  
Nylonband  
Collier nylon
- MC15** × 1 両面テープ × 1  
Double-sided tape 50171  
Doppelseitige Klebeband  
Adhésif double face

**AFTER MARKET SERVICE CARD**

When purchasing Tamiya replacement parts, please take or send this form to your local Tamiya dealer so that the parts required can be correctly identified and supplied. Please note that specifications, availability and price are subject to change without notice.

**PARTS CODE**

- 4025062 Lower Deck
- 4025061 Upper Deck
- 50865 TA04 A Parts (Front Gear Case) (A1-A4)
- 50866 TA04 B Parts (Rear Gear Case) (B1-B5)
- 50867 TA04 C Parts (Front Upright) (C1 & C2)
- 50868 TA04 D Parts (Sus. Arm) (D1 & D2, 2 pcs.)
- 50869 TA04 E Parts (Rear Upright) (E1 & E2)
- 50870 TA04 F Parts (Front Hub Carrier) (F1 & F2)
- 50871 TA04 PRO J Parts (Battery Holder) (J1-J4)
- 50872 TA04 K Parts (Damper Stay)(K1-K11)
- 50874 TA04 M Parts (Bumper) (M1-M8)
- 50473 Hi-Torque Servo Saver
- Q Parts (Q1-Q6) x1 Servo Saver Spring (Gold) (MC19)x2
- Servo Saver Spring (Silver) (MC20)x1
- 50598 \*1 CVA Mini Shock Unit 2 V Parts (V1-V11, 2 pcs.)
- 50599 \*1 CVA Mini Shock Unit 2 W Parts (W1-W3, 2 pcs.)
- 50873 TA04 Spur Gear Set (04 Module)
- 112T Spur Gear x1 120T Spur Gear x1
- 128T Spur Gear x1
- 0445771 \*1 Wheels (2 pcs.)
- 9805677 \*1 Tires (2 pcs.)
- 9805678 \*1 Tire Insert (2 pcs.)
- 50881 TA04 Urethane Bumper
- 50876 TA04 Drive Belt Set (Long & Short)
- 9415660 Metal Parts Bag A
- 9415661 Metal Parts Bag B
- 9415662 Metal Parts Bag C
- 9805629 3x12mm Tapping Screw (MA2 x4)
- 50577 3x10mm Tapping Screw (MA3 x10)
- 9805669 2x25mm Cap Screw (MA4 x2)
- 9805684 \*1 3x12mm Screw (MA5 x2)

**KUNDENNACHBETREUUNGS-KARTE**

Wenn Sie TAMIYA-Ersatzteile kaufen möchten, nehmen Sie bitte zur Unterstützung dieses Formular mit zu Ihrem örtlichen Fachhändler. Bezüglich der Angaben, der Lagerhaltung der Artikel und der Preise sind Änderungen vorbehalten.

- 50576 3mm Grub Screw (MA6 x10)
- 50038 Tool Set (Box Wrench, Hex Wrench, MA6 x4)
- 50588 2mm E-ring (MA8 x15)
- 2500032 3x23mm Threaded Shaft (MA9 x1)
- 9805682 3x30mm Shaft (MA10 x2)
- 9805681 3x48.5mm Shaft (MA11 x4)
- 9805240 3mm O-ring (Black) (MA12 x7...etc.)
- 53126 1510 Sealed Ball Bearing (MA13 x2)
- 53008 1150 Sealed Ball Bearing (MA14 x4)
- 53030 850 Sealed Ball Bearing (MA15 x4)
- 9805672 840 Ball Bearing (MA16 x2)
- 9805670 620 Ball Thrust Bearing (MA17 x2)
- 50592 5mm Ball Connector (MA18 x8)
- 50875 5mm Adjuster (MA19 x8)
- 9805673 Stabilizer End (MA20 x4)
- 50879 \*1 TA04 Ball Diff. Joint Cup (MA22 & MA23, 1 pc. each)
- 50883 \*1 39mm Drive Shaft Set (MA24 x2)
- 50823 \*1 TG10 Wheel Axle (MA25 x2)
- 50880 \*1 TA04 Ball Diff. Plate Set (MA26 x2)
- 9805671 Diff. Spring (MA28 x2)
- 50877 \*1 TA04 Ball Diff. Pulley (MA29 & MA31)
- 5305028 Rear Stabilizer (MA30)
- 3455490 Motor Plate (MA32)
- 50583 3x15mm Tapping Screw (MB1 x10)
- 9805630 3x16mm Countersunk Tapping Screw (MB2 x2)
- 50578 3x10mm Countersunk Tapping Screw (MB3 x10)
- 9805637 3x8mm Countersunk Head Screw (MB4 x4)
- 9805193 3x16mm Threaded Shaft (MB5 x2)
- 2220001 3mm Lock Nut (MB6 x1)
- 9805683 3x25.3mm Shaft (MB8 x2)
- 50594 2x10mm Shaft (MB9 x10)
- 3585060 4x5.6mm Flanged Tube (MB10 x1)

**SERVICE APRES-VENTE**

LISTE PIECES DETACHEES  
Afin de vous permettre de vous procurer des pièces de rechange Tamiya, Amenez cette liste à votre point de vente Tamiya qui ne manquera pas de vous renseigner. Veuillez noter que les caractéristiques, disponibilité et prix peuvent changer sans avis préalable.

- 50882 TA04 King Pin Set (MB11 x4)
  - 5305029 Front Stabilizer (MB12)
  - 3455500 Center Shaft (MB13)
  - 9805674 Steering Post (MB14 x2)
  - 9805675 Center Post (MB15 x2)
  - 50878 TA04 Center Pulley (MB16 & MB17)
  - 3455496 Pulley Stopper (MB18)
  - 9805575 3x18mm Tapping Screw (MC1 x2)
  - 50575 2.6x10mm Tapping Screw (MC2 x5)
  - 9805557 4mm Flange Lock Nut (MC6 x4)
  - 50586 3mm Washer (MC9 x15)
  - 50597 Damper O-ring (Red) (MC11 x10)
  - 3454051 4.5x7.4mm Flanged Tube (MC12)
  - 53047 730 Sealed Ball Bearing (MC13 x4)
  - 3455501 Tension Post (MC14)
  - 3515038 40T Pinion Gear (MC15)
  - 50601 \*1 CVA Mini Shock Unit 2 Piston Rod (MC16 x2)
  - 9805676 Coil Spring (MC17 x4)
  - 50600 CVA Mini Shock Unit 2 Oil Seal (MC18 x6)
  - 9805615 Snap Pin (Medium) (MC21 x5)
  - 50197 Snap Pin Set (MC22 x5, Large x10)
  - 50171 Heat Resistant Double-Stided Tape
  - 50595 Nylon Band w/Metal Hook (10 pcs.)
  - 53042 Ball Diff. Grease
  - 7795001 Damper Oil #900 (2 pcs.)
  - 9949149 Anti-Wear Grease
  - 6095003 Antenna Pipe (30cm)
  - 9495348 Sticker
  - 1055966 Instructions
- \*1 Requires 2 sets for one car.

**TAMIYA SPARE PARTS & HOP-UP OPTIONS**

Tamiya offers Spare Parts & Hop-Up Options for improved performance at the track. Visit your local Tamiya dealer for assistance. Please note that specifications, availability and price are subject to change without notice.

**ITEM No.**

- 53016 3x12mm Titanium Tapping Screw (10 pcs.)
- 53017 3x15mm Titanium Tapping Screw (10 pcs.)
- 53018 3x10mm Titanium Countersunk Tapping Screw (10 pcs.)
- 53020 3x8mm Titanium Countersunk Head Screw (10 pcs.)
- 53021 3mm Aluminum Nut (20 pcs.)
- 53022 3mm Aluminum Lock Nut (10 pcs.)
- 53024 4mm Aluminum Flange Lock Nut (10 pcs.)
- 53025 Silicone Damper Oil Soft Set (#200, #300)
- 53026 Silicone Damper Oil Medium Set (#400, #500)
- 53027 Silicone Damper Oil Hard Set (#600, #700)

**TAMIYA ERSATZTEILE & HOP-UP-TEILE**

Für bessere Fahrleistung auf der Piste bietet Tamiya Ersatzteile und Hop-Up-Teile an. Besuchen Sie Ihren örtlichen Fachhändler, er wird Ihnen helfen. Bezüglich der Angaben, der Lagerhaltung der Artikel und der Preise sind Änderungen vorbehalten.

- 53095 3x10mm Titanium Tapping Screw (10 pcs.)
- 53132 R/C Fluorescent Color Antenna Pipes (4 pcs.)
- 53159 4mm Anodized Aluminum Flange Lock Nuts (Blue)
- 53160 4mm Anodized Aluminum Flange Lock Nuts (Red)
- 53161 4mm Anodized Aluminum Flange Lock Nuts (Gold)
- 53162 4mm Anodized Aluminum Flange Lock Nuts (Black)
- 53263 Dyna-Run Super Touring Motor
- 53272 Dyna-Run Racing Stock Motor
- 53280 TA03 Super Low Friction Damper Set
- 53284 5mm Aluminum Ball Connector (10 pcs.)
- 53347 3x3mm Spring Set Screw (10 pcs.)

**PIECES DETACHEES ET OPTIONNELLES**

Tamiya propose des pièces détachées et pièces optionnelles pour améliorer les performances sur la piste. Rendez vous chez votre détaillant habituel pour tous renseignements. Veuillez noter que les caractéristiques, disponibilités et prix peuvent changer sans avis préalable.

- 53379 3mm Lightweight Differential Ball Set (20 pcs.)
- 53405 0.4 Pinion Gear (34T, 35T)
- 53406 0.4 Pinion Gear (36T, 37T)
- 53407 0.4 Pinion Gear (38T, 39T)
- 53412 TA04 PRO Reinforced Tires Type-B (w/Wheels)

\*部品請求にはこのカードが必要です。  
部品請求をなさる方はあなたの氏名、住所、郵便番号、電話番号をこのカードに記入して下さい。

**TA04-PRO**  
BELT DRIVE 4WD

1/10 電動RC-4WDレーシングカーシャーシキット  
TA04-PRO ベルトドライブ4WD

部品をなくしたり、こわした方は、下のステッカーが貼られたカスタマーサービス取次店でご注文いただけます。当社カスタマーサービスに直接ご注文の場合は、このカードの必要部品を○でかき込み代金を現金書留または、定額小為替(100円以下は切手可)と一緒に申し込んで下さい。なお、ご送金にはタミヤカードや郵便振替をご利用いただけます。



- ロアデッキ.....2,200円
- アッパーデッキ.....680円
- ホイール(2本).....550円
- タイヤ(2本).....1,000円
- モールドインナー(2本).....400円
- 袋詰A.....7,000円
- モータープレート.....280円
- リヤスタビライザー.....220円
- デフスプリング(2個).....250円
- スタビエンド(4個).....350円
- 3x48.5mmシャフト(4本).....250円
- 3x30mmシャフト(2本).....180円
- 840ベアリング(2個).....800円
- 620ラストベアリング(2個).....700円
- 3x12mmタッピングビス(4本).....170円
- 2x25mmキャップスクリュー(2本).....200円
- 3x23mm両ネジシャフト(1本).....120円
- 3x12mmホロービス(2本).....150円
- 3mm Oリング(黒・7個).....120円
- 袋詰B.....3,300円
- フロントスタビライザー.....220円
- ステアリングポスト(2個).....320円
- センターポスト(2個).....320円
- センターシャフト.....240円
- ブリークストッパー.....280円
- 3x25.3mmシャフト(2本).....180円
- 4x5.6mmフランジパイプ(1個).....130円

- 3x16mm皿タッピングビス(2本).....170円
- 3x8mm皿ビス(4本).....170円
- 3x16mmネジシャフト(2本).....120円
- 3mmロックナット(1個).....90円
- 袋詰C.....4,000円
- 40Tビニオンギヤ.....420円
- コイルスプリング(4本).....350円
- テンションポスト.....200円
- 4.5x7.4mmフランジパイプ.....150円
- スナップピン(中・5個).....220円
- 3x18mmタッピングビス(2本).....150円
- 4mmフランジロックナット(4個).....180円
- アンテナパイプ(白・30cm).....270円
- ステッカー.....250円
- 説明図.....600円

この他にも修理や整備のためのRCスペアパーツが発売されています。お近くの模型店店頭、または当社カスタマーサービスでお買い求め下さい。

- Aパーツ(SP.865).....600円・200円
- Bパーツ(SP.866).....700円・200円
- Cパーツ(SP.867).....300円・160円
- Dパーツ(SP.868).....600円・200円
- Eパーツ(SP.869).....300円・160円
- Fパーツ(SP.870).....300円・200円
- Jパーツ(SP.871).....600円・240円
- Kパーツ(SP.872).....600円・240円
- Mパーツ(SP.874).....500円・200円
- Qパーツ、サーボセイバースプリング金・黒(SP.473).....700円・160円
- Vパーツx2(SP.598).....500円・160円
- Wパーツx2(SP.599).....500円・160円
- 112T・120T・128Tスパーギヤ(SP.873).....600円・160円
- ウレタンバンパー(SP.881).....250円・160円
- ベルト長・短(SP.876).....800円・120円
- 十字レンチ、六角レンチ、3mmイモネジx4(SP.38).....200円・120円
- 耐熱両面テープ(SP.171).....300円・120円
- スナップピン大x10、小x5(SP.197).....200円・90円
- 2x6x10mmタッピングビスx5(SP.575).....100円・80円
- 3mmイモネジx10(SP.576).....200円・80円
- 3x10mmタッピングビスx10(SP.577).....100円・80円
- 3x10mm皿タッピングビスx10(SP.578).....100円・80円
- 3x15mmタッピングビスx10(SP.583).....150円・80円
- 3mmワッシャーx15(SP.586).....100円・80円
- 2mm Eリングx15(SP.588).....100円・80円
- 5mmビローボールx10(SP.592).....300円・80円
- 2x10mmステンレスシャフトx10(SP.594).....150円・80円
- ナイロンバンドx10(SP.595).....150円・80円
- 3mm Oリング(赤)x10(SP.597).....150円・80円
- オイルシールx6(SP.600).....200円・80円
- ピストンロッドx2(SP.601).....150円・80円
- ホイールアックスx2(SP.823).....450円・120円
- 5mmアジャスターx8(SP.875).....200円・90円
- 32Tボールデフブリーク、ロックナットホルダー(SP.877).....400円・90円
- 15Tブリークx2、キャップ(SP.878).....500円・90円

- デフジョイントL・R各1個(SP.879).....800円・160円
- フレートx2(SP.880).....250円・80円
- キングピンx4(SP.882).....150円・90円
- ドライブシャフトx2(SP.883).....600円・90円
- 1150ラバーシールベアリングx4(OP.8).....1,200円・120円
- 850ラバーシールベアリングx4(OP.30).....1,600円・120円
- ボールデフブリーク(OP.42).....400円・160円
- 730ラバーシールベアリングx4(OP.47).....1,500円・120円
- 1510ボールベアリングx2(OP.126).....1,200円・120円
- ダンパーオイル#900x2(AO.5001).....400円・90円
- アンチウェアグリス(AO.5007).....250円・90円

【送料について】送料が表示されている部品は、送料が別に必要です。部品を2個以上ご注文の場合、最も高い送料(1個分)だけで結構です。部品の合計が5,000円を超える場合、送料はサービスとなります。

【郵便振替のご利用法】お近くの郵便局にある郵便払込用紙の通信欄にこのカードを参考にITEM番号、スクール、製品名、部品名、数量を必ずご記入下さい。振込人住所欄には電話番号もお書きいただき、口座番号・00810-9-1118、加入者名・株/タミヤでお振込み下さい。

【タミヤカード】タミヤカードを利用されますと部品の入手が早く簡単です。詳しくは、当社カスタマーサービスでお問合わせください。

【お問い合わせ先】 静岡 054-283-0003  
営業時間 東京 03-3899-3765(静岡より自動転送)  
平日(月～金曜日) 8:00～20:00 土、日、祝日 8:00～17:00

For Japanese use only! ITEM 58261

住所

電話 ( )

氏名

★パーツの価格は予告なく変更となる場合があります。  
0600 田宮模型 静岡市旭田原3-7 〒422-8610