

PARTS

A PARTS x1
50865

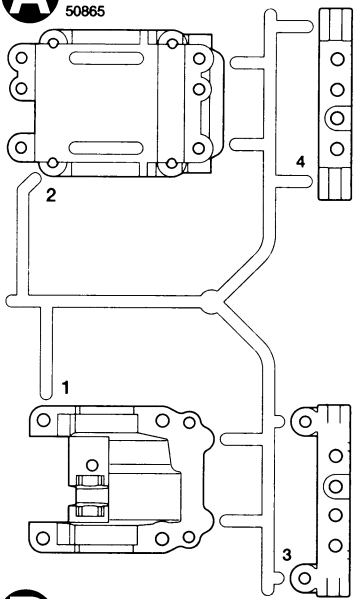

B PARTS x1
50866

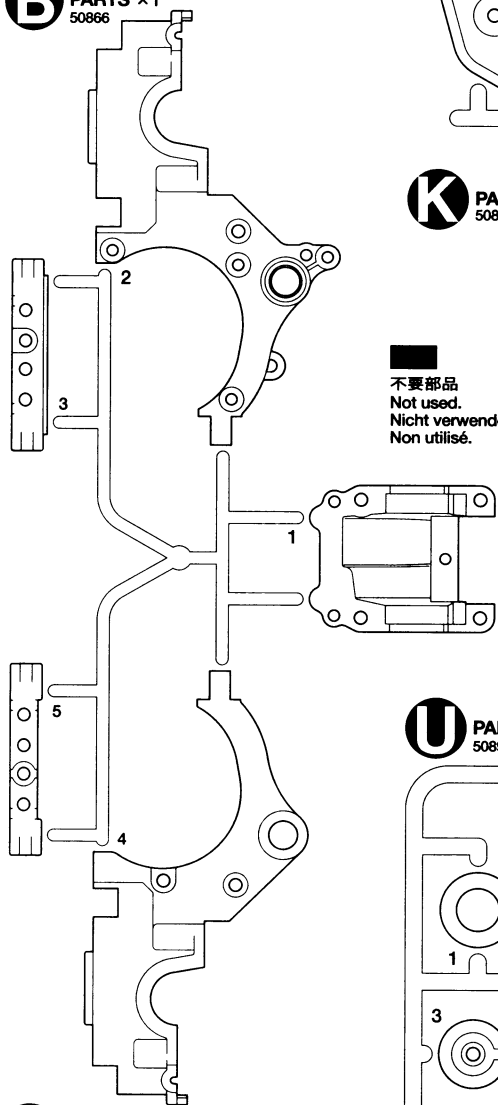

F PARTS x1
50870

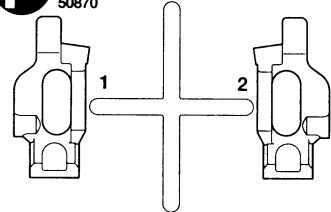

C PARTS x1
50867

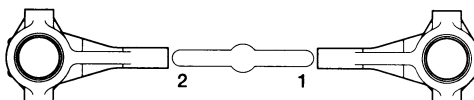

D PARTS x2
50868

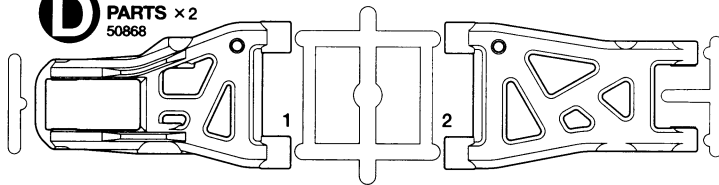

E PARTS x1
50869

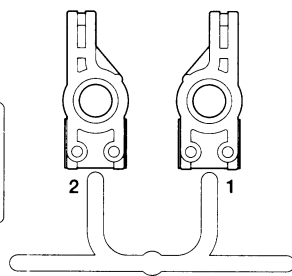

M PARTS x1
50874

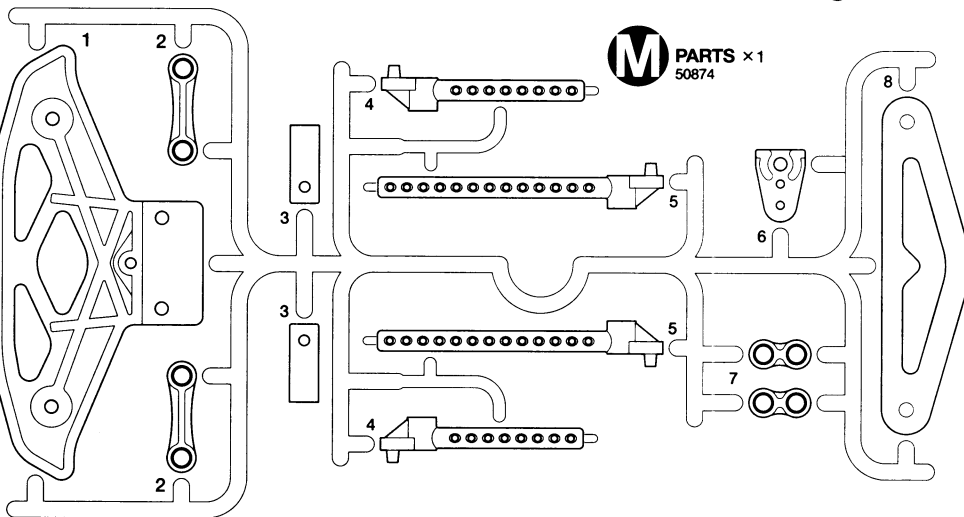

K PARTS x1
50872

不要部品
Not used.
Nicht verwenden.
Non utilisé.

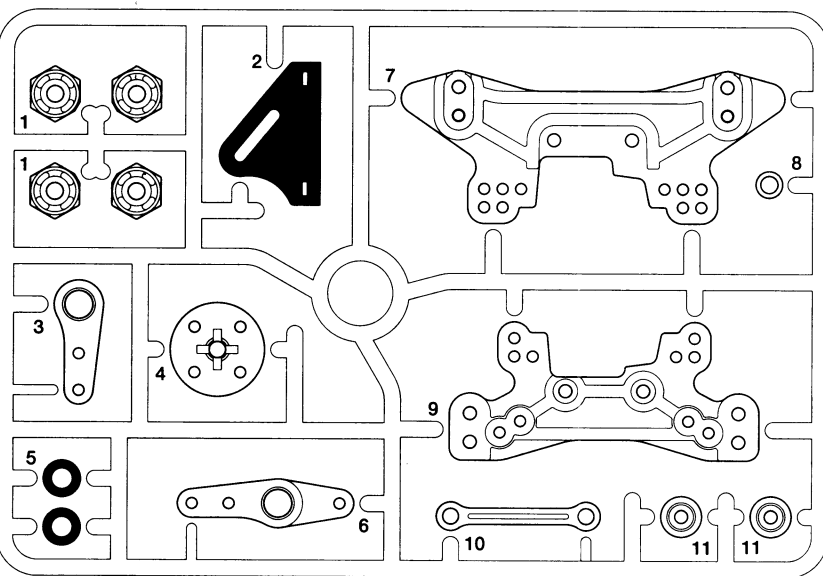

U PARTS x1
50890

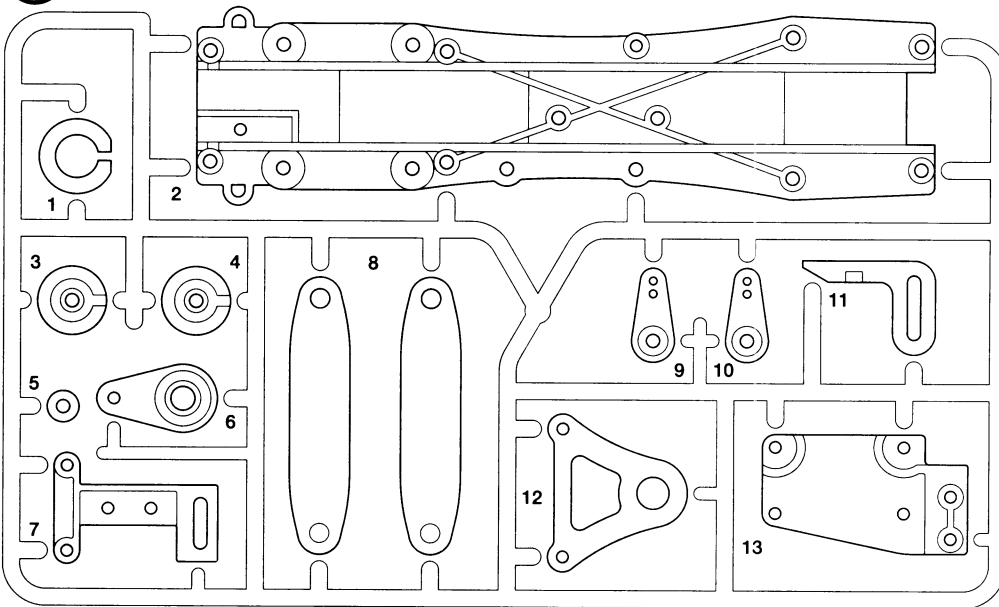

PARTS

★製品改良のためキットは予告なく仕様を変更することがあります。
 ★Specifications are subject to change without notice.
 ★Technische Daten können im Zuge ohne Ankündigung verändert werden.
 ★Caractéristiques pouvant être modifiées sans information préalable.

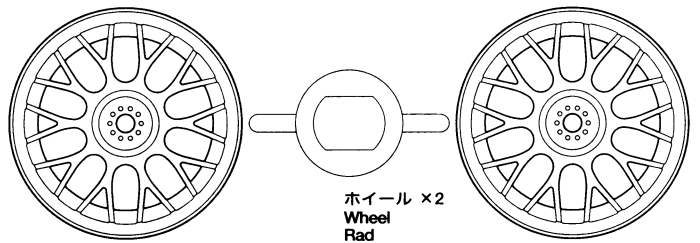

ホイール ×2
 Wheel
 Rad
 Roue
 50892

J PARTS ×1 0115288

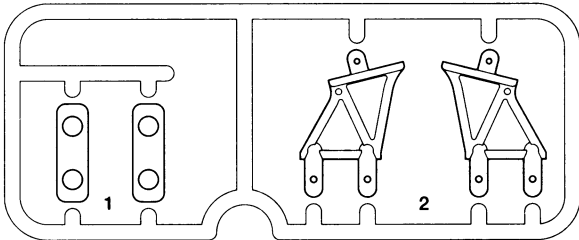

不要部品
 Not used.
 Nicht verwenden.
 Non utilisé.

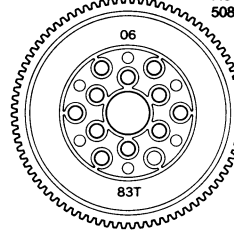

83T スパーギヤ ×1
 83T Spur gear
 83Z Stirradgetriebe
 Pignon intermédiaire 83 dents
 50893

V PARTS ×4 50598

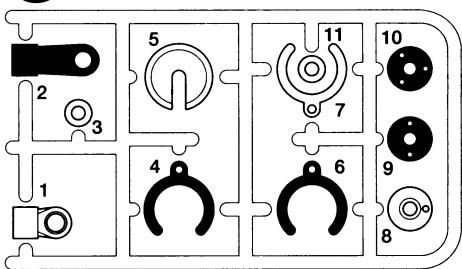

W PARTS ×4 50599

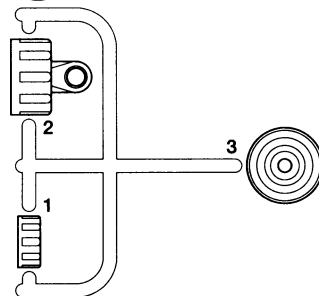

ボディ ×1
 Body
 Karosserie
 Carrosserie
 1825214

ウイング ×1
 Wing
 Spoiler
 Aileron
 1835093

ロワデッキ ×1
 Lower deck
 Chassisboden
 Châssis inférieur
 50889

モーター ×1
 Motor
 Moteur
 7435044

ステッカー ×1
 Sticker
 9495355

マスクシール ×1
 Masking seal
 Aufkleber
 Cache
 9495355

ベルト(長) ×1
 Drive belt (long)
 Antriebsriemen (lang)
 Courroie (long)
 50876

ベルト(短) ×1
 Drive belt (short)
 Antriebsriemen (kurz)
 Courroie (court)
 50876

アンテナパイプ ×1
 Antenna pipe
 Antennendraht
 Gaine d'antenne
 6095003

ウレタンバンパー ×1
 Urethane bumper
 Urethan-Stoßfänger
 Pare-chocs mousse
 50881

タイヤ ×4
 Tire
 Reifen
 Pneu
 53433

モールドインナー ×4
 Tire insert
 Reifeneinlage
 Inserts de pneu
 53435

A 1~6

9415698

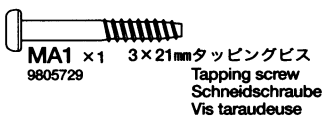

MA1 ×1 3×21mm タッピングビス
 Tapping screw
 Schneidschraube
 Vis taraudeuse

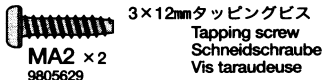

MA2 ×2 3×12mm タッピングビス
 Tapping screw
 Schneidschraube
 Vis taraudeuse

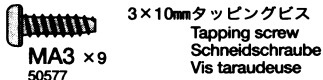

MA3 ×9 3×10mm タッピングビス
 Tapping screw
 Schneidschraube
 Vis taraudeuse

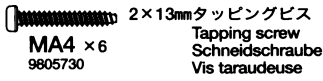

MA4 ×6 2×13mm タッピングビス
 Tapping screw
 Schneidschraube
 Vis taraudeuse



MA5 ×4 9mm ワッシャー
 Washer
 Beilagscheibe
 Rondelle



MA6 ×4 2mm Eリング
 E-Ring
 Circlip



MA7 ×2 3×23mm 両ネジシャフト
 Threaded shaft
 Gewindestange
 Tige filetée

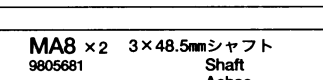

MA8 ×2 3×48.5mm シャフト
 Shaft
 Achse
 Axe

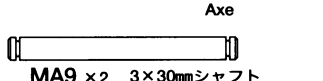

MA9 ×2 3×30mm シャフト
 Shaft
 Achse
 Axe



MA10 ×2 3mm Oリング(黒)
 O-ring (black)
 O-Ring (schwarz)
 Joint torique (noir)

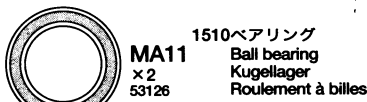

MA11 ×2 1510ベアリング
 Ball bearing
 Kugellager
 Roulement à billes

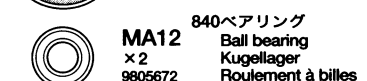

MA12 ×2 840ベアリング
 Ball bearing
 Kugellager
 Roulement à billes

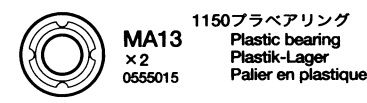

MA13 ×2 1150 プラベアリング
 Plastic bearing
 Plastik-Lager
 Palier en plastique

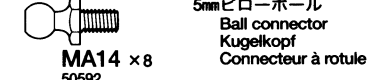

MA14 ×8 5mm ビローボール
 Ball connector
 Kugelkopf
 Connecteur à rotule

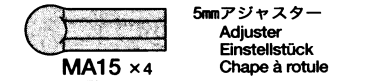

MA15 ×4 5mm アジャスター
 Adjuster
 Einstellstück
 Chape à rotule



MA16 ×2 ベベルシャフト
 Star shaft
 Stern-Achse
 Support de satellite
 50602



MA17 ×4 ベベルギヤ(大)
 Large bevel gear
 Kegelrad groß
 Grand pignon conique
 50602



MA18 ×6 ベベルギヤ(小)
 Small bevel gear
 Kegelrad klein
 Petit pignon conique
 50602



MA19 ×1 ギヤボックスジョイント(長)
 Gearbox joint (long)
 Getriebegehäuse-Gelenk (lang)
 Accouplement de pont (long)



MA20 ×1 ギヤボックスジョイント(短)
 Gearbox joint (short)
 Getriebegehäuse-Gelenk (kurz)
 Accouplement de pont (court)

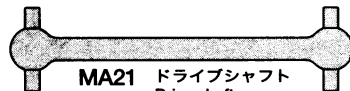

MA21 ×2 ドライブシャフト
 Drive shaft
 Antriebswelle
 Arbre d'entraînement

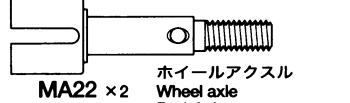

MA22 ×2 ホイールアクスル
 Wheel axle
 Rad-Achse
 Axe de roue

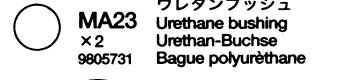

MA23 ×2 ウレタンブッシュ
 Urethane bushing
 Urethan-Buchse
 Bague polyuréthane

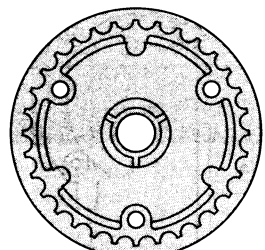

MA24 ×2 32Tギヤデフプーリー
 32T Gear differential pulley
 32Z Differential-Antriebsrad
 Poulie de différentiel 32 dts

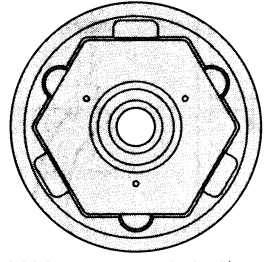

MA25 ×2 デフハウジング
 Diff housing
 Differential-Gehäuse
 Logement de différentiel



MA26 ×1 モータープレート
 Motor plate
 Motor-Platte
 Plaque-moteur

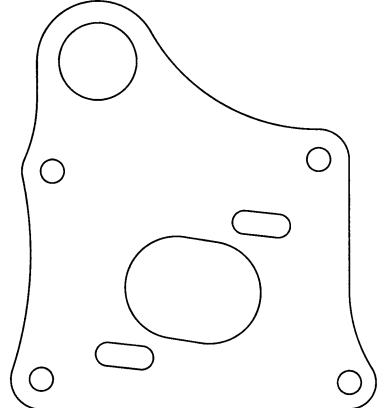

グリス ×1 87025
 Grease
 Fett
 Graisse



十字レンチ ×1 50038
 Box wrench
 Steckschlüssel
 Clé à tube



アンチウェアグリス ×1
 Anti-wear grease
 Verschleiß mindermendes Fett
 Graisse anti-usure 9949149

B 7~13

9415699

<p>MB1 × 2 9805575 3×18mm タッピングビス Tapping screw Schneidschraube Vis taraudeuse</p>	<p>MA6 × 4 50588 2mmEリング E-Ring Circlip</p>	<p>MA14 × 10 50592 5mmピローボール Ball connector Kugelfopf Connecteur à rotule</p>	<p>MB11 × 1 3455500 センターシャフト Center shaft Zentralwelle Axe central</p>
<p>MB2 × 6 50583 3×15mm タッピングビス Tapping screw Schneidschraube Vis taraudeuse</p>	<p>MA8 × 2 9805681 3×48.5mm シャフト Shaft Achse Axe</p>	<p>MA15 × 4 50875 5mm アジャスター Adjuster Einstellstück Chape à rotule</p>	<p>MB12 × 2 9805674 ステアリングポスト Steering post Lagerzapfen der Lenkung Colonnettes de direction</p>
<p>MA3 × 11 50577 3×10mm タッピングビス Tapping screw Schneidschraube Vis taraudeuse</p>	<p>MB8 × 2 9805683 3×25.3mm シャフト Shaft Achse Axe</p>	<p>MA19 × 1 9805368 ギヤボックスジョイント(長) Gearbox joint (long) Getriebegehäuse-Gelenk (lang) Accouplement de pont (long)</p>	<p>MB13 × 2 50878 15Tプーリー Pulley Rolle Poulie</p>
<p>MB3 × 2 3×8mm 丸ビス Screw Schraube Vis</p>	<p>MB9 × 1 50594 2×10mm シャフト Shaft Achse Axe</p>	<p>MA20 × 1 9805368 ギヤボックスジョイント(短) Gearbox joint (short) Getriebegehäuse-Gelenk (kurz) Accouplement de pont (court)</p>	<p>MB14 × 1 50878 キャップ Cap Kappe Capuchon</p>
<p>MB4 × 2 9805193 3×16mm ネジシャフト Threaded shaft Gewindestange Tige filetée</p>	<p>MA10 × 2 9805240 3mm Oリング(黒) O-ring (black) O-Ring (schwarz) Joint torique (noir)</p>	<p>MA21 × 2 50883 ドライブシャフト Drive shaft Antriebswelle Arbre d'entraînement</p>	<p>MB15 × 1 3455496 プーリーストッパー Pulley stopper Riemenscheiben-Lagerzapfen Blocage de renvoi de poulie</p>
<p>MB5 × 1 50576 3mm イモネジ Grub screw Madenschraube Vis pointeau</p>	<p>MA11 × 2 53126 1510 ヘアリング Ball bearing Kugellager Roulement à billes</p>	<p>MA22 × 2 50823 ホイールアクスル Wheel axle Rad-Achse Axe de roue</p>	<p>MA23 × 2 9805731 ウレタンブッシュ Urethane bushing Urethan-Buchse Bague polyuréthane</p>
<p>MB6 × 1 2220001 3mm ロックナット Lock nut Sicherungsmutter Ecrou nylstop</p>	<p>MA13 × 2 0555015 1150 プラベアリング Plastic bearing Plastik-Lager Palier en plastique</p>	<p>六角棒レンチ(1.5mm) × 1 50038 Hex wrench (1.5mm) Imbusschlüssel (1.5mm) Clé Allen (1.5mm)</p>	
<p>MB7 × 1 3mm ワッシャー(大) Washer (large) Beilagscheibe (groß) Rondelle (grande)</p>	<p>MB10 × 4 50882 キングピン King pin Bolzen für Arretierstück Axe de verouillage</p>		

C 14~28

9415700

<p>MB1 × 1 9805575 3×18mm タッピングビス Tapping screw Schneidschraube Vis taraudeuse</p>	<p>MB6 × 1 2220001 3mm ロックナット Lock nut Sicherungsmutter Ecrou nylstop</p>	<p>MA13 × 4 0555015 1150 プラベアリング Plastic bearing Plastik-Lager Palier en plastique</p>	<p>MC13 × 4 50601 ピストンロッド Piston rod Kolbenstange Axe de piston</p>
<p>MB2 × 4 50583 3×15mm タッピングビス Tapping screw Schneidschraube Vis taraudeuse</p>	<p>MB7 × 2 3mm ワッシャー(大) Washer (large) Beilagscheibe (groß) Rondelle (grande)</p>	<p>MC9 × 4 850メタル Metal bearing Metall-Lager Palier en métal</p>	<p>MC14 × 4 9805676 コイルスプリング Coil spring Spiralfeder Ressort hélicoïdal</p>
<p>MA2 × 3 9805629 3×12mm タッピングビス Tapping screw Schneidschraube Vis taraudeuse</p>	<p>MC4 × 3 50586 3mm ワッシャー Washer Beilagscheibe Rondelle</p>	<p>MC10 × 3 730メタル Metal bearing Metall-Lager Palier en métal</p>	<p>MC15 × 4 50600 オイルシール Oil seal Öabdichtung Joint d'étanchéité</p>
<p>MA3 × 18 50577 3×10mm タッピングビス Tapping screw Schneidschraube Vis taraudeuse</p>	<p>MC5 × 1 2.5mm Eリング E-Ring Circlip</p>	<p>MC11 × 1 3455501 テンションポスト Tension post Metallschelle Spannrad- Stab Axe de tension</p>	<p>MC16 × 4 9805732 六角マウント Mount screw Befestigungsschraube Vis de montage</p>
<p>MA7 × 2 2500032 3×23mm 両ネジシャフト Threaded shaft Gewindestange Tige filetée</p>	<p>MA6 × 8 50588 2mm Eリング E-Ring Circlip</p>	<p>MA14 × 4 50592 5mm ピローボール Ball connector Kugelfopf Connecteur à rotule</p>	<p>MC17 × 4 50197 スナップピン(小) Snap pin (small) Federstift (klein) Epingle métallique (petite)</p>
<p>MA8 × 18 50577 2.6×10mm タッピングビス Tapping screw Schneidschraube Vis taraudeuse</p>	<p>MA7 × 2 2500032 3×23mm 両ネジシャフト Threaded shaft Gewindestange Tige filetée</p>	<p>MA15 × 6 50875 5mm アジャスター Adjuster Einstellstück Chape à rotule</p>	<p>MC18 × 4 50197 スナップピン(大) Snap pin (large) Federstift (groß) Epingle métallique (grande)</p>
<p>MC1 × 1 50575 3×10mm タッピングビス Tapping screw Schneidschraube Vis taraudeuse</p>	<p>MB4 × 1 9805193 3×16mm ネジシャフト Threaded shaft Gewindestange Tige filetée</p>	<p>MC12 × 1 50477 25T ピニオンギヤ 25T Pinion gear 25Z Motorzitzel Pignon moteur 25 dents</p>	<p>六角レンチ(2.5mm) × 1 50038 Hex wrench (2.5mm) Imbusschlüssel (2.5mm) Clé Allen (2.5mm) ダンパーオイル × 1 7795001 Damper oil Dämpfer-Öl Huile pour amortisseurs</p>
<p>MB3 × 2 3×8mm 丸ビス Screw Schraube Vis</p>	<p>MB9 × 4 50594 2×10mm シャフト Shaft Achse Axe</p>	<p>MC17 × 10 50197 ナイロンバンド × 7 Nylon band Nylonband Collier nylon</p>	<p>両面テープ × 1 50171 Double-sided tape Doppelkeband Adhésif double face</p>
<p>MC2 × 2 3×8mm キャップスクリュー Cap screw Zylinderkopfschraube Vis à tête cylindrique</p>	<p>MC6 × 8 50597 3mm Oリング(赤) O-ring (red) O-Ring (rot) Joint torique (rouge)</p>	<p>六角レンチ(2.5mm) × 1 50038 Hex wrench (2.5mm) Imbusschlüssel (2.5mm) Clé Allen (2.5mm) ダンパーオイル × 1 7795001 Damper oil Dämpfer-Öl Huile pour amortisseurs</p>	
<p>MB5 × 1 50576 3mm イモネジ Grub screw Madenschraube Vis pointeau</p>	<p>MC7 × 2 3585060 4×5.6mm フランジパイプ Flanged tube Kragenrohr Tube à flasque</p>		
<p>MC3 × 4 9805557 4mm フランジロックナット Flange lock nut Sicherungsmutter Ecrou nylstop à flasque</p>	<p>MC8 × 1 3454051 4.5×7.4mm フランジパイプ Flanged tube Kragenrohr Tube à flasque</p>		

D 29~35

9415701

<p>MA10 × 6 9805240 3mm Oリング(黒) O-ring (black) O-Ring (schwarz) Joint torique (noir)</p>	<p>MC17 × 10 50197 スナップピン(小) Snap pin (small) Federstift (klein) Epingle métallique (petite)</p>	<p>★金具部品は少し多目に入っています。予備として使ってください。 ★Extra screws and nuts are included. Use them as spares. ★Ersatzschrauben und -muttern liegen bei. ★Des vis et des écrous supplémentaires inclus. Les utiliser comme pièces de rechange.</p>
---	---	---

AFTER MARKET SERVICE CARD

When purchasing Tamiya replacement parts, please take or send this form to your local Tamiya dealer so that the parts required can be correctly identified and supplied. Please note that specifications, availability and price are subject to change without notice.

KUNDENACHBETREUUNGS-KARTE

Wenn Sie TAMIYA-Ersatzteile kaufen möchten, nehmen Sie bitte zur Unterstützung dieses Formular mit zu Ihrem örtlichen Fachhändler. Bezüglich der Angaben, der Lagerhaltung der Artikel und der Preise sind Änderungen vorbehalten.

SERVICE APRES-VENTE

LISTE PIECES DETACHEES
Afin de vous permettre de vous procurer des pièces de rechange Tamiya, Amenez cette liste à votre point de vente Tamiya qui ne manquera pas de vous renseigner. Veuillez noter que les caractéristiques, disponibilité et prix peuvent changer sans avis préalable.

PARTS CODE

1825214	Body
1835093	Wing
50889	TA04 Lower Deck
50865	TA04 A Parts (Front Gear Case) (A1-A4)
50866	TA04 B Parts (Rear Gear Case) (B1-B5)
50867	TA04 C Parts (Front Upright) (C1 & C2)
50868	TA04 D Parts (Sus. Arm) (D1 & D2, 2 pcs.)
50869	TA04 E Parts (Rear Upright) (E1 & E2)
50870	TA04 F Parts (Front Hub Carrier) (F1 & F2)
0115288	J Parts (J1 & J2)
50872	TA04 K Parts (Damper Stay) (K1-K11)
50874	TA04 M Parts (Bumper) (M1-M8)
50890	TA04 U Parts (Upper Deck) (U1-U13)
50598	*1 CVA Mini Shock Unit 2 V Parts (V1-V11, 2 pcs.)
50599	*1 CVA Mini Shock Unit 2 W Parts (W1-W3, 2 pcs.)
50893	TA04 Spur Gear Set (06 Module, 83T)
50892	*1 Medium-Narrow Mesh Wheels (2 pcs.)
53433	*1 Medium-Narrow Tires Type-A (2 pcs.)
53435	*1 Medium-Narrow Hard Inner Foam (2 pcs.)
50881	TA04 Urethane Bumper
50876	TA04 Drive Belt Set (Long & Short)
9415698	Metal Parts Bag A
9415699	Metal Parts Bag B
9415700	Metal Parts Bag C
9415701	Metal Parts Bag D
9805729	3x21mm Tapping Screw (MA1 x5)
9805629	3x12mm Tapping Screw (MA2 x4)
50577	3x10mm Tapping Screw (MA3 x10)
9805730	2x13mm Tapping Screw (MA4 x10)

50602	*1 Diff. Bevel Gear Set (MA5 x2, MA16 x1, MA17 x2, MA18 x3)
50588	2mm E-ring (MA6 x15)
2500032	3x23mm Threaded Shaft (MA7 x1)
9805681	3x48.5mm Shaft (MA8 x4)
9805682	3x30mm Shaft (MA9 x2)
9805240	3mm O-ring (Black) (MA10 x7...etc.)
53126	1510 Sealed Ball Bearing (MA11 x2)
9805672	840 Ball Bearing (MA12 x2)
0555015	1150 Plastic Bearing (MA13 x10)
50592	5mm Ball Connector (MA14 x10)
50875	5mm Adjuster (MA15 x8)
9805368	*1 Gear Box Joint (MA19 & MA20, 1 pc. each)
50883	*1 39mm Drive Shaft Set (MA21 x2)
50823	*1 TG10 Wheel Axle (MA22 x2)
9805731	Urethane Bushing (MA23 x4)
50891	*1 TA04 Gear Diff. Pulley (MA24 & MA25, 1 pc. each)
3455490	Motor Plate (MA26)
9805575	3x18mm Tapping Screw (MB1 x2)
50583	3x15mm Tapping Screw (MB2 x10)
9805193	3x16mm Threaded Shaft (MB4 x2)
50576	3mm Grub Screw (MB5 x10)
50038	Tool Set (Box Wrench, Hex Wrench, MB5 x4)
2220001	3mm Lock Nut (MB6 x1)
9805683	3x25.3mm Shaft (MB8 x2)
50594	2x10mm Shaft (MB9 x10)
50882	TA04 King Pin Set (MB10 x4)
3455500	Center Shaft (MB11)
9805674	Steering Post (MB12 x2)
50878	TA04 Center Pulley (MB13 & MB14)
3455496	Pulley Stopper (MB15)

50575	2.6x10mm Tapping Screw (MC1 x5)
9805557	4mm Flange Lock Nut (MC3 x4)
50586	3mm Washer (MC4 x15)
50597	Damper O-ring (Red) (MC6 x10)
3585060	4x5.6mm Flanged Tube (MC7 x1)
3454051	4.5x7.4mm Flanged Tube (MC8)
3455501	Tension Post (MC11)
50477	24T, 25T AV Pinion Gear Set (MC12...etc.)
50601	*1 CVA Mini Shock Unit 2 Piston Rod (MC13 x2)
9805676	Coil Spring (MC14 x4)
50600	CVA Mini Shock Unit 2 Oil Seal (MC15 x6)
9805732	Hex Screw Mount (MC16 x4)
50197	Snap Pin Set (MC17 x5, MC18 x10)
50171	Heat Resistant Double-Sided Tape
50595	Nylon Band w/Metal Hook (10 pcs.)
87025	Ceramic Grease
7795001	Damper Oil #900 (2 pcs.)
9494149	Anti-Wear Grease
9415702	Speed Controller Bag
Instructions	x1 Resistor
Speed Controller	x1 Speed Control Rod
Switch Lubricant	x1 3mm Washer
3x10mm Tapping Screw	x4
7435044	Motor
6095003	Antenna Pipe (30cm) (White)
9495355	Sticker & Masking Seal
1055979	Instructions

*1 Requires 2 sets for one car.

TAMIYA SPARE PARTS & HOP-UP OPTIONS

Tamiya offers Spare Parts & Hop-Up Options for improved performance at the track. Visit your local Tamiya dealer for assistance. Please note that specifications, availability and price are subject to change without notice.

TAMIYA ERSATZTEILE & HOP-UP-TEILE

Für bessere Fahrleistung auf der Piste bietet TAMIYA Ersatzteile und Hop-Up-Teile an. Besuchen Sie Ihren örtlichen Fachhändler, er wird Ihnen helfen. Bezüglich der Angaben, der Lagerhaltung der Artikel und der Preise sind Änderungen vorbehalten.

PIECES DETACHEES ET OPTIONNELLES

Tamiya propose des pièces détachées et pièces optionnelles pour améliorer les performances sur la piste. Rendez vous chez votre détaillant habituel pour tous renseignements. Veuillez noter que les caractéristiques, disponibilités et prix peuvent changer sans avis préalable.

ITEM No.

50357	*2 22T, 23T AV Pinion Gear Set
50873	TA04 Spur Gear Set (04 Module)
53008	1150 Sealed Ball Bearing (4 pcs.)
53029	1150 Sealed Ball Bearing (2 pcs.)
53030	850 Sealed Ball Bearing (4 pcs.)
53047	730 Sealed Ball Bearing (4 pcs.)
53263	Dyna-Run Super Touring Motor
53272	Dyna-Run Racing Stock Motor
53280	TA03 Super Low Friction Damper Set
53284	5mm Aluminum Ball Connector (10 pcs.)
53347	3x3mm Spring Set Screw (10 pcs.)
53405	*3 0.4 Pinion Gear (34T, 35T)

53406	*3 0.4 Pinion Gear (36T, 37T)
53407	*3 0.4 Pinion Gear (38T, 39T)
53411	TA04 Front One-Way Unit
53412	TA04 PRO Reinforced Tires Type-B (w/Wheels)
53417	Rubber Tire Application Primer
53420	*3 0.4 Pinion Gear (40T, 41T)
53421	*3 0.4 Pinion Gear (42T, 43T)
53422	*3 0.4 Pinion Gear (44T, 45T)
53423	*3 0.4 Pinion Gear (46T, 47T)
53424	*3 0.4 Pinion Gear (48T, 49T)
53425	*3 0.4 Pinion Gear (50T, 51T)
53426	TA04 Racing Body Mount
53427	TA04 Hard Suspension Arm

53428	TA04 Hard Rear Upright
53434	Medium-Narrow Soft Inner Foam (2 pcs.)
53436	TA04 Ball Differential Unit
53437	TA04 Aluminum Motor Heat Sink
53438	TA04 Universal Shaft Set (2 pcs.)
53440	On-Road Tuned Hard Spring Set
53441	TA04 Color Stabilizer Set (Front)
53442	TA04 Color Stabilizer Set (Rear)
53450	TA04 Center One-Way Unit
53451	TA04 Front One-Way Joint Set
53453	Medium-Narrow 6-Spoke Wheels (Offset +2, 2 pcs.)
*2	Only 23T can be used.
*3	Use in combination with 50873

★部品請求にはこのカードが必要です。
部品請求をなさる方はあなたの氏名、住所、郵便番号、電話番号をこのカードに記入して下さい。



1/10 電動RC 4WDレーシングカー フェラーリ 360 モデナ チャレンジ

部品をなくしたり、こわした方は、下のステッカーが貼られたカスタマーサービス取次店でご注文いただけます。当社カスタマーサービスに直接ご注文の場合は、このカードの必要部品を○でかこみ代金を現金書留または、定額小為替(100円以下は切手可)と一緒に申し込み下さい。なお、ご送金にはタミヤカードや郵便振替もご利用いただけます。



ボディ	2,550円
ウィング	700円
Jパーツ	350円
袋詰A	3,900円
ギヤボックスジョイント長・短(各1個)	520円
モータープレート	280円
ウレタンブッシュ(4個)	200円
1150ブラベアリング(10個)	270円
840ベアリング(2個)	800円
3mmOリング(黒・7個)	120円
3x48.5mmステンレスシャフト(4本)	250円
3x30mmステンレスシャフト(2本)	180円
3x23mm両ネジシャフト(1本)	120円
3x21mmタッピングビス(5本)	180円
3x12mmタッピングビス(4本)	170円
2x13mmタッピングビス(10本)	200円
袋詰B	2,900円
センターシャフト	240円
ブーリーストップ	280円
ステアリングポスト(2個)	320円
3mmOリング(1個)	90円
3x25.3mmステンレスシャフト(2本)	180円
3x16mmネジシャフト(2本)	120円
3x18mmタッピングビス(2本)	150円
袋詰C	1,250円

コイルスプリング(4本)	350円
テンショナーポスト	200円
六角マウント(4個)	300円
4.5x7.4mmフランジパイプ	150円
4x5.6mmフランジパイプ(1個)	130円
4mmフランジロックナット(4個)	180円
袋詰D	290円
モーター	1,320円
アンテナパイプ(白・30cm)	270円
ステッカー・マスクシール	650円
説明図	600円

この他にも修理や整備のためのRCスペアパーツが発売されています。お近くの模型店店頭、または当社カスタマーサービスでお買い求め下さい。

送 料	
ロワデッキ(SP.889)	800円・270円
Aパーツ(SP.865)	600円・200円
Bパーツ(SP.866)	700円・200円
Cパーツ(SP.867)	300円・160円
Dパーツ×2(SP.868)	600円・200円
Eパーツ(SP.869)	300円・160円
Fパーツ(SP.870)	300円・200円
Kパーツ(SP.872)	600円・240円
Mパーツ(SP.874)	500円・200円
Uパーツ(SP.890)	600円・240円
Vパーツ×2(SP.598)	500円・160円
Wパーツ×2(SP.599)	500円・160円
83Tスーパーギヤ(SP.893)	200円・90円
ドライブベルト長・短(SP.876)	800円・120円
ウレタンバンパー(SP.881)	250円・200円
ホイール×2(SP.892)	400円・240円
タイヤ×2(OP.433)	1,000円・240円
モールドインナー×2(OP.435)	350円・200円
十字レンチ、六角レンチ、3mmイモネジ×4(SP.38)	200円・120円
耐熱両面テープ(SP.171)	600円・120円
スナップピン大×10、小×5(SP.197)	200円・90円
25Tピオンギヤ(SP.477)	400円・120円
2.6x10mmタッピングビス×5(SP.575)	100円・80円
3mmイモネジ×10(SP.576)	200円・80円
3x10mmタッピングビス×10(SP.577)	100円・80円
3x15mmタッピングビス×10(SP.583)	150円・80円
3mmワッシャー×15(SP.586)	100円・80円
2mmEリング×15(SP.588)	100円・80円
5mmピローボール×10(SP.592)	300円・80円
2x10mmステンレスシャフト×10(SP.594)	150円・80円
ナイロンバンド×10(SP.595)	150円・80円
3mmOリング(赤)×10(SP.597)	150円・80円
オイルシール×6(SP.600)	200円・80円
ピストンロッド×2(SP.601)	150円・80円
ベベルギヤー小×3、大×2、ベベルシャフト×1、9mmワッシャー×2(SP.602)	300円・90円
ホイールアクスル×2(SP.823)	450円・120円
5mmアジャスター×2(SP.875)	200円・90円

15Tブリー×2、キャップ×1(SP.878)	500円・90円
キングピン×4(SP.882)	150円・90円
ドライブシャフト×2(SP.883)	600円・90円
32Tギヤデフブリー×1、デフハウジング×1(SP.891)	450円・160円
1510ベアリング×2(OP.126)	1,200円・120円
ダンパーオイル#900×2(AO.5001)	400円・90円
アンチウェアグリス(AO.5007)	250円・90円
セラミックグリス(B7025)	400円・160円
スペアボディセット(SP.896)	3,200円・610円

《送料について》送料が表示されている部品は、送料が別に必要です。部品を2個以上ご注文の場合、最も高い送料(1個分)だけで結構です。部品の合計が5,000円を越える場合、送料はサービスとなります。

《郵便振替のご利用法》お近くの郵便局にある郵便払込用紙の通信欄にこのカードを参考に ITEM 番号、スケール、製品名、部品名、数量を必ずご記入下さい。振込人住所欄には、電話番号もお書きいただき、口座番号・00810-9-1118、加入者名・(株)タミヤでお振込み下さい。

《タミヤカード》タミヤカードを利用されますと部品の入手が早く簡単です。詳しくは、当社カスタマーサービスでお問合わせ下さい。

《お問い合わせ番号》 静岡 054-283-0003
営業時間 東京 03-3899-3765(静岡へ自動転送)
平日(月～金曜日)▶8:00～20:00 土、日、祝日▶8:00～17:00

For Japanese use only! ITEM 58266

住所

電話 ()

氏名

★パーツの価格は予告なく変更となる場合があります。
1000  株式会社タミヤ
静岡市東田原3-7 〒422-8610