

PARTS

★製品改良のためキットは予告なく仕様を変更することがあります。
 ★Specifications are subject to change without notice.
 ★Technische Daten können im Zuge ohne Ankündigung verändert werden.
 ★Caractéristiques pouvant être modifiées sans information préalable.

V PARTS×4
50598

A PARTS×1
50698

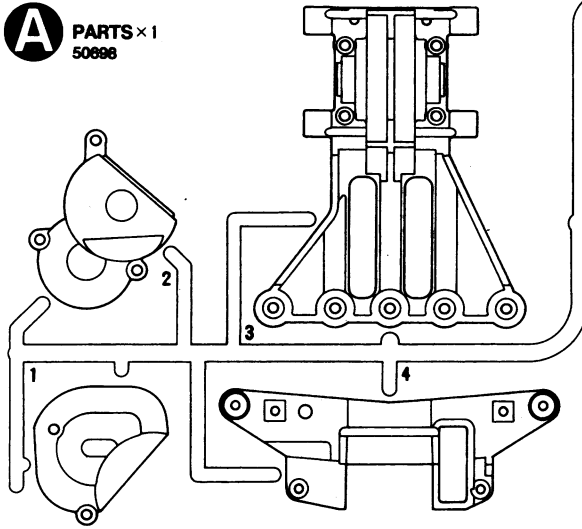

D PARTS×2
50701

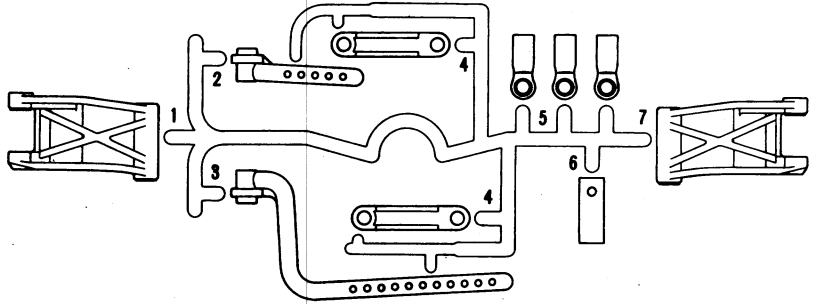

E PARTS×1
50717

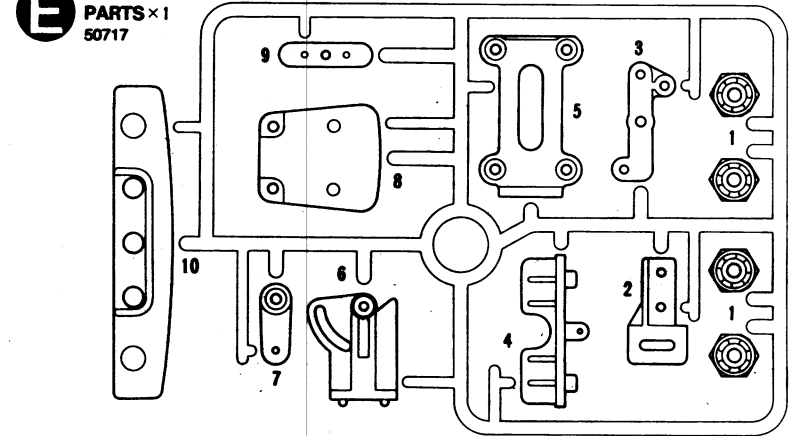

F PARTS×2
50702

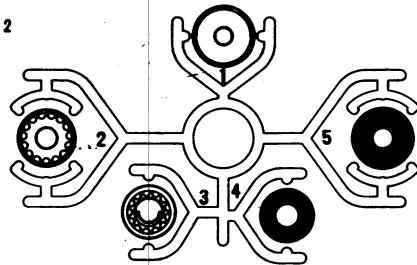

B PARTS×1
50743

不要部品
Not used.
Nicht verwenden.
Non utilisé.

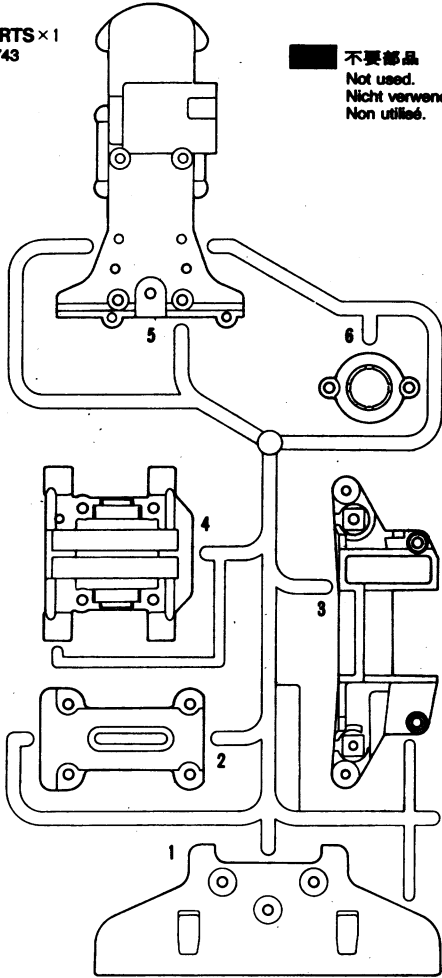

C PARTS×1
50700

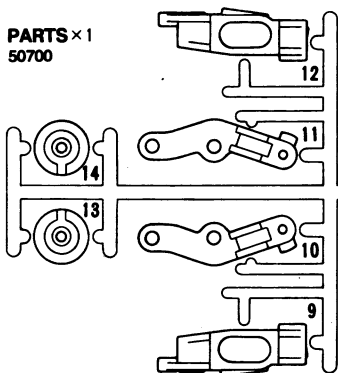

Q PARTS×2
9225056

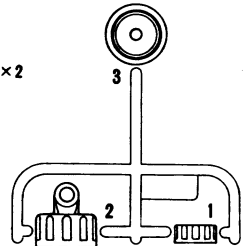

W PARTS×2
50599

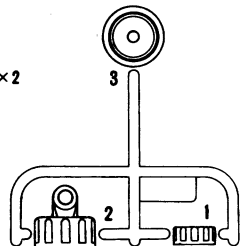

PARTS

ボディ.....×1
Body 1825148
Karosserie
Carrosserie

シャーシ.....×1
Chassis 50745
Châssis

タイヤ.....×4
Tire 50454
Reifen
Pneu

アンテナパイプ.....×1
Antenna pipe 6095003
Antennendraht
Fil d'antenne

マスキングシール.....×1
Masking seal 9495293
Aufkleber
Cache

ステッカー.....×1
Sticker 9495293

モーター.....×1
Motor 53068
Moteur

インナー スポンジ.....×4
Inner sponge 53113
Innere Schaumgummiringe
Eponge intérieure

ドライブベルト(ショート).....×1
Drive belt (short) 53297
Antriebsriemen (kurz)
Courroie (court)

ホイールキャップ×2
Wheel cap 50672
Radkappe
Enjoliveur

プラスチック.....×2
Plastic spacer
Plastik-Distanzstück
Entretoise en plastique
50718

カウンターギヤー(06モジュール用)×1
Counter gear (for 0.6 module)
Vorgelege-Rad (für 0,6 Module)
Pignon intermédiaire (pour 0,6 module)
50718

スパーギヤー(06モジュール用)×1
Spur gear (for 0.6 module)
Stirnradgetriebe (für 0,6 Module)
Pignon intermédiaire (pour 0,6 module)
50718

デフキャリア.....×2
Differential spur gear
Differentialrad
Couronne de différentiel
50718

H PARTS×1
0005638

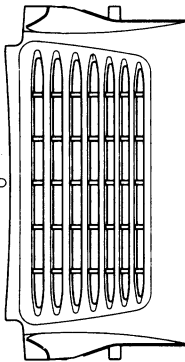
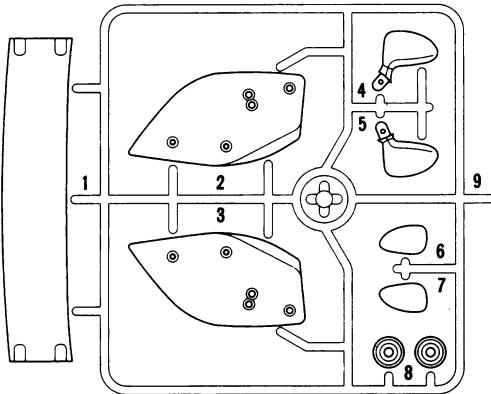

G PARTS×2
50718

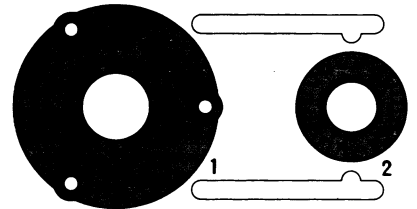

ナックルアーム×1
Knuckle arm
Gelenkarm
Fusée
50705

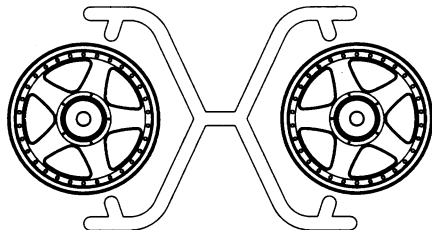
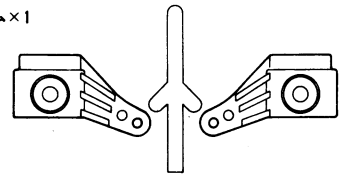

ホイール×2
Wheel
Rad
Roue
50672

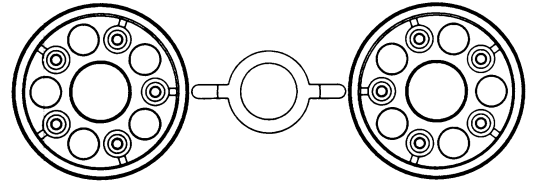

A 1 7

MA1×14
50577
3×10mmタッピングビス
Tapping screw
Schneidschraube
Vis taraudeuse

MA2×6
50573
2×8mmタッピングビス
Tapping screw
Schneidschraube
Vis taraudeuse

MA3×4
50582
3×14mm段付ビス
Step screw
Paßschraube
Vis décollétée

MA4×2
3×38mmスクリーピン
Screw pin
Schraubzapfen
Vis décollétée

MA5×2
3×22mmスクリーピン
Screw pin
Schraubzapfen
Vis décollétée

MA6×6
50592
5mmビローボール
Ball connector
Kugelfopf
Connecteur à rotule

MA7×1
50576
3mmイモネジ
Grub screw
Madenschraube
Vis pointeau

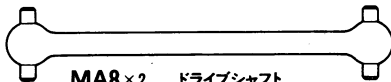

MA8×2
50643
ドライブシャフト
Drive shaft
Antriebswelle
Arbre d'entraînement

MA9×1
9805368
ギヤーボックスジョイント(長)
Gearbox joint (long)
Getriebehöhse-Gelenk (lang)
Accouplement de pont (long)

MA10×1
9805368
ギヤーボックスジョイント(短)
Gearbox joint (short)
Getriebehöhse-Gelenk (kurz)
Accouplement de pont (court)

MA11×2
50604
ホイールアクスル
Wheel axle
Rad-Achse
Axe de roue

MA12×4
9mmワッシャー
Washer
Beilagscheibe
Rondelle
50602

MA13×2
3mmOリング(黒)
O-ring (black)
O-Ring (schwarz)
Joint torique (noir)

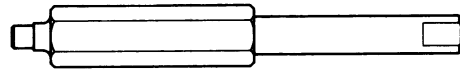

MA14×1
カウンターシャフト
Counter shaft
Vorgelegewelle
Axe de pignon intermédiaire
3555117

MA15×1
7795002
プーリーストッパー
Pulley stopper
Riemenscheiben-Lagerzapfen
Blocage de renvoi de poulie

MA16×3
0555015
1150プラベアリング
Plastic bearing
Plastik-Lager
Palier en plastique

MA17×2
1510メタル
Metal bearing
Metall-Lager
Palier en métal

MA18×1
730メタル
Metal bearing
Metall-Lager
Palier en métal

グリス.....×1
Grease
Fett
Graisse
87025

MA19×2
50602
ベベルシャフト
Star shaft
Stern-Achse
Support de satellite

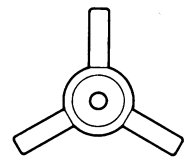

MA19×2
50602
ベベルシャフト
Star shaft
Stern-Achse
Support de satellite



MA20×4
50602
ベベルギヤー(大)
Large bevel gear
Kegelrad groß
Grand pignon conique



MA21×6
50602
ベベルギヤー(小)
Small bevel gear
Kegelrad klein
Petit pignon conique















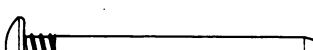

MA22×4
50585
4×10mm段付ビス
Step screw
Paßschraube
Vis décollétée







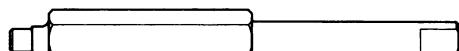

六角レンチ.....×1
Hex wrench
Imbusschlüssel
Clé Allen 50038

PARTS

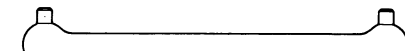
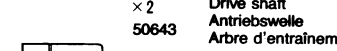
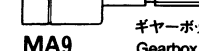



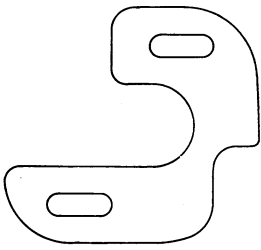
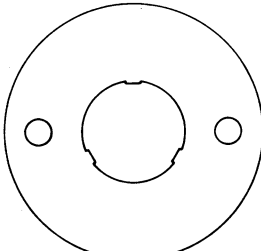
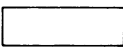

B 8~15







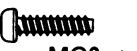

-  **MB1** × 4
50583
3 × 15mm タッピングビス
Tapping screw
Schneidschraube
Vis taraudeuse
-  **MA1** × 12
50577
3 × 10mm タッピングビス
Tapping screw
Schneidschraube
Vis taraudeuse
-  **MA3** × 4
50582
3 × 14mm 段付ビス
Step screw
Paßschraube
Vis décollétée
-  **MB2** × 2
53269
3 × 12mm 丸ビス
Screw
Schraube
Vis
-  **MA4** × 2
3 × 38mm スクリューピン
Screw pin
Schraubzapfen
Vis décollétée
-  **MA5** × 2
3 × 22mm スクリューピン
Screw pin
Schraubzapfen
Vis décollétée







-  **MB3** × 2
53269
3mm ワッシャー (大)
Washer (large)
Beilagscheibe (groß)
Rondelle (grande)
-  **MB4** × 3
50586
3mm ワッシャー
Washer
Beilagscheibe
Rondelle
-  **MA13** × 2
3mm Oリング (黒)
O-ring (black)
O-Ring (schwarz)
Joint torique (noir)
-  **MA16** × 3
0555015
1150 プラベアリング
Plastic bearing
Plastik-Lager
Palier en plastique
-  **MA17** × 2
1510 メタル
Metal bearing
Metall-Lager
Palier en métal
-  **MB5** × 2
1150 メタル
Metal bearing
Metall-Lager
Palier en métal
-  **MB6** × 2
850 メタル
Metal bearing
Metall-Lager
Palier en métal
-  **MA18** × 1
730 メタル
Metal bearing
Metall-Lager
Palier en métal
-  **MA6** × 4
50592
5mm ビローボール
Ball connector
Kugelpfopf
Connecteur à rotule

-  **MA14** × 1
3555117
カウンターシャフト
Counter shaft
Vorgelegewelle
Axe de pignon intermédiaire
-  **MA15** × 1
7795002
プーリーストッパー
Pulley stopper
Riemenscheiben-Lagerzapfen
Blocage de renvoi de poulie
-  **MA8** × 2
50643
ドライブシャフト
Drive shaft
Antriebswelle
Arbre d'entraînement
-  **MA9** × 1
9805368
ギヤボックスジョイント (長)
Gearbox joint (long)
Getriebegehäuse-Gelenk (lang)
Accouplement de pont (long)
-  **MA10** × 1
9805368
ギヤボックスジョイント (短)
Gearbox joint (short)
Getriebegehäuse-Gelenk (kurz)
Accouplement de pont (court)
-  **MB7** × 2
53332
ロングホイールアクスル
Wheel axle (long)
Rad-Achse (lang)
Axe de roue (long)
-  **MA7** × 2
50576
3mm イモネジ
Grub screw
Madenschraube
Vis pointeau
-  **MB8** × 1
53064
14T ビニオン
14T Pinion gear
14Z Motorritzel
Pignon moteur 14 dents
-  **MB9** × 1
53269
アルミセットプレート
Motor mount plate
Motor-Lager
Support moteur
-  **MB10** × 1
4305125
モータープレート
Motor plate
Motor-Platte
Plaquette-moteur
-  **MB11** × 1
5 × 16mm バイブ
Tube
Rohr
-  **MB12** × 1
3455396
アイドラーブッシュ
Bushing
Hülse
Bague

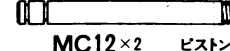

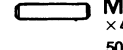

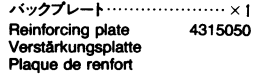
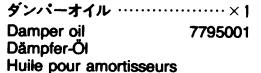
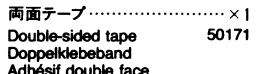
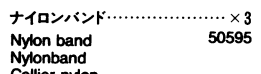

C 16~36

-  **MB1** × 4
50583
3 × 15mm タッピングビス
Tapping screw
Schneidschraube
Vis taraudeuse
-  **MC1** × 1
3 × 12mm タッピングビス
Tapping screw
Schneidschraube
Vis taraudeuse
-  **MA1** × 30
50577
3 × 10mm タッピングビス
Tapping screw
Schneidschraube
Vis taraudeuse
-  **MA3** × 4
50582
3 × 14mm 段付ビス
Step screw
Paßschraube
Vis décollétée
-  **MC2** × 1
50575
2.6 × 10mm タッピングビス
Tapping screw
Schneidschraube
Vis taraudeuse
-  **MC3** × 20
2.6 × 8mm タッピングビス
Tapping screw
Schneidschraube
Vis taraudeuse
-  **MC4** × 2
2 × 8mm 丸ビス
Screw
Schraube
Vis

-  **MB4** × 11
50586
3mm ワッシャー
Washer
Beilagscheibe
Rondelle
-  **MC5** × 2
2mm ワッシャー
Washer
Beilagscheibe
Rondelle
-  **MC6** × 8
50597
3mm Oリング (赤)
O-ring (red)
O-Ring (rot)
Joint torique (rouge)
-  **MC7** × 8
50588
2mm Eリング
E-ring
E-Ring
Circlip
-  **MC8** × 4
1260 プラベアリング
Plastic bearing
Plastik-Lager
Palier en plastique
-  **MC9** × 4
4mm フランジロックナット
Flange lock nut
Sicherungsmutter
Ecrou nylostop à flasque
-  **MC10** × 2
53332
4mm スペース
Spacer
Distanzring
Entretoise
-  **MB6** × 2
850 メタル
Metal bearing
Metall-Lager
Palier en métal

-  **MC11** × 2
9805548
ピストンロッド (黒)
Piston rod (black)
Kolbenstange (schwarz)
Axe de piston (noir)
-  **MC12** × 2
50601
ピストンロッド (銀)
Piston rod (silver)
Kolbenstange (Silber)
Axe de piston (chromé)
-  **MC13** × 4
50600
オイルシール
Oil seal
Öabdichtung
Joint d'étanchéité
-  **MC14** × 1
3455381
テンショナーブッシュ
Tension pulley bushing
Lagerbuchse für
Riemenspannrolle
Bague de poulie de tension
-  **MC15** × 4
50594
2 × 10mm シャフト
Shaft
Achse
Axe
-  **MA6** × 4
50592
5mm ビローボール
Ball connector
Kugelpfopf
Connecteur à rotule
-  **MC16** × 3
9805193
3 × 16mm ネジシャフト
Threaded shaft
Gewindestange
Tige filetée
-  **MC17** × 4
50746
コイルスプリング
Coil spring
Spiralfeder
Ressort hélicoïdal
-  **MC18** × 5
50197
スナップピン (小)
Snap pin (small)
Federstift (klein)
Epingle métallique (petite)
-  バックプレート × 1
Reinforcing plate 4315050
Verstärkungsplatte
Plaque de renfort
-  ダンパーオイル × 1
Damper oil 7795001
Dämpfer-Öl
Huile pour amortisseurs
-  両面テープ × 1
Double-sided tape 50171
Doppelklebeband
Adhésif double face
-  ナイロンバンド × 3
Nylon band 50595
Nylonband
Collier nylon

D 37~43

-  **MD1** × 4
2 × 6mm III タッピングビス
Tapping screw
Schneidschraube
Vis taraudeuse
-  **MD2** × 2
3 × 8mm タッピングビス
Tapping screw
Schneidschraube
Vis taraudeuse
-  **MA2** × 4
50573
2 × 8mm タッピングビス
Tapping screw
Schneidschraube
Vis taraudeuse
-  **MB4** × 2
50586
3mm ワッシャー
Washer
Beilagscheibe
Rondelle
-  **MA13** × 2
3mm Oリング (黒)
O-ring (black)
O-Ring (schwarz)
Joint torique (noir)
-  **MC18** × 6
50197
スナップピン (小)
Snap pin (small)
Federstift (klein)
Epingle métallique (petite)

AFTER MARKET SERVICE CARD

When purchasing Tamiya replacement parts, please take or send this form to your local Tamiya dealer so that the parts required can be correctly identified and supplied. Please note that specifications, availability and price are subject to change without notice.

KUNDENNACHBETREUUNGS-KARTE

Wenn Sie TAMIYA-Ersatzteile kaufen möchten, nehmen Sie bitte zur Unterstützung dieses Formular mit zu Ihrem örtlichen Fachhändler. Bezüglich der Angaben, der Lagerhaltung der Artikel und der Preise sind Änderungen vorbehalten.

SERVICE APRES-VENTE

LISTE PIECES DETACHEES
Afin de vous permettre de vous procurer des pièces de rechange Tamiya, Amenez cette liste à votre point de vente Tamiya qui ne manquera pas de vous renseigner. Veuillez noter que les caractéristiques, disponibilité et prix peuvent changer sans avis préalable.

PARTS CODE

- 1825148 Body
- 50745 TA03 Bathtub Chassis (Short)
- 50698 TA03 A Parts (Rear Gear Case) (A1-A5)
- 50743 TA03R B Parts (Front Gear Case) (B1-B6)
- 50700 TA03 C Parts (Upright) (C1-C14)
- 50701 TA03 D Parts (Sus. Arm) (D1-D7) (2 pcs.)
- 50717 TA03 E Parts (Bumper) (E1-E10)
- 50702 TA03 F Parts (Pulley) (F1-F5) (2 pcs.)
- 50718 *1 TA03 G Parts (Gear)
- G Parts (G1 & G2) x1 Spur Gear x1
- Diff. Spur Gear x1 Counter Gear x1
- Plastic Spacer x1
- 0005673 H Parts (H1-H9)
- 9225056 Q Parts (Q1-Q3) (2 pcs.)
- 50598 *1 CVA Mini Shock Unit I V Parts (V1-V11, 2 pcs.)
- 50599 CVA Mini Shock Unit II V Parts (W1-W3, 2 pcs.)
- 50705 TA03 Knuckle Arm (2 pcs.)
- 53297 TA03R-S Aramid Fiber Reinforced Drive Belt
- 50672 *1 1/10 5-Spoke Two-Piece Wheels (2 pcs.)
- 50454 *1 Racing Slick Tire Set (2 pcs.)
- 53113 Racing Radial/Slick Inner Sponge Set (4 pcs.)
- 50577 3x10mm Tapping Screw (MA1 x10)
- 50573 2x8mm Tapping Screw (MA2 x10)

- 50582 3x14mm Step Tapping Screw (MA3 x5)
- 50592 5mm Ball Connector (MA6 x10)
- 50576 3mm Grub Screw (MA7 x10)
- 50038 Tool Set (Box wrench, Hex wrench MA7 x4)
- 50643 *1 Touring Car Drive Shaft Set (MA8 x2)
- 9805368 *1 Gear Box Joint (MA9 & MA10)
- 50604 TGX Wheel Axle (MA11 x2)
- 50602 *1 Diff. Bevel Gear Set (MA12, MA19-MA21)
- 3555117 *1 Counter Shaft (MA14)
- 7795002 Pulley Stopper for TA03 Chassis (MA15 x2)
- 0555015 1150 Plastic Bearing (MA16 x10)
- 50585 4x10mm Step Screw (MA22 x5)
- 50583 3x15mm Tapping Screw (MB1 x10)
- 53269 TA03 Aluminum Motor Mount Plate (MB2 x2, MB3 x2, MB9)
- 50586 3mm Washer (MB4 x15)
- 53332 TA03R Rear Long Wheel Axle Set (MB7 x2, MC10 x2...etc.)
- 53064 14T, 15T H.P. Steel Pinion Gear Set (MB8...etc.)
- 4305125 Motor Plate (MB10)
- 3455396 Bushing (MB12)
- 50575 2.6x10mm Tapping Screw (MC2 x5)
- 50597 Damper O-ring (MC6 x10, Red)
- 50588 2mm E-ring (MC7 x15)

- 9805548 Piston Rod (MC11 x2, Black)
- 50601 CVA Mini Shock Unit I Piston Rod (MC12 x2, Silver)
- 50600 CVA Mini Shock Unit II Oil Seal (MC13 x6)
- 3455381 Tension Pulley Bushing (MC14)
- 50594 2x10mm Shaft (MC15 x10)
- 50197 Snap Pin Set (MC18 x5, Large x10)
- 4315050 Reinforcing Plate
- 7795001 Damper Oil #900 (1 Pair)
- 50171 Heat Resistant Double-Sided Tape
- 50595 Nylon Band w/Metal Hook (10 pcs.)
- 87025 Ceramic Grease
- 9415342 Speed Controller Bag
- Instructions x1 Resistor x1
- Speed Controller x1 Speed Control Rod x1
- Switch Lubricant x1 3mm Washer x3
- 3x10mm T. Screw x7 3x8mm Screw x3
- 3mm Flange Lock Nut x1 Servo Stay x1
- Support Stay x1
- 53068 RS-50 Sport-Tuned Motor
- 6095003 Antenna Pipe (30cm)
- 9495293 Sticker & Masking Seal
- 1055812 Instructions
- *1 Requires 2 sets for one car.

TAMIYA SPARE PARTS & HOP-UP OPTIONS

Tamiya offers Spare Parts & Hop-Up Options for improved performance at the track. Visit your local Tamiya dealer for assistance. Please note that specifications, availability and price are subject to change without notice.

TAMIYA ERSATZTEILE & HOP-UP-TEILE

Für bessere Fahrleistung auf der Piste bietet TAMIYA Ersatzteile und Hop-Up-Teile an. Besuchen Sie Ihren örtlichen Fachhändler, er wird Ihnen helfen. Bezüglich der Angaben, der Lagerhaltung der Artikel und der Preise sind Änderungen vorbehalten.

PIECES DETACHEES ET OPTIONNELLES

Tamiya propose des pièces détachées et pièces optionnelles pour améliorer les performances sur la piste. Rendez vous chez votre détaillant habituel pour tous renseignements. Veuillez noter que les caractéristiques, disponibilités et prix peuvent changer sans avis préalable.

ITEM NO.

- 50354 16T, 17T AV Pinion Gear Set
- 50355 18T, 19T AV Pinion Gear Set
- 50356 20T, 21T AV Pinion Gear Set
- 50357 22T, 23T AV Pinion Gear Set
- 50477 24T, 25T AV Pinion Gear Set
- 53063 12T, 13T H.P. Steel Pinion Gear Set
- 53263 Dyna-Run Super Touring Motor
- 53267 TA03 Ball Differential
- 53272 Dyna-Run Racing Stock Motor
- 53274 TA03 Aluminum Counter Shaft

- 53275 TA03 Aluminum Motor Heat Sink
- 53276 TA03 Fluorescent Color Stabilizer Set
- 53279 TA03 Torque Splitter Unit
- 53280 TA03 Super Low Friction Damper Set
- 53288 TA03 Aluminum Rear Upright (2 pcs.)
- 53291 TA03 Aluminum Pulley (15T)
- 53293 Reinforced Slicks Type-A
- 53294 Reinforced Slicks Type-B
- 53295 Tire Inner Foam (4 pcs.)
- 53296 TA03R Ball Bearing Set
- 53299 TA03R Torque Control Unit (14T/16T)

- 53304 TA03R Urethane Bumper Set
- 53305 TA03 Lightweight Drive Shaft (2 pcs.)
- 53309 TA03 Titanium Suspension Shaft
- 53310 TA03 Universal Drive Shaft (2 pcs.)
- 53312 TA03 Carbon Stabilizer Support
- 53315 TA03R-S Carbon Reinforcing Plate
- 53325 TA03 Aluminum Knuckle Arm (2 pcs.)
- 53326 TA03 Aluminum Racing Steering Set
- 53333 Touring Car Tuned Spring (Short)
- 53335 Reinforced One-Piece Spoke Wheels (2 pcs.)
- 53336 Reinforced One-Piece Mesh Wheels (2 pcs.)

★部品請求にはこのカードが必要です。
部品請求をなさる方はあなたの氏名、住所、郵便番号、電話番号をこのカードに記入して下さい。



部品をなくしたり、こわした方は、このカードの必要部品を一つかこみ、代金を現金書留または定額為替として一緒に田宮模型アフターサービス係にお申し込み下さい。ご送金には郵便振替をご利用いただけます。SPナンバーの部品は右表を参照して下さい。

〈お問合せ電話番号〉 静岡 054-283-0003
東京 03-3899-3765 (静岡へ自動転送)
営業時間 平日(月～金曜日)8:00～17:00 祝日▶休み

〈郵便振替のご利用方法〉 郵便局の払込用紙の通信欄に、このカードを参考にITEM番号、スケール、製品名、部品名、数量を必ずご記入下さい。払込人住所欄には電話番号もお書きいただき、口座番号・00810-9-1118、加入者名・田宮模型でお申し込み下さい。

- ボディ.....2,520円
- Hパーツ.....860円
- Qパーツ(2個).....600円
- カウンターシャフト(1本).....340円
- ギヤーボックスジョイント長・短(各1個).....520円
- モータープレート.....120円
- アイドラーブッシュ.....150円
- バックプレート.....280円
- ピストンロッド(黒・2本).....150円
- テンションブッシュ.....150円
- アンテナパイプ(30cm).....270円
- ステッカー・マスクシール.....600円
- 説明図.....600円

この他にも修理や整備のためのRCスペアパーツが発売されています。お近くの模型店店頭、または当社アフターサービスでお買い求め下さい。PIAAポルシェ911専用のブラックのブラパーツ、及びシルバーのホイールキャップの販売は致していません。アフターサービスでの取り扱いも、スペアパーツと同じグレー(ホイールキャップはホワイト)のブラパーツです。

- シャーシ(SP.745)(グレー).....700円・270円
- Aパーツ(SP.698)(グレー).....700円・390円
- Bパーツ(SP.743)(グレー).....700円・270円
- Cパーツ(SP.700)(グレー).....500円・270円
- Dパーツ×2(SP.701)(グレー).....600円・270円
- Eパーツ(SP.717)(グレー).....500円・270円
- Fパーツ×2(SP.702).....400円・120円
- Gパーツ、カウンターギヤー、スパーギヤー、デブキャリア、プラスベアラー各1個(SP.718).....400円・160円
- Vパーツ×2(SP.598).....500円・160円
- Wパーツ×2(SP.599).....500円・160円
- ナックルアーム(SP.705)(グレー).....300円・160円
- ドライブベルト(OP.297).....600円・120円
- ホイール、ホイールキャップ(ホワイト)各2個(SP.672).....600円・270円
- タイヤ×2(SP.454).....500円・270円
- インナースポンジ×4(OP.113).....200円・160円
- スポーツチューンモーター(OP.68).....1,500円・270円
- 十字レンチ、六角棒レンチ、3mmイモネジ×4(SP.38).....200円・120円
- 耐熱両面テープ(SP.171).....300円・120円
- スナップピン大×10、小×5(SP.197).....200円・90円
- 2×8mmタッピングビス×10(SP.573).....100円・80円
- 2×6×10mmタッピングビス×5(SP.575).....100円・80円
- 3mmイモネジ×10(SP.576).....200円・80円
- 3×10mmタッピングビス×10(SP.577).....100円・80円
- 3×14mm段付タッピングビス×5(SP.582).....100円・80円
- 3×15mmタッピングビス×10(SP.583).....150円・80円
- 4×10mm段付ビス×5(SP.585).....150円・80円
- 3mmワッシャー×15(SP.586).....100円・80円
- 2mmEリング×15(SP.588).....100円・80円
- 5mmピロボール×10(SP.592).....300円・80円
- 2×10mmステンレスシャフト×10(SP.594).....150円・80円
- ナイロンバンド×10(SP.595).....150円・80円
- 3mmOリング(赤)×10(SP.597).....150円・80円
- オイルシール×6(SP.600).....200円・80円
- ピストンロッド(銀)×2(SP.601).....150円・80円
- ベベルギヤー×3、大×2、ベベルシャフト、3mmワッシャー×2(SP.602).....300円・90円
- フロントホイールアクスル×2(SP.604).....450円・90円
- ドライブシャフト×2(SP.643).....500円・80円
- 14T.H.P.スチールピニオン(OP.64).....700円・120円
- アルミプレート、3×12mm丸ビス×2、3mmワッシャー×2(OP.269).....200円・90円
- リヤホイールアクスル、4mmスパーサー各2個(OP.332).....600円・120円
- ダンパーオイル#900×2(AO.5001).....400円・90円
- ブリースター×2(AO.5002).....400円・90円
- セラミックグリス(87025).....400円・160円

- 192 ターンバックルアッパーアームセット.....900円・160円
- 250 ツーリングカーモールドインナー(ソフト).....400円・270円
- 260 カーボン中空ギヤーシャフト.....200円・90円
- 263 ダイナランスーパーツーリングモーター.....5,000円・不要
- 266 ステンレススチールシャフトセット.....400円・90円
- 267 ボールフレット.....2,000円・270円
- 272 ダイナランレーシングストックモーター.....2,500円・270円
- 274 アルミカウンターシャフト.....500円・120円
- 275 アルミモーターヒートシンク.....1,000円・160円
- 276 カラースタライザーセット.....800円・120円
- 279 トルクスプリッター.....1,100円・120円
- 280 スーパーローフリクションダンパー.....4,500円・270円
- 284 アルミ5mmピロボール(10個入).....600円・90円
- 288 TA03アルミリヤアープライト.....2,000円・160円
- 291 TA03・アルミブリーラー(15T).....800円・160円
- 293 ファイバーモールドタイヤタイプA.....1,200円・270円
- 294 ファイバーモールドタイヤタイプB.....1,300円・270円
- 295 タイヤインナーフォーム.....400円・160円
- 296 TA03Rフルベアリングセット.....6,200円・不要

《送料について》
パーツを2個以上ご注文の場合、最も高い金額の送料(1個分)だけで結構です。また、部品代金の合計が5,000円を越える場合、送料はサービスとなります。

For Japanese use only! ☆ITEM 58215

住所

電話 () -

名前

性能アップのためのオプションパーツも揃って、さらに高性能なマシンに仕上げることも可能です。

- OP.NO. 163 オンロード仕様スプリングセット.....800円・160円
- 172 ユニバーサルシャフトセット.....2,200円・160円
- 191 ターンバックルタイロッドセット.....600円・160円



0598 静岡市恵田原3-7 千422-8610