

# PARTS

★製品改良のためキットは予告なく仕様を変更することがあります。  
 ★Specifications are subject to change without notice.  
 ★Technische Daten können im Zuge ohne Ankündigung verändert werden.  
 ★Caractéristiques pouvant être modifiées sans information préalable.

**F** PARTS × 2  
50702

**A** PARTS × 1  
50698

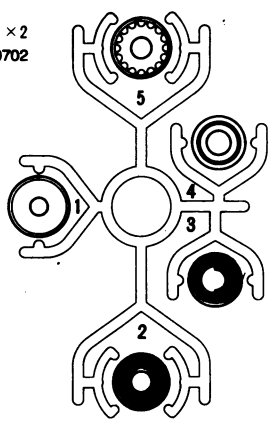
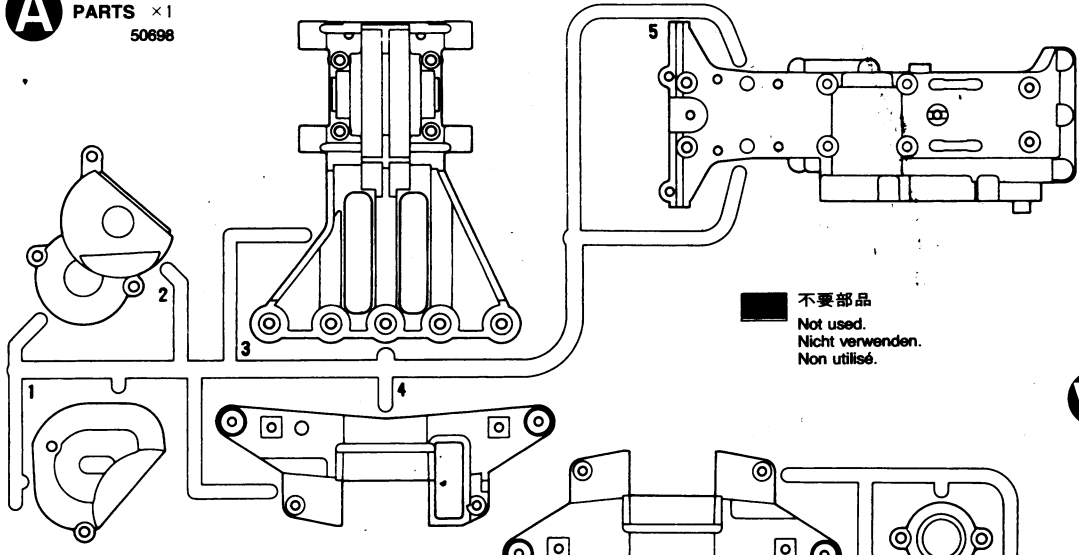

■ 不要部品  
Not used.  
Nicht verwenden.  
Non utilisé.

**B** PARTS × 1  
50699

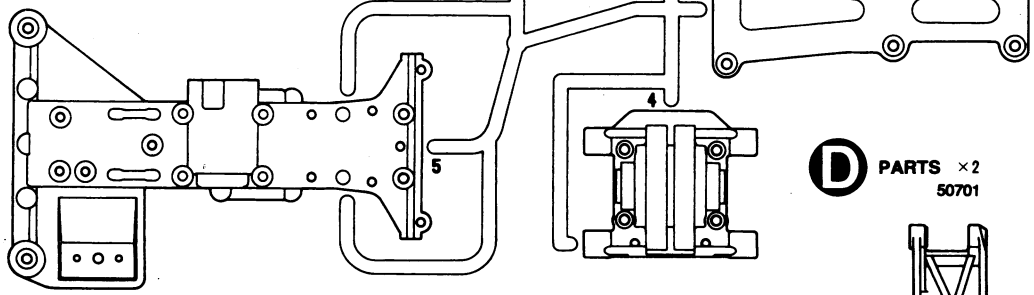

**W** PARTS × 4  
50599

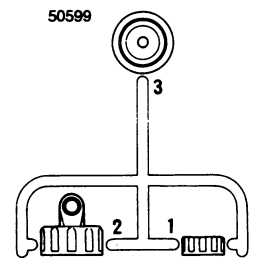

**E** PARTS × 1  
50717

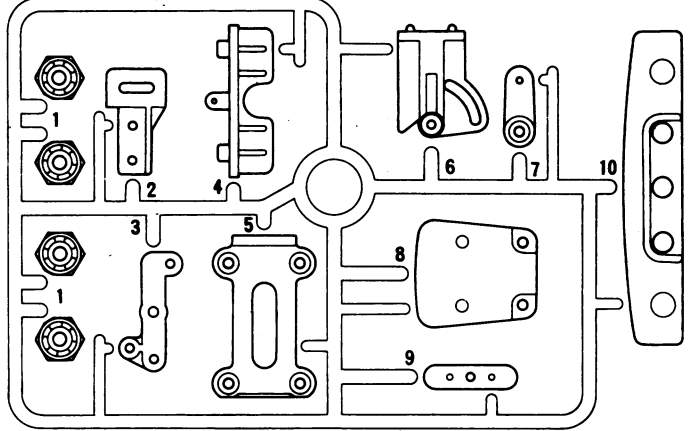

**D** PARTS × 2  
50701

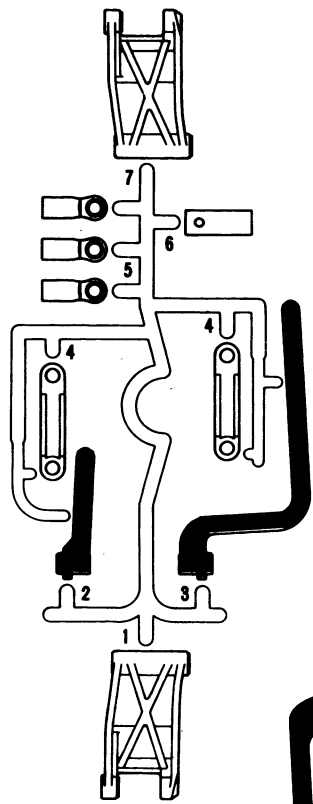

**V** PARTS × 4  
50598

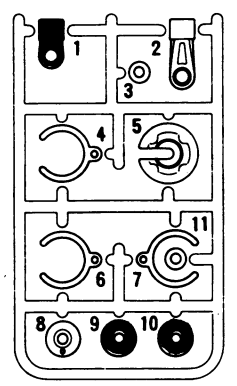

**C** PARTS × 1  
50700

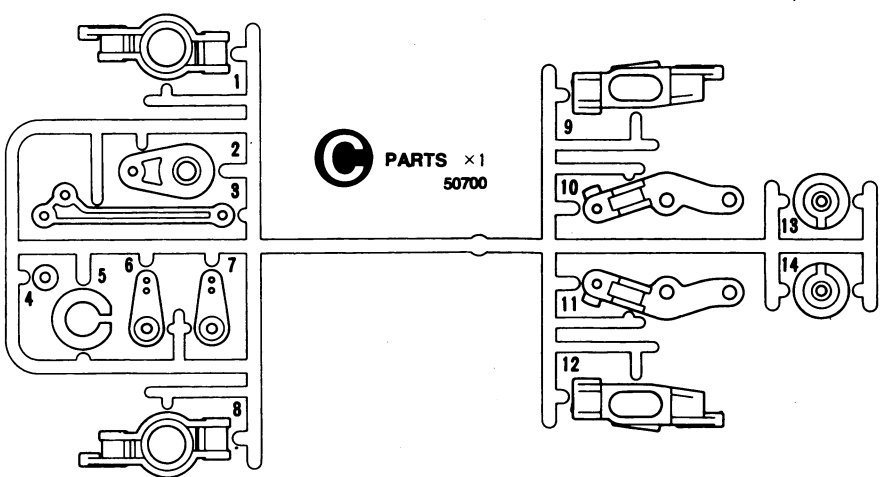

**L** PARTS × 1  
50744

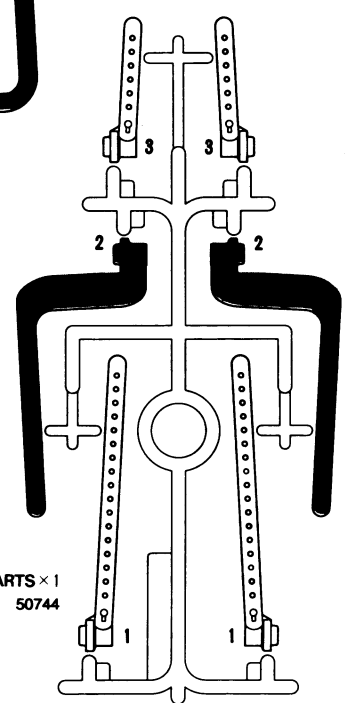

# PARTS

ボディ	..... × 1	
Body	1825194	
Karosserie		
Carrosserie		
シャーン	..... × 1	
Chassis	50719	
Châssis		
タイヤ	..... × 4	
Tire	53293	
Reifen		
Pneu		
アンテナパイプ	..... × 1	
Antenna pipe	6095003	
Antennendraht		
Gainé d'antenne		
マスキングシート	..... × 1	
Masking seal	9495320	
Aufkleber		
Cache		
ステッカー a	..... × 1	
Sticker	9495320	
ステッカー b	..... × 1	
Sticker	9495320	
モーター	..... × 1	
Motor	7435044	
Moteur		
インナーフォーム	..... × 4	
Inner foam	53295	
Innere Schaumgummiringe		
Eponge intérieure		
ドライブベルト	..... × 1	
Drive belt	53278	
Antriebsriemen		
Courroie		
ビニールテープ	..... × 4	
Plastic tape		
Kunststoffband		
Bande adhésive		

プラスチック spacer  
Plastik-Distanzstück  
Entretoise en plastique  
50718

**G** PARTS × 2  
50718

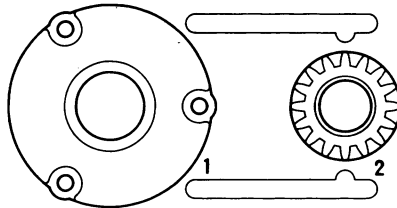

カウンターギヤー (0.6モジュール用) × 1  
Counter gear (for 0.6 module)  
Vorgelege-Rad (für 0,6 Module)  
Pignon intermédiaire (pour 0,6 module)  
50718

ネーバーギヤー (0.6モジュール用) × 1  
Spur gear (for 0.6 module)  
Stirnradgetriebe (für 0,6 Module)  
Couronne intermédiaire (pour 0,6 module)  
50718

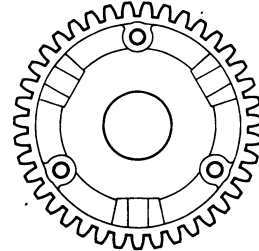

デフキャリア × 2  
Differential spur gear  
Differentialrad  
Couronne de différentiel  
50718

**H** PARTS × 1  
0005732

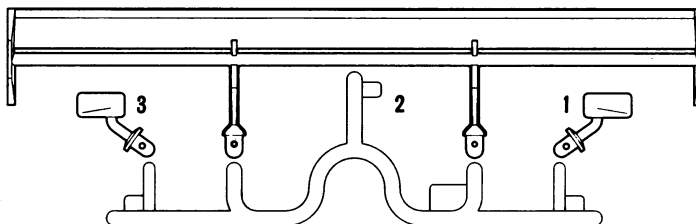

ナックルアーム × 1  
Knuckle arm  
Gelenkarm  
Fusée  
50705

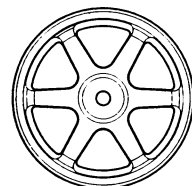

ホイール × 2  
Wheel  
Rad  
Roue  
0335164

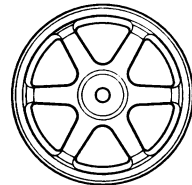

**A** ①~⑦

9415556

MA1 × 16  
3 × 10mm タッピングビス  
Tapping screw  
Schneidschraube  
Vis taraudeuse  
50577

MA2 × 6  
2 × 8mm タッピングビス  
Tapping screw  
Schneidschraube  
Vis taraudeuse  
50573

MA3 × 4  
3 × 14mm 段付ビス  
Step screw  
Paßschraube  
Vis décollétée  
50582

MA4 × 2  
3 × 38mm スクリューピン  
Screw pin  
Schraubzapfen  
Vis décollétée  
50604

MA5 × 2  
3 × 22mm スクリューピン  
Screw pin  
Schraubzapfen  
Vis décollétée  
50605

MA6 × 6  
5mm ビローボール  
Ball connector  
Kugelpkopf  
Connecteur à rotule  
50592

MA7 × 1  
3mm スプリングイモネジ  
Spring set screw  
Schlitz-Madenschraube  
Vis pointeau autoblocante  
53347

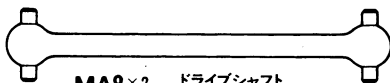

MA8 × 2  
50643  
ドライブシャフト  
Drive shaft  
Antriebswelle  
Arbre d'entraînement

MA9 × 1  
9805368  
ギヤーボックスジョイント (長)  
Gearbox joint (long)  
Getriebegehäuse-Gelenk (lang)  
Accouplement de pont (long)

MA10 × 1  
9805368  
ギヤーボックスジョイント (短)  
Gearbox joint (short)  
Getriebegehäuse-Gelenk (kurz)  
Accouplement de pont (court)

MA11 × 2  
50604  
ホイールアクスル  
Wheel axle  
Rad-Achse  
Axe de roue

MA12 × 4  
9mm ワッシャー  
Washer  
50602  
Beilagscheibe  
Rondelle

MA13 × 2  
3mm Oリング (黒)  
O-ring (black)  
O-Ring (schwarz)  
Joint torique (noir)

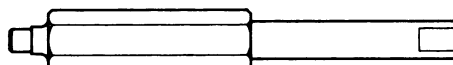

MA14 × 1  
カウンターシャフト  
Counter shaft  
3555117  
Vorgelegewelle  
Axe de pignon intermédiaire

MA15 × 1  
7795002  
プーリーストッパー  
Pulley stopper  
Riemenscheiben-Lagerzapfen  
Blocage de renvoi de poulie

MA16 × 3  
53008  
1150 ベアリング  
Ball bearing  
Kugellager  
Roulement à billes

MA17 × 2  
53126  
1510 ベアリング  
Ball bearing  
Kugellager  
Roulement à billes

MA18 × 1  
53047  
730 ベアリング  
Ball bearing  
Kugellager  
Roulement à billes

MA19 × 2  
50602  
ベベルシャフト  
Star shaft  
Stern-Achse  
Support de Satellite

MA20 × 4  
50602  
ベベルギヤー (大)  
Large bevel gear  
Kegelrad groß  
Grand pignon conique

MA21 × 6  
50602  
ベベルギヤー (小)  
Small bevel gear  
Kegelrad klein  
Petit pignon conique

MA22 × 1  
50725  
グリス  
Grease  
Fett  
Graisse  
87025

MA23 × 1  
50038  
六角棒レンチ  
Hex wrench  
Imbusschlüssel  
Clé Allen

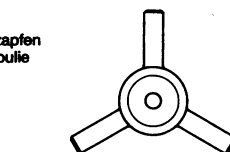

MA19 × 2  
50602  
ベベルシャフト  
Star shaft  
Stern-Achse  
Support de Satellite



MA20 × 4  
50602  
ベベルギヤー (大)  
Large bevel gear  
Kegelrad groß  
Grand pignon conique



MA21 × 6  
50602  
ベベルギヤー (小)  
Small bevel gear  
Kegelrad klein  
Petit pignon conique

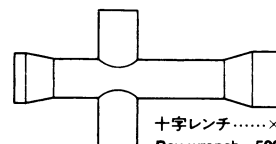













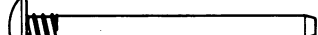

MA23 × 1  
50038  
十字レンチ  
Box wrench  
Steckschlüssel  
Clé à tube







**PARTS**

**B 8~15**

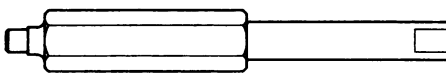
9415557

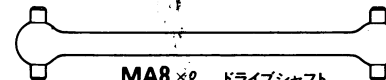
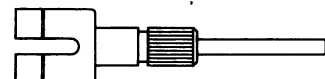
-  **MB1** × 3  
50583  
3 × 15mm タッピングビス  
Tapping screw  
Schneidschraube  
Vis taraudeuse
-  **MA1** × 14  
50577  
3 × 10mm タッピングビス  
Tapping screw  
Schneidschraube  
Vis taraudeuse
-  **MA3** × 4  
50582  
3 × 14mm 段付ビス  
Step screw  
Paßschraube  
Vis décollétée
-  **MB2** × 4  
50585  
4 × 10mm 段付ビス  
Step screw  
Paßschraube  
Vis décollétée
-  **MB3** × 2  
53269  
3 × 12mm 丸ビス  
Screw  
Schraube  
Vis
-  **MA4** × 2  
3 × 38mm スクリューピン  
Screw pin  
Schraubzapfen  
Vis décollétée
-  **MA5** × 2  
50605  
3 × 22mm スクリューピン  
Screw pin  
Schraubzapfen  
Vis décollétée

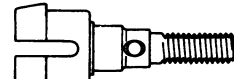
-  **MB4** × 2  
53269  
3mm ワッシャー (大)  
Washer (large)  
Beilagscheibe (groß)  
Rondelle (grande)
-  **MB5** × 5  
50586  
3mm ワッシャー  
Washer  
Beilagscheibe  
Rondelle
-  **MA13** × 2  
3mm Oリング (黒)  
O-ring (black)  
O-Ring (schwarz)  
Joint torique (noir)
-  **MA16** × 5  
53008  
1150 ベアリング  
Ball bearing  
Kugellager  
Roulement à billes
-  **MA17** × 2  
53126  
1510 ベアリング  
Ball bearing  
Kugellager  
Roulement à billes
-  **MA18** × 1  
53047  
730 ベアリング  
Ball bearing  
Kugellager  
Roulement à billes
-  **MB7** × 1  
53064  
14T ピニオン  
14T Pinion gear  
14Z Motorritzel  
Pignon moteur 14 dents
-  **MA6** × 6  
50592  
5mm ビローボール  
Ball connector  
Kugelfopf  
Connecteur à rotule

-  **MA14** × 1  
3555117  
カウンターシャフト  
Counter shaft  
Vorgelegewelle  
Axe de pignon intermédiaire
-  **MA15** × 1  
7795002  
プーリーストッパー  
Pulley stopper  
Riemenscheiben-Lagerzapfen  
Blocage de renvoi de poulie
-  **MA8** × 2  
50643  
ドライブシャフト  
Drive shaft  
Antriebswelle  
Arbre d'entraînement
-  **MA9** × 1  
9805368  
ギヤボックスジョイント (長)  
Gearbox joint (long)  
Getriebegehäuse-Gelenk (lang)  
Accouplement de pont (long)
-  **MA10** × 1  
9805368  
ギヤボックスジョイント (短)  
Gearbox joint (short)  
Getriebegehäuse-Gelenk (kurz)  
Accouplement de pont (court)
-  **MA11** × 2  
50604  
ホイールアクスル  
Wheel axle  
Rad-Achse  
Axe de roue
-  **MA7** × 2  
53347  
3mm スプリングイモネジ  
Spring set screw  
Schlitz-Madenschraube  
Vis pointeau autoblocante

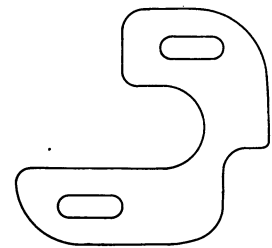

**MB8** × 1  
53269  
アルミセットプレート  
Motor mount plate  
Motor-Lager  
Support moteur

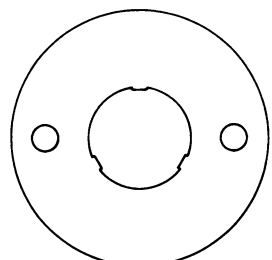













**MB9** × 1  
4305125  
モータープレート  
Motor plate  
Motor-Platte  
Plaque-moteur







**MB10** × 1  
5 × 16mm バイブ  
Tube  
Rohr

**C 16~30**

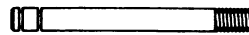
9415558

-  **MB1** × 4  
50583  
3 × 15mm タッピングビス  
Tapping screw  
Schneidschraube  
Vis taraudeuse
-  **MC1** × 1  
3 × 12mm タッピングビス  
Tapping screw  
Schneidschraube  
Vis taraudeuse
-  **MA1** × 31  
50577  
3 × 10mm タッピングビス  
Tapping screw  
Schneidschraube  
Vis taraudeuse
-  **MA3** × 4  
50582  
3 × 14mm 段付ビス  
Step screw  
Paßschraube  
Vis décollétée
-  **MC2** × 1  
50575  
2.6 × 10mm タッピングビス  
Tapping screw  
Schneidschraube  
Vis taraudeuse
-  **MC3** × 2  
9805556  
2 × 8mm 丸ビス  
Screw  
Schraube  
Vis

-  **MB5** × 11  
50586  
3mm ワッシャー  
Washer  
Beilagscheibe  
Rondelle
-  **MC4** × 2  
2mm ワッシャー  
Washer  
Beilagscheibe  
Rondelle
-  **MC5** × 8  
50597  
3mm Oリング (赤)  
O-ring (red)  
O-Ring (rot)  
Joint torique (rouge)
-  **MC6** × 8  
50588  
2mm Eリング  
E-ring  
E-Ring  
Circlip
-  **MC7** × 4  
53065  
1260 ベアリング  
Ball bearing  
Kugellager  
Roulement à billes
-  **MC8** × 2  
53030  
850 ベアリング  
Ball bearing  
Kugellager  
Roulement à billes
-  **MC9** × 4  
9805557  
4mm フランジロックナット  
Flange lock nut  
Sicherungsmutter  
Ecrou nystop à flasque

-  **MC10** × 4  
50601  
ピストンロッド  
Piston rod  
Kolbenstange  
Axe de piston
-  **MC11** × 4  
50600  
オイルシール  
Oil seal  
Öabdichtung  
Joint d'étanchéité
-  **MC12** × 1  
3455381  
テンションプッシュ  
Tension pulley bushing  
Lagerbuchse für  
Riemenspannrolle  
Bague de poulie de tension
-  **MC13** × 4  
50594  
2 × 10mm シャフト  
Shaft  
Achse  
Axe
-  **MA6** × 4  
50592  
5mm ビローボール  
Ball connector  
Kugelfopf  
Connecteur à rotule
-  **MC14** × 3  
9805193  
3 × 16mm ネジシャフト  
Threaded shaft  
Gewindestange  
Tige filetée

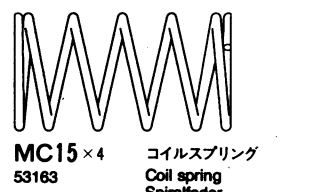

**MC15** × 4  
53163  
コイルスプリング  
Coil spring  
Spiralfeder  
Ressort hélicoïdal

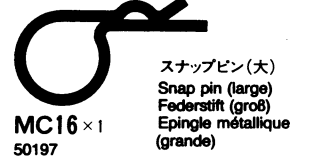

**MC16** × 1  
50197  
スナップピン (大)  
Snap pin (large)  
Federstift (groß)  
Epingle métallique (grande)



**MC17** × 4  
50197  
スナップピン (小)  
Snap pin (small)  
Federstift (klein)  
Epingle métallique (petite)



**MB4** × 4  
53276  
3mm ワッシャー (大)  
Washer (large)  
Beilagscheibe (groß)  
Rondelle (grande)



**MC18** × 2  
53276  
スタビライザーロッド  
Stabilizer rod  
Stabilisator-Stange  
Barre anti-roulis

**D 31~37**

9415577

-  **MA13** × 4  
3mm Oリング (黒)  
O-ring (black)  
O-Ring (schwarz)  
Joint torique (noir)
-  **MC17** × 8  
50197  
スナップピン (小)  
Snap pin (small)  
Federstift (klein)  
Epingle métallique (petite)

- バックプレート ..... × 1  
Reinforcing plate ..... 53287  
Verstärkungsplatte  
Plaque de renfort
- ダンパーオイル ..... × 1  
Damper oil ..... 7795001  
Dämpfer-Öl  
Huile pour amortisseurs
- 両面テープ ..... × 1  
Double-sided tape ..... 50171  
Doppelklebeband  
Adhésif double face
- ナイロンバンド ..... × 3  
Nylon band ..... 50595  
Nylonband  
Collier nylon

# PENNZOIL NISMO GT-R



●走らせない時はバッテリーを必ずはずしておきましょう

## AFTER MARKET SERVICE CARD

When purchasing Tamiya replacement parts, please take or send this form to your local Tamiya dealer so that the parts required can be correctly identified and supplied. Please note that specifications, availability and price are subject to change without notice.

## KUNDENNACHBETREUUNGS-KARTE

Wenn Sie TAMIYA-Ersatzteile kaufen möchten, nehmen Sie bitte zur Unterstützung dieses Formular mit zu Ihrem örtlichen Fachhändler. Bezüglich der Angaben, der Lagerhaltung der Artikel und der Preise sind Änderungen vorbehalten.

## SERVICE APRES-VENTE

LISTE PIECES DETACHEES  
Afin de vous permettre de vous procurer des pièces de rechange Tamiya, Amenez cette liste à votre point de vente Tamiya qui ne manquera pas de vous renseigner. Veuillez noter que les caractéristiques, disponibilité et prix peuvent changer sans avis préalable.

### PARTS CODE

1825194	Body		
50719	TA03 Bath Tub Chassis		
50698	TA03 A Parts (Front Gear Case) (A1-A5)		
50699	TA03F B Parts (Rear Gear Case) (B1-B5)		
50700	TA03 C Parts (Upright) (C1-C14)		
50701	TA03 D Parts (Sus. Arm) (D1-D7) (2 pcs.)		
50717	TA03 E Parts (Bumper) (E1-E10)		
50702	TA03 F Parts (Pulley) (F1-F5) (2 pcs.)		
50718	*1 TA03 G Parts (Gear)		
	G Parts (G1 & G2)	x1	Spur Gear
	Diff. Spur Gear	x1	Counter Gear
	Plastic Spacer	x1	
0005732	H Parts (H1-H3)		
50744	TA03 L Parts (Body Mount) (L1-L3)		
50598	*1 CVA Mini Shock Unit I V Parts (V1-V11, 2 pcs.)		
50599	*1 CVA Mini Shock Unit I W Parts (W1-W3, 2 pcs.)		
50705	TA03 Knuckle Arm (2 pcs.)		
53278	TA03 Aramid Fiber Reinforced Drive Belt		
0335164	*1 Wheels (2 pcs.)		
53293	*1 Reinforced Slicks Type-A (2 pcs.)		
53295	Tire Inner Foam (4 pcs.)		
9415556	Metal Parts Bag A		
9415557	Metal Parts Bag B		
9415558	Metal Parts Bag C		
9415577	Metal Parts Bag D		

50577	3x10mm Tapping Screw (MA1 x10)		
50573	2x8mm Tapping Screw (MA2 x10)		
50582	3x14mm Step Screw (MA3 x5)		
50605	*1 Screw Pin Set (MA5 x2...etc.)		
50592	5mm Ball Connector (MA6 x10)		
53347	3x3mm Spring Set Screw (MA7 x10)		
50643	*1 TA02 & FWD Touring Car Drive Shaft Set (MA8 x2)		
9805368	*1 Gear Box Joint (MA9 & MA10, 1 pc. each)		
50604	*1 TGX Wheel Axle (MA11 x2)		
50602	*1 Diff. Bevel Gear Set (MA12 x2, MA19 x1, MA20 x2, MA21 x3)		
3555117	*1 Counter Shaft (MA14 x1)		
7795002	Pulley Stopper for TA03 Chassis (MA15 x2)		
53008	1150 Sealed Ball Bearing (MA16 x4)		
53126	1510 Sealed Ball Bearing (MA17 x2)		
53047	730 Sealed Ball Bearing (MA18 x4)		
50583	3x15mm Tapping Screw (MB1 x10)		
50585	4x10mm Step Screw (MB2 x5)		
53269	TA03 Aluminum Motor Mount Plate (MB3 x2, MB4 x2, MB8)		
50586	3mm Washer (MB5 x15)		
53064	14T, 15T H.P. Steel Pinion Gear Set (MB7...etc.)		
4305125	Motor Plate (MB9)		
50575	2.6x10mm Tapping Screw (MC2 x5)		
9805556	2x8mm Screw (MC3 x10)		
50597	Damper O-ring (MC5 x10, Red)		
50588	2mm E-ring (MC6 x15)		
53065	1260 Sealed Ball Bearing (MC7 x2)		

53030	850 Sealed Ball Bearing (MC8 x4)		
9805557	4mm Flange Lock Nut (MC9 x4)		
50601	*1 CVA Mini Shock Unit I Piston Rod (MC10 x2)		
50600	CVA Mini Shock Unit I Oil Seal (MC11 x6)		
3455381	Tension Pulley Bushing (MC12)		
50594	2x10mm Shaft (MC13 x10)		
9805193	3x16mm Threaded Shaft (MC14 x2)		
53163	*1 On-Road Tuned Spring Set (MC15 x2...etc.)		
50197	Snap Pin Set (MC16 x10, MC17 x5)		
53276	*1 TA03 Fluorescent Color Stabilizer Set (MC18 x1...etc.)		
7795001	Damper Oil #900 (2 pcs.)		
50038	Tool Set (Box Wrench, Hex Wrench...etc.)		
50171	Heat Resistant Double-Sided Tape		
50595	Nylon Band w/Metal Hook (10 pcs.)		
53287	TA03 Carbon Reinforcing Plate		
87025	Ceramic Grease		
7435044	Motor		
6095003	Antenna Pipe (30cm)		
9495320	Sticker (a, b) & Masking Seal		
9415285	Speed Controller Bag		
	Instructions	x1	Resistor
	Speed Controller	x1	Speed Control Rod
	Switch Lubricant	x1	3mm Washer
	3x10mm Tapping Screw	x11	
1055888	Instructions		
*1	Requires 2 sets for one car.		

## TAMIYA SPARE PARTS & HOP-UP OPTIONS

Tamiya offers Spare Parts & Hop-Up Options for improved performance at the track. Visit your local Tamiya dealer for assistance. Please note that specifications, availability and price are subject to change without notice.

## TAMIYA ERSATZTEILE & HOP-UP-TEILE

Für bessere Fahrleistung auf der Piste bietet TAMIYA Ersatzteile und Hop-Up-Teile an. Besuchen Sie Ihren örtlichen Fachhändler, er wird Ihnen helfen. Bezüglich der Angaben, der Lagerhaltung der Artikel und der Preise sind Änderungen vorbehalten.

## PIECES DETACHEES ET OPTIONNELLES

Tamiya propose des pièces détachées et pièces optionnelles pour améliorer les performances sur la piste. Rendez vous chez votre détaillant habituel pour tous renseignements. Veuillez noter que les caractéristiques, disponibilités et prix peuvent changer sans avis préalable.

### ITEM NO.

53267	TA03 Ball Differential
53274	TA03 Aluminum Counter Shaft
53275	TA03 Aluminum Motor Heat Sink
53279	TA03 Torque Splitter Unit

53280	TA03 Super Low Friction Damper Set
53288	TA03 Aluminum Rear Upright (2 pcs.)
53298	TA03F Torque Control Unit (15/17T)
53305	TA03 Lightweight Drive Shaft (2 pcs.)
53306	TA03F FRP Chassis Kit

53309	TA03 Titanium Suspension Shaft Set
53310	TA03 Universal Drive Shaft (2 pcs.)
53316	TA03 Aluminum Front Hub Carrier (2 pcs.)
53325	TA03 Aluminum Knuckle Arm (2 pcs.)
53326	TA03 Aluminum Racing Steering Set

★部品請求にはこのカードが必要です。  
部品請求をなさる方はあなたの氏名、住所、郵便番号、電話番号をこのカードに記入して下さい。

# PENNZOIL NISMO GT-R

## 1/10 電動RC 4WD レーシングカー



## ペンズオイル・ニスエGT-R(R34)

部品をなくしたり、こわした方は、下のステッカーが貼られたアフターサービス取り扱い店でご注文いただけます。当社アフターサービスに直接ご注文する場合は、このカードの必要部品を、かみ代金を現金書留または、定額小為替(100円以下は切手可)と一緒に申し込み下さい。なお、ご送金にはタミヤカードや郵便振替もご利用いただけます。



ボディ	2,550円
Hパーツ	770円
ホイール(2本)	600円
袋詰A	3,300円
カウターシャフト(1本)	340円
ギヤボックスジョイント長・短(各1個)	520円
袋詰B	3,700円
モータープレート	120円
袋詰C	3,200円
デッシュナーブッシュ	150円
2x8mm丸ビス(10本)	170円
4mmフランジロックナット(4個)	180円
3x16ネジシャフト(2本)	120円
袋詰D	280円
モーター	1,320円
アンテナパイプ(30cm)	270円
ステッカー(a,b)・マスクシール	950円
説明図	600円

この他にも修理や整備のためのRCスペアパーツが発売されています。お近くの模型店店頭、または当社アフターサービスでお買い求め下さい。

シャーシ(SP.719)	700円・270円
Aパーツ(SP.698)	700円・390円
Bパーツ(SP.699)	700円・390円
Cパーツ(SP.700)	500円・270円
Dパーツx2(SP.701)	600円・270円
Eパーツ(SP.717)	500円・270円
Fパーツx2(SP.702)	400円・120円
Gパーツ、カウンターギヤ、スパーギヤ、デフキャリア、プラスベアラー 各1個(SP.718)	400円・160円
Lパーツ(SP.744)	350円・160円
Vパーツx2(SP.598)	500円・160円
Wパーツx2(SP.599)	500円・160円
ナックルアーム(SP.705)	300円・160円
ドライブシャフト(OP.278)	600円・120円
タイヤx2(OP.293)	1,200円・270円
インナーフォームx4(OP.295)	400円・160円
十字レンチ、六角レンチ、3mmイモネジx4(SP.38)	200円・120円
耐熱両面テープ(SP.171)	300円・120円
スナプピンx10、小x5(SP.197)	200円・90円
2x8mmタッピングビスx10(SP.573)	100円・80円
2.6x10mmタッピングビスx5(SP.575)	100円・80円
3x10mmタッピングビスx10(SP.577)	100円・80円
3x14mm段付タッピングビスx5(SP.582)	100円・80円
3x15mmタッピングビスx10(SP.583)	150円・80円
4x10mm段付ビスx5(SP.585)	150円・80円
3mmワッシャーx15(SP.586)	100円・80円
2mmEリングx15(SP.588)	100円・80円
5mmピローボールx10(SP.592)	300円・80円
2x10mmステンレスシャフトx10(SP.594)	150円・80円
ナイロンバンドx10(SP.595)	150円・80円
3mmOリング(赤)x10(SP.597)	150円・80円
オイルシールx6(SP.600)	200円・80円
ピストンロッドx2(SP.601)	150円・80円
ベアリングx3、大x2、小x2、3mmワッシャーx2(SP.602)	300円・90円
ホイールアクスルx2(SP.604)	450円・90円
3x22mmスクリュピンx2(SP.605)	200円・90円
ドライブシャフトx2(SP.643)	500円・80円
1150ラバーシールベアリングx4(OP.8)	1,200円・120円
850ラバーシールベアリングx4(OP.30)	1,600円・120円
730ラバーシールベアリングx4(OP.47)	1,500円・120円
14TH.P.スチールピニオン(OP.64)	700円・120円
1260ラバーシールベアリングx2(OP.65)	700円・120円
1510ラバーシールベアリングx2(OP.126)	1,200円・120円
コイルスプリング(黄)x2(OP.163)	800円・160円
7mmセグメント、3x12mm丸ビスx2、3mmワッシャーx2(OP.269)	200円・90円
スピライザーロッド(黄)x1、3mmワッシャーx4(OP.276)	800円・120円

カーボンバックプレート(OP.287)	800円・90円
3x3mmスプリングイモネジ(OP.347)	300円・80円
ダンパーオイル#900x2(AO.5001)	400円・90円
ブーリーストッパーx2(AO.5002)	400円・90円
セラミックグリス(87025)	400円・160円
スペアボディセット(SP.845)	3,200円・610円

《送料について》 送料が表示されている部品は、送料が別に必要です。部品を2個以上ご注文の場合、最も高い送料(1個分)だけで結構です。部品の合計が5,000円を超える場合、送料はサービスとなります。

《郵便振替のご利用法》 郵便局の払込用紙の通信欄にこのカードを参考にITEM番号、スケール、製品名、部品名、数量を必ずご記入下さい。振込人住所欄には電話番号もお書きいただき、口座番号・00810-9-1118、加入者名・田宮模型でお振込み下さい。

《タミヤカード》 タミヤカードを利用されますと部品の入手が早く簡単です。詳しくはアフターサービスまでお問い合わせ下さい。

《お問い合わせ番号》 静岡 054-283-0003  
東京 03-3899-3765 (静岡へ自動転送)  
営業時間 平日(月～金曜日)8:00～20:00 祝日▶休み

For Japanese use only ! ☆ITEM 58239

住所

電話 ( )

名前

パーツ価格は予告なく変更することがあります

**RC** **田宮模型**

0699 静岡市東田原3-7 422-8610