

PARTS

シャシー x 1
 Chassis x 1
 Chassis

50637

アンテナパイプ 1
 Antenna pipe 1
 Antennenrohr 1
 Gaine d'antenne 1

6095003

A PARTS · 1
 50638

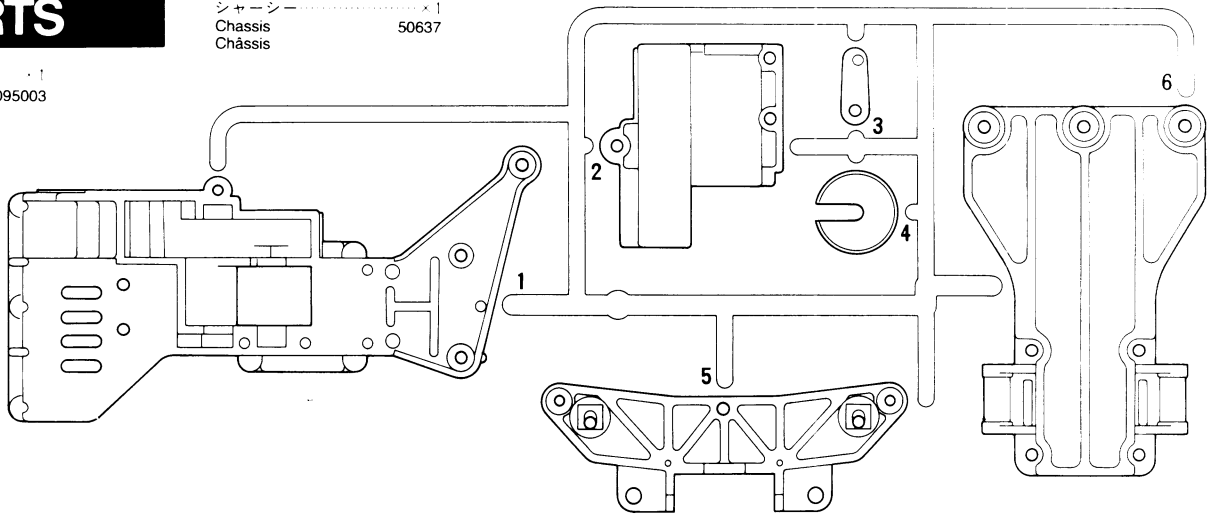

B PARTS · 1
 50639

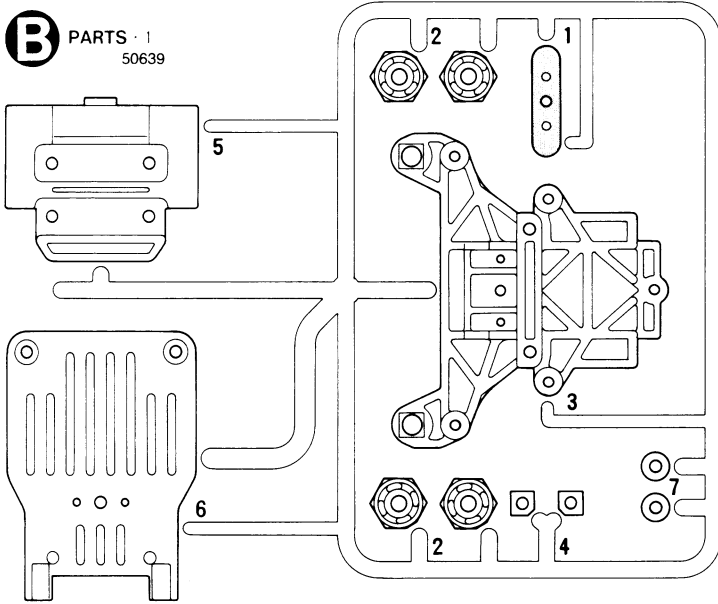

E PARTS · 1
 50641

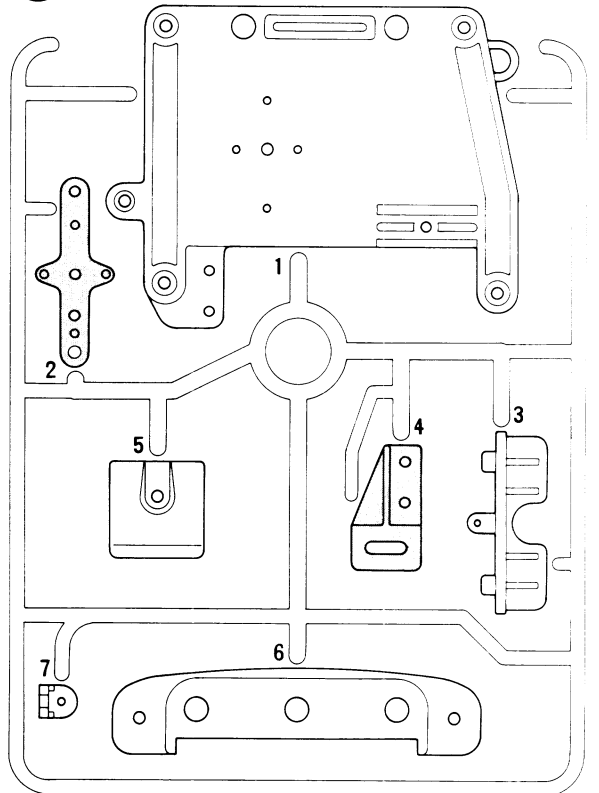

C PARTS · 1
 50554

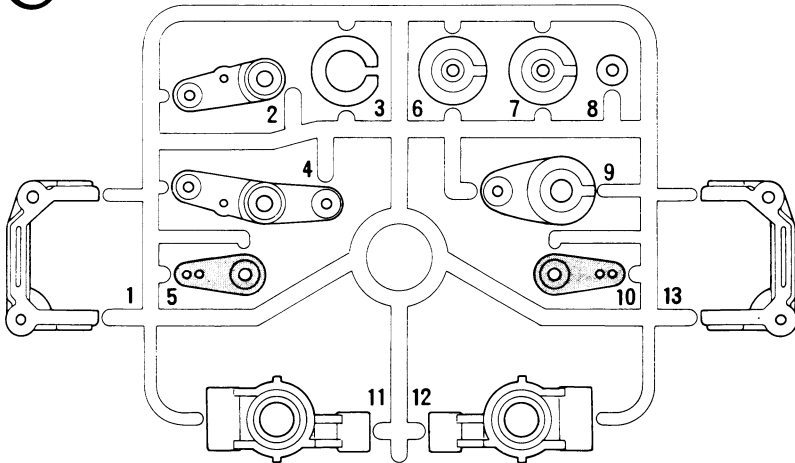

V PARTS · 4
 50598

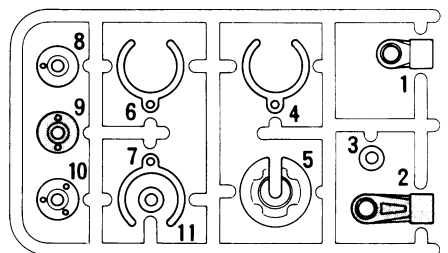

不用部品
 Not used
 Nicht verwenden.
 Non utilisé.

D PARTS · 2
 50640

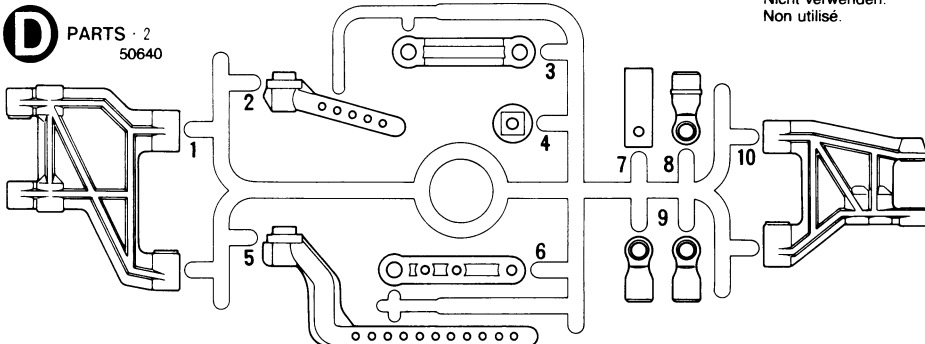

W PARTS · 4
 50599

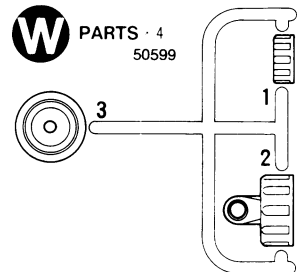

PARTS

アップライト・1

Upright 50555
Achsschenkel
Fusée

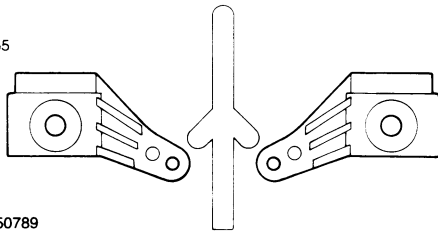

ホイール・2 50789

Wheel
Rad
Roue

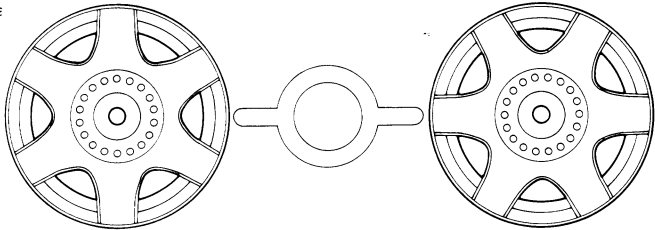

モーター……………1
Motor 7435044
Moteur

ステッカー……………1
Sticker 9495284

タイヤ……………4
Tire 50419
Reifen
Pneu

マスクシール……………1
Masking seal 9495284
Aufkleber
Cache

ボディ……………1
Body 1825172
Karosserie
Carrosserie

H PARTS × 1
0005662

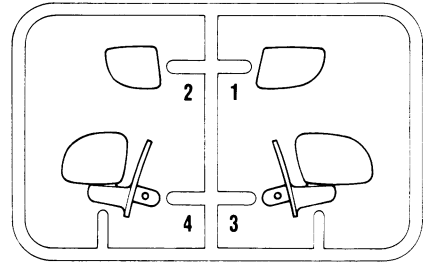

G PARTS × 1
50493

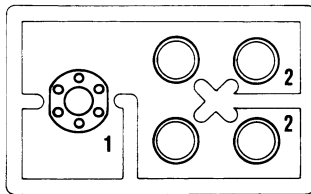

アイドルギヤ×1
Idler gear
Zwischenrad
Pignon de renvoi

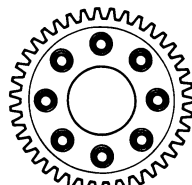

デフスパーギヤ×1
Differential spur gear
Differentialrad
Couronne de différentiel

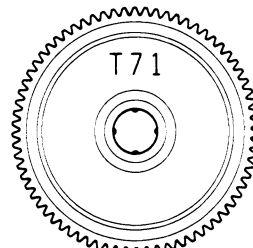

71Tスパーギヤ×1
71T Spur gear
71Z Stirradgetriebe
Pignon intermédiaire 71 dents

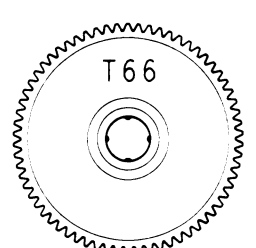

66Tスパーギヤ×1
66T Spur gear
66Z Stirradgetriebe
Pignon intermédiaire 66 dents

A ①~⑤ 9415168



MA1 × 9
50577 3×10mm タッピングビス
Tapping screw
Schneidschraube
Vis taraudeuse



MA2 × 3
50583 3×15mm タッピングビス
Tapping screw
Schneidschraube
Vis taraudeuse



MA3 × 2
50582 3×14mm 段付ビス
Step screw
Paßschraube
Vis décollétée

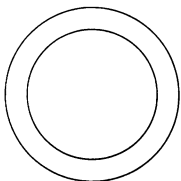

MA4 50645
× 2 17mm スラストワッシャー
Thrust washer
Druckscheibe
Rondelle de butée



MA5 × 2
53072 4mm 皿バネ
Disk spring
Tellerfeder
Rondelle belleville



MA6 × 3
53072 5mm 皿バネ
Disk spring
Tellerfeder
Rondelle belleville



MA7 × 1
53072 6mm スラストワッシャー
Thrust washer
Druckscheibe
Rondelle de butée



MA8 × 1
53072 1150 スラストワッシャー
Thrust washer
Druckscheibe
Rondelle de butée



MA9 × 1
9405668 プレッシャープレートキャップ
Pressure plate cap
Drucklagerplatten-Kappe
Couvercle des rondelles

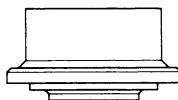

MA10 × 1
9405668 プレッシャープレートA
Pressure plate A
Druckplatte A
Plaque de pression A



MA11 × 1
9405668 プレッシャープレートB
Pressure plate B
Druckplatte B
Plaque de pression B



MA12 × 8
53072 スチールボール(大)
Ball (large)
Kugel (groß)
Bille (grande)



MA13 × 6
53072 スチールボール(小)
Ball (small)
Kugel (klein)
Bille (petite)



MA14 × 3
0555015 1150 プラベアリング
Plastic bearing
Plastik-Lager
Palier en plastique



MA15 × 3
850 メタル
Metal bearing
Metall-Lager
Palier en métal



六角棒レンチ……………×1
Hex wrench 50038
Imbusschlüssel
Clé Allen

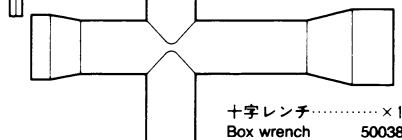

十字レンチ……………×1
Box wrench 50038
Steckschlüssel
Clé à tube



MA16 × 7
50586 3mm ワッシャー
Washer
Beilagscheibe
Rondelle



MA17 × 1
9405821 4mm 段付ボルト
Bolt
Bolzen
Boulon

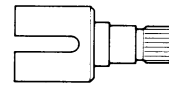

MA18 × 1
9805540 キヤホックスジョイント(短)
Gearbox joint (short)
Getriebegehäuse-Gelenk (kurz)
Accouplement de pont (court)

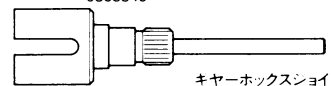

MA19 × 1
9805540 キヤホックスジョイント(長)
Gearbox joint (long)
Getriebegehäuse-Gelenk (lang)
Accouplement de pont (long)

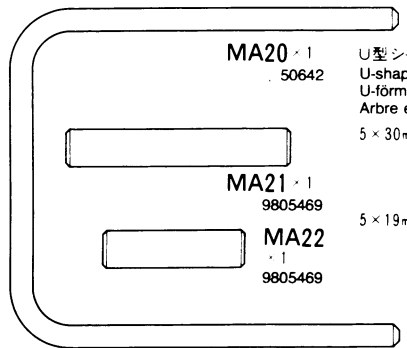

MA20 × 1
50642 U型シャフト
U-shaped shaft
U-förmige Achse
Arbre en U

MA21 × 1
9805469 5×30mm シャフト
Shaft
Achse
Axe

MA22 × 1
9805469 5×19mm シャフト
Shaft
Achse
Axe



ボールデフグリス……………×1
Ball Diff Grease 53042
Fett für Kugeldifferential
Graisse pour différentiel à billes

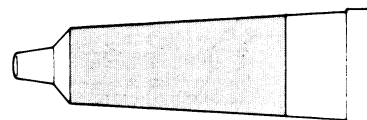

グリス……………×1
Grease 87025
Fett
Graisse

PARTS

B 6~9

9415169

- MA2** × 3
50583
3×15mm タッピングビス
Tapping screw
Schneidschraube
Vis taraudeuse
- MA3** × 4
50582
3×14mm 段付ビス
Step screw
Paßschraube
Vis décollétée
- MB1** × 2
3×18mm 段付ビス
Step screw
Paßschraube
Vis décollétée

- MB2** 50592 × 2
5mm ビローホール
Ball connector
Kugelfopf
Connecteur à rotule

- MA16** 50586 × 6
3mm ワッシャー
Washer
Beilagscheibe
Rondelle

- MB3** 9405829 × 2
3mm Oリング (黒)
O-ring (black)
O-Ring (schwarz)
Joint torique (noir)

- MB4** × 2
9405830
3×46mm スクリューピン
Screw pin
Schraubzapfen
Vis décollétée

- MB5** × 2
9405830
3×32mm スクリューピン
Screw pin
Schraubzapfen
Vis décollétée

- MB6** × 2
9405830
3×22mm スクリューピン
Screw pin
Schraubzapfen
Vis décollétée

- MB7** × 4
50585
4×10mm 段付ビス
Step screw
Paßschraube
Vis décollétée

- MB8** × 2
50604
フロントホイールアクスル
Front wheel axle
Rad-Achse vorne
Axe de roue avant

- MB9** × 2
1510 メタル
Metal bearing
Metall-Lager
Palier en métal

- MB10** × 2
50643
ドライブシャフト
Drive shaft
Antriebswelle
Arbre d'entraînement

C 10~19

9415170

ダンパーオイル.....×1
Damper oil
Dämpfer-Öl
Huile pour amortisseurs

- MA1** × 2
50577
3×10mm タッピングビス
Tapping screw
Schneidschraube
Vis taraudeuse
- MA2** × 8
50583
3×15mm タッピングビス
Tapping screw
Schneidschraube
Vis taraudeuse
- MC1** × 2
3×25mm 丸ビス
Screw
Schraube
Vis

- MC2** × 1
50576
3mm イモネジ
Grub screw
Madenschraube
Vis pointeau

- MA16** × 1
50586
3mm ワッシャー
Washer
Beilagscheibe
Rondelle

- MC3** × 8
50597
3mm Oリング (赤)
O-ring (Red)
O-Ring (Rot)
Joint torique (Rouge)

- MC4** × 8
50588
2mm Eリング
E-ring
E-Ring
Circlip

- MC5** × 8
50593
4×6mm フランジパイプ
Flange tube
Kragenrohr
Tube à flasque

- MC6** × 4
9405829
コイルスプリング
Coil spring
Spiralfeder
Ressort hélicoïdal

- MC7** × 1
3515023
24T ビニオン
24T Pinion gear
24Z Motorritzel
Pignon moteur 24 dents

- MC8** × 4
50600
オイルシール
Oil seal
Ölabdichtung
Joint d'étanchéité

- MC9** × 4
50601
ピストンロッド
Piston rod
Kolbenstange
Axe de piston

- MC10** × 1
モーターマウントプレート
Motor mount plate
Motor-Lager
Support-moteur

- MC11** × 1
4305125
モータープレート
Motor plate
Motor-Platte
Plaquette-moteur

D 20~31

9415171

- MD1** × 4
4mm フランジロックナット
Flange lock nut
Sicherungsmutter
Ecrou nylstop à flasque
- MD2** × 4
3mm フランジナット
Flange nut
Kragennut
Ecrou à flasque
- MD3** × 2
2mm ワッシャー
Washer
Beilagscheibe
Rondelle
- MA16** × 5
50586
3mm ワッシャー
Washer
Beilagscheibe
Rondelle

- MD5** × 2
2×8mm 丸ビス
Screw
Schraube
Vis

- MD6** × 1
50575
2.6×10mm タッピングビス
Tapping screw
Schneidschraube
Vis taraudeuse

- MD7** × 4
3×20mm 丸ビス
Screw
Schraube
Vis

- MA1** × 16
50577
3×10mm タッピングビス
Tapping screw
Schneidschraube
Vis taraudeuse

- MA2** × 2
50583
3×15mm タッピングビス
Tapping screw
Schneidschraube
Vis taraudeuse

- MA3** × 2
50582
3×14mm 段付ビス
Step screw
Paßschraube
Vis décollétée

- MB2** × 4
50592
5mm ビローホール
Ball connector
Kugelfopf
Connecteur à rotule

- MD8** × 4
50594
2×10mm シャフト
Shaft
Achse
Axe

- MD9** × 1
9405829
3×18mm 両ネジシャフト
Threaded shaft
Gewindestange
Tige filetée

- MD10** × 2
9405829
3×23mm 両ネジシャフト
Threaded shaft
Gewindestange
Tige filetée

- MD11** × 2
9805468
リアホイールアクスル
Rear wheel axle
Rad-Achse hinten
Axe de roue arrière

- MA14** × 4
0555015
1150 フラヘアリンク
Plastic bearing
Plastik-Lager
Palier en plastique

- MD12** × 2
1260 フラヘアリンク
Plastic bearing
Plastik-Lager
Palier en plastique

- MD13** × 4
50197
スナップピン (小)
Snap pin (small)
Federstift (klein)
Epingle métallique (petite)

- MD14** × 1
50197
スナップピン (大)
Snap pin (large)
Federstift (groß)
Epingle métallique (grande)

- MD4** × 1
9405829
タイロッド
Tie-rod
Zugstange
Barre d'accouplement

- ナイロンバンド.....×3
Nylon band
Nylonband
Collier nylon
- 両面テープ.....×1
Double-sided tape
Doppelklebeband
Adhésif double face

E 32~37

9415358

- MB3** × 2
9405829
3mm Oリング (黒)
O-ring (black)
O-Ring (schwarz)
Joint torique (noir)

- MD13** × 6
50197
スナップピン (小)
Snap pin (small)
Federstift (klein)
Epingle métallique (petite)

- ME1** × 2
3×27mm 丸ビス
Screw
Schraube
Vis

AFTER MARKET SERVICE CARD

When purchasing Tamiya replacement parts, please take or send this form to your local Tamiya dealer so that the parts required can be correctly identified and supplied. Please note that specifications, availability and price are subject to change without notice.

PARTS CODE

1825172	Body
50637	TA02 & FWD Touring Car Chassis/ Frame
50638	FWD Touring Car A Parts (Gear Case) (A1-A6)
50639	FWD Touring Car B Parts (Rear Section) (B1-B7)
50554	Rear Uprights (C Sprue) (C1-C13)
50640	FWD Touring Car D Parts (F & R Sus. Arm) (D1-D10) (2 pcs.)
50641	FWD Touring Car E Parts (Mechanism Deck) (E1-E7)
50493	FWD Touring Car Spare Gear Set
G Parts (G1 & G2)	x1 Idler Gear x1
66T Spur Gear	x1 Diff. Spur Gear x1
71T Spur Gear	x1
0005662	H Parts (H1-H4)
50598	*1 CVA Mini Shock Unit II V Parts (V1-V11, 2 pcs.)
50599	*1 CVA Mini Shock Unit II W Parts (W1-W3, 2 pcs.)
50555	TA02 & FWD Car Front Uprights (2 pcs.)
50789	*1 Wheel (2 pcs.)
50419	*1 Racing Radial Tire Set (2 pcs.)
9415168	Metal Parts Bag A
9415169	Metal Parts Bag B
9415170	Metal Parts Bag C

KUNDENNACHBETREUUNGS-KARTE

Wenn Sie TAMIYA-Ersatzteile kaufen möchten, nehmen Sie bitte zur Unterstützung dieses Formular mit zu Ihrem örtlichen Fachhändler. Bezüglich der Angaben, der Lagerhaltung der Artikel und der Preise sind Änderungen vorbehalten.

9415171	Metal Parts Bag D
9415358	Metal Parts Bag E
50577	3x10mm Tapping Screw (MA1 x10)
50583	3x15mm Tapping Screw (MA2 x10)
50582	3x14mm Step Tapping Screw (MA3 x5)
50645	1/10 Touring Car 17mm Thrust Washer (MA4 x4)
53072	Diff. Ball & Plate Set (MA4-MA8, MA12, MA13)
9405668	Pressure Plate Bag (MA9-MA11)
0555015	1150 Plastic Bearing (MA14 x10)
50586	3mm Washer (MA16 x15)
9805540	Front Gear Box Joint (MA18 & MA19)
50642	1/10 Touring Car U-Shaped Shaft (MA20)
-9805469	5x19mm, 5x30mm Shaft (MA21 & MA22)
50592	5mm Ball Connector (MB2 x10)
9405830	Screw Pin Bag (MB4-MB6, 2 pcs. each)
50585	4x10mm Step Screw (MB7 x5)
50604	Touring Car/TGX Wheel Axle (MB8 x2)
50643	Touring Car Drive Shaft Set (MB10 x2)
50576	3mm Grub Screw (MC2 x10)
50038	Tool Set (Box Wrench, Hex Wrench, MC2 x4)
50597	Damper O-ring (Red) (MC3 x10)
50588	2mm E-ring (MC4 x15)
50593	4x6mm Flanged Tube (MC5 x5)

SERVICE APRES-VENTE

LISTE PIECES DETACHEES

Afin de vous permettre de vous procurer des pièces de rechange Tamiya, Amenez cette liste à votre point de vente Tamiya qui ne manquera pas de vous renseigner. Veuillez noter que les caractéristiques, disponibilité et prix peuvent changer sans avis préalable.

3515023	24T Pinion Gear (MC7)
50600	CVA Mini Shock Unit II Oil Seal (MC8 x6)
50601	*1 CVA Mini Shock Unit II Piston Rod (MC9 x2)
4305125	Motor Plate (MC11)
50575	2.6x10mm Tapping Screw (MD6 x5)
50594	2x10mm Shaft (MD8 x10)
9805468	Rear Wheel Axle (MD11 x2)
50197	Snap Pin Set (MD14 x10, MD13 x5)
50171	Heat Resistant Double-Sided Tape
50595	Nylon Band w/Metal Hook (10 pcs.)
53042	Ball Diff. Grease
87025	Ceramic Grease
7435044	Motor
6095003	Antenna Pipe (30cm)
9495284	Sticker & Masking Seal
9405832	Speed Controller Bag
Resistor	x1 Speed Controller x1
Speed Control Rod	x1 Switch Lubricant x1
3x10mm T. Screw	x11 3mm Washer x4
Instructions	x1 Speed Control Cover x1
1835073	Speed Control Cover
1055785	Instructions
*1	Requires 2 sets for a car.

TAMIYA SPARE PARTS & HOP-UP OPTIONS

Tamiya offers Spare Parts & Hop-Up Options for improved performance at the track. Visit your local Tamiya dealer for assistance. Please note that specifications, availability and price are subject to change without notice.

ITEM NO.

50357	22T, 23T AV Pinion Gear Set
50454	Racing Slick Tire Set (2 pcs.)
50473	Hi-Torque Servo Saver
50476	Rally Block Tires (2 pcs.)
50477	24T, 25T AV Pinion Gear Set
53025	Silicone Damper Oil Soft Set (#200,#300)
53026	Silicone Damper Oil Medium Set (#400,#500)
53027	Silicone Damper Oil Hard Set (#600,#700)
53044	Dynatech 02H Motor
53068	RS-540 Sport-Tuned Motor
53095	3x10mm Titanium Tapping Screw (10 pcs.)
53098	4WD Stainless Steel Suspension Shaft Set
53124	3mm Tungsten-Carbide Diff. Ball Set

TAMIYA ERSATZTEILE & HOP-UP-TEILE

Für bessere Fahrleistung auf der Piste bietet TAMIYA Ersatzteile und Hop-Up-Teile an. Besuchen Sie Ihren örtlichen Fachhändler, er wird Ihnen helfen. Bezüglich der Angaben, der Lagerhaltung der Artikel und der Preise sind Änderungen vorbehalten.

53126	1510 Sealed Ball Bearing Set (2 pcs.)
53137	FWD Touring Car Ball Bearing Set
53144	Touring & Rally Car Bushing & Ball Connector Set
53155	Low Friction Aluminum Damper Set
53156	Hard Inner Sponge Set
53157	Aluminum King Pins
53163	On-Road Tuned Spring Set
53165	FWD Touring Car Hollow Carbon Gear Shaft Set
53166	4WD-TA02 & FWD Car FRP Chassis Set
53172	4WD-TA02 & FWD Car Universal Shaft Set (2 pcs.)
53177	FWD Aluminum Motor Heat Sink
53191	Touring & Rally Car Turnbuckle Tie-Rod Set
53192	Touring & Rally Car Turnbuckle Upper Arm Set
53209	1/10 Touring & Rally Car Shaped Tire Insert

PIECES DETACHEES ET OPTIONNELLES

Tamiya propose des pièces détachées et pièces optionnelles pour améliorer vos performances sur la piste. Rendez vous chez votre détaillant habituel pour tous renseignements. Veuillez noter que les caractéristiques, disponibilités et prix peuvent changer sans avis préalable.

53214	Super Grip Radial Tire (2 pcs.)
53217	1/10 Touring Car Hard Joint Cup Set (for Ball Diff.)
53219	Touring Car Aluminum Pressure Plate Set
53220	1/10 4WD/FWD Touring Car Super Slick (2 pcs.)
53224	1/10 Touring Car M2 Slick (2 pcs.)
53226	1/10 Touring Car Aluminum Front Hub Carrier (2 pcs.)
53227	1/10 Touring Car M2 Radial Tire (2 pcs.)
53250	Touring Car Shaped Tire Insert, Soft (2 pcs.)
53263	Dyna-Run Super Touring Motor
53272	Dyna-Run Racing Stock Motor
53284	5mm Aluminum Ball Connector (10 pcs.)
53293	Reinforced Slicks Type-A (2 pcs.)
53294	Reinforced Slicks Type-B (2 pcs.)
53295	Tire Inner Form (4 pcs.)

★部品請求にはこのカードが必要です。

部品請求をなさる方はあなたの氏名、住所、郵便番号、電話番号をこのカードに記入して下さい。

VOLKSWAGEN NEW BEETLE

1/10 電動RCカー フォルクスワーゲン ニュービートル



部品をなくしたり、こわした方は、このカードの必要部品をてがこみ、代金を現金書留または定額為替として一緒に田宮模型アフターサービス係にお申し込み下さい。ご送金には郵便振替もご利用いただけます。SPナンバーの部品は右表を参照して下さい。

お問合せ電話番号 静岡 054-283-0003
東京 03-3899-3765 (静岡へ自動転送)
営業時間 平日(月～金曜日)8:00～17:00 休日▶休み

郵便振替のご利用方法 郵便局の払込用紙の通信欄に、このカードを参考にITEM番号、スケール、製品名、部品名、数量を必ず記入下さい。払込人住所には電話番号もお書きいただき、口座番号・00810-9-1118、加入者名・田宮模型でお申し込み下さい。

ボディ	2,550円
Hパーツ	480円
袋詰A	1,450円
フロントギヤボックスジョイント長・短	520円
ブレッシャープレートA、B、キャップ	470円
5×19mm、30mmシャフト	170円
袋詰B	1,400円
3×22mm、32mm、46mmスクリュピン各2本	260円
袋詰C	950円
24Tビニオン	220円
モータープレート	120円
袋詰D	950円
リヤホイールアクスル(2コ)	370円
袋詰E	270円
モーター	1,320円
アンテナパイプ(30cm)	270円
ステッカー・マスキール	550円
説明図	600円

この他にも修理や整備のためのRCスベアパーツが発売されています。お近くの模型店店頭、または当社アフターサービスでお買い求め下さい。

シャーシ (SP.637)	650円・270円
Aパーツ (SP.638)	650円・270円
Bパーツ (SP.639)	500円・270円
Cパーツ (SP.554)	350円・160円
Dパーツ ×2 (SP.640)	700円・270円
Eパーツ (SP.641)	450円・270円
Gパーツ、アイドラーギヤ、デフスパーギヤ、71T・66Tスパーギヤ (SP.493)	400円・160円
Vパーツ ×2 (SP.598)	500円・160円
Wパーツ ×2 (SP.599)	500円・160円
フロントアンプライト (SP.555)	300円・160円
ホイール ×2 (SP.789)	500円・270円
タイヤ ×2 (SP.419)	500円・270円
六角レンチ、六角棒レンチ、3mmイモネジ ×4 (SP.38)	200円・120円
耐熱両面テープ (SP.171)	300円・120円
スチールパイプ ×10、小 ×5 (SP.197)	200円・80円
2.6×10mm タッピングビス ×5 (SP.575)	100円・80円
3mmイモネジ ×10 (SP.576)	200円・80円
3×10mm タッピングビス ×10 (SP.577)	100円・80円
3×14mm 段付タッピングビス ×5 (SP.582)	100円・80円
3×15mm タッピングビス ×10 (SP.583)	150円・80円
4×10mm 段付ビス ×5 (SP.585)	150円・80円
3mm ワッシャー ×15 (SP.586)	100円・80円
2mm Eリング ×15 (SP.588)	100円・80円
5mm ピロボール ×10 (SP.592)	300円・80円
4×6mm フランジパイプ ×5 (SP.593)	150円・80円
2×10mm ステンレスシャフト ×10 (SP.594)	150円・80円
ナイロンバンド ×10 (SP.595)	150円・80円
3mm Oリング (赤) ×10 (SP.597)	150円・80円
オイルシール ×6 (SP.600)	200円・80円
ピストンロッド ×2 (SP.601)	150円・80円
フロントホイールアクスル ×2 (SP.604)	450円・90円
U型シャフト (SP.642)	200円・80円
フロントドライブシャフト ×2 (SP.643)	500円・80円
17mm スラストワッシャーセット ×4 (SP.645)	300円・80円
スラストワッシャー1150・17mm・6mm、皿バネ4mm・5mm、スチールボール大・小 (OP.72)	500円・90円
ニュービートルスベアボディセット (SP.790)	3,200円・610円

性能アップのためのオプションパーツも揃って、さらに高性能なマシンに仕上げることも可能です。

OP.NO.	送料
OP.8、29	1150ラバーシールベアリングセット 1,200円・700円・120円
OP.25～27	シリコンダンパーオイルセット 各700円・120円
OP.30	850ラバーシールベアリング4個セット 1,600円・120円
OP.65	1260ラバーシールベアリング2個セット 700円・120円
OP.42	ボールデフクリス 400円・160円

OP.98	ステンレスサスペンションシャフトセット 400円・90円
OP.113	インナースポンジセット 200円・160円
OP.124	3mm タングステンデフボールセット 1,500円・120円
OP.126	1510ボールベアリング2個セット 1,200円・120円
OP.136	一体型スラストベアリング 450円・120円
OP.137	FFツールリングカールベアリングセット 200円・160円
OP.144	フジビロボールセット(両駆・FFツールリングカール) 900円・120円
OP.155	ローブリクシヨダンパーセット 2,000円・270円
OP.156	インナースポンジハードセット 300円・160円
OP.157	アルミキングピンセット(TA02・FF) 500円・90円
OP.163	オンロード仕様スプリングセット 800円・160円
OP.165	FFカーボンシャフトセット 500円・120円
OP.172	ユニバーサルシャフトセット(TA02・FF) 2,200円・160円
OP.177	FFアルミモーターヒートシンクセット 1,600円・160円
OP.191	ターンバックルタイロッドセット 600円・160円
OP.192	ターンバックルアッパーアームセット 900円・160円
OP.209	ツリリング・ラリーカー用タイヤモールドインナー 400円・270円
OP.219	4駆・FFアルミデフプレートセット 1,300円・120円
OP.226	アルミフロントハブキャリア 3,000円・160円
OP.250	ツリリングカータイヤモールドインナーソフト 400円・270円
OP.272	ダイナランレーシングストックモーター 2,500円・270円

送料について
パーツを2個以上ご注文の場合、最も高い金額の送料(1個分)だけで結構です。また、部品代金の合計が5,000円を超える場合、送料はサービスとなります。

For Japanese use only! ITEM 58217

住所

電話 () -

名前

パーツ価格は予告なく変更することがあります。

RC 田宮模型
0598 静岡市恵田原3-7 千422-8610