

# PARTS

★製品改良のためキットは予告なく仕様を変更することがあります。  
 ★Specifications are subject to change without notice.  
 ★Technische Daten können im Zuge ohne Ankündigung verändert werden.  
 ★Caractéristiques pouvant être modifiées sans information préalable.

**B** PARTS ×1  
9004140

**A** PARTS ×2  
9004139

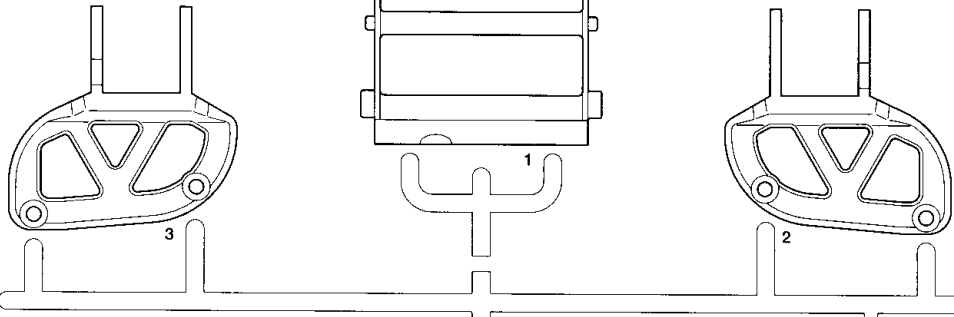

★Aパーツは2枚組ですが、1枚はA1~6までしかありません。  
 ★Kit includes two "A" sprues - one whole A sprue and one more sprue that contains parts A1-6.  
 ★Der Bausatz beinhaltet zwei "A"-Spritzlinge - einen vollständigen A-Spritzling und einen weiteren, der die Teile A1-6 enthält.  
 ★La boîte contient 2 grappes "A": une complète et une ne contenant que les pièces A1 à A6.

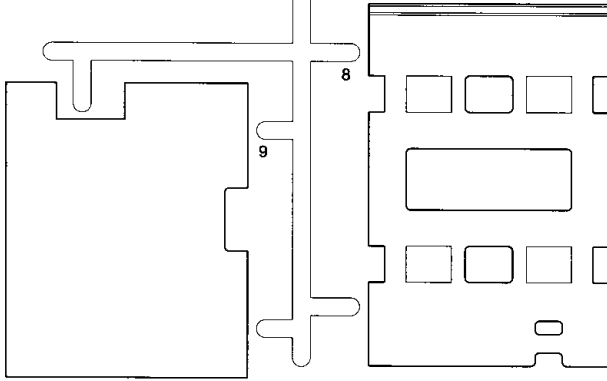
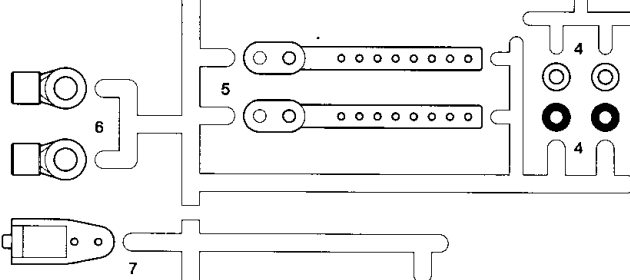

不要部品  
Not used.  
Nicht verwenden.  
Non utilisées.

**C** PARTS ×2  
50867

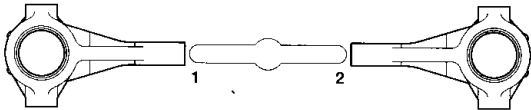

**V** PARTS ×4  
0225086

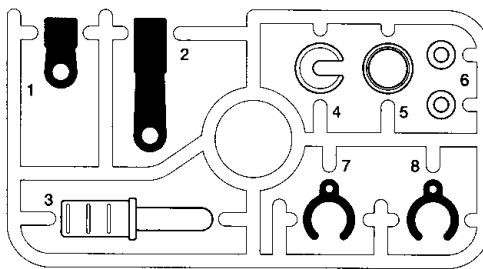

**D** PARTS ×2  
0004219

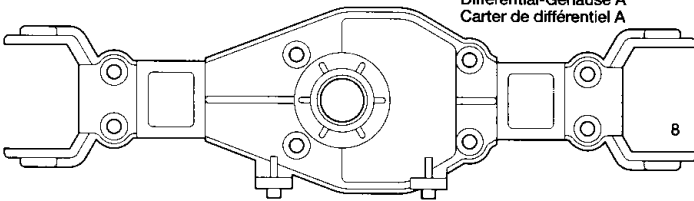

デフケースA  
Diff housing A  
Differential-Gehäuse A  
Carter de différentiel A

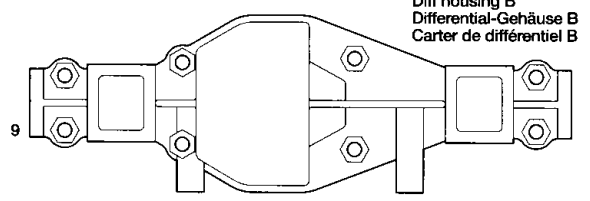

デフケースB  
Diff housing B  
Differential-Gehäuse B  
Carter de différentiel B

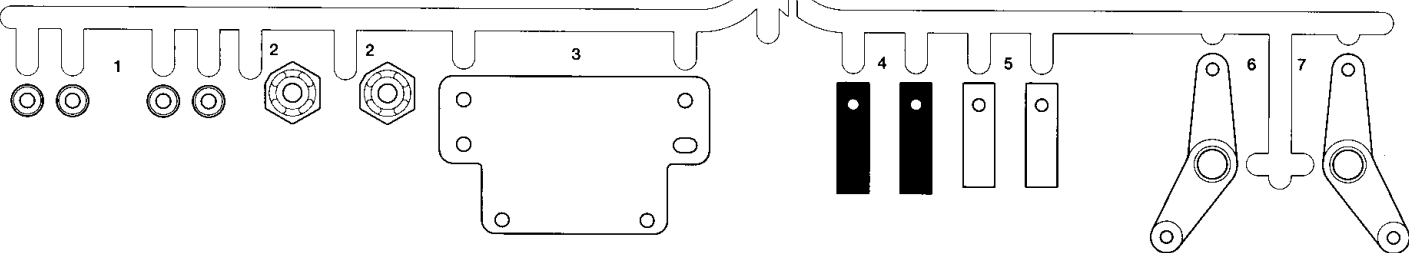

# PARTS

ボディ・×1  
Body  
Karosserie  
Carrosserie  
1824065

ギヤカバー・×1  
Gear cover  
Getriebe-Abdeckung  
Couvercle des pignons  
1834013



PARTS ×2  
50473

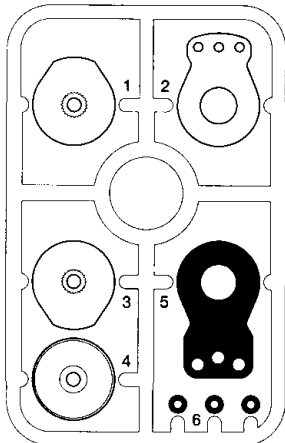

不要部品  
Not used.  
Nicht verwenden.  
Non utilisées.

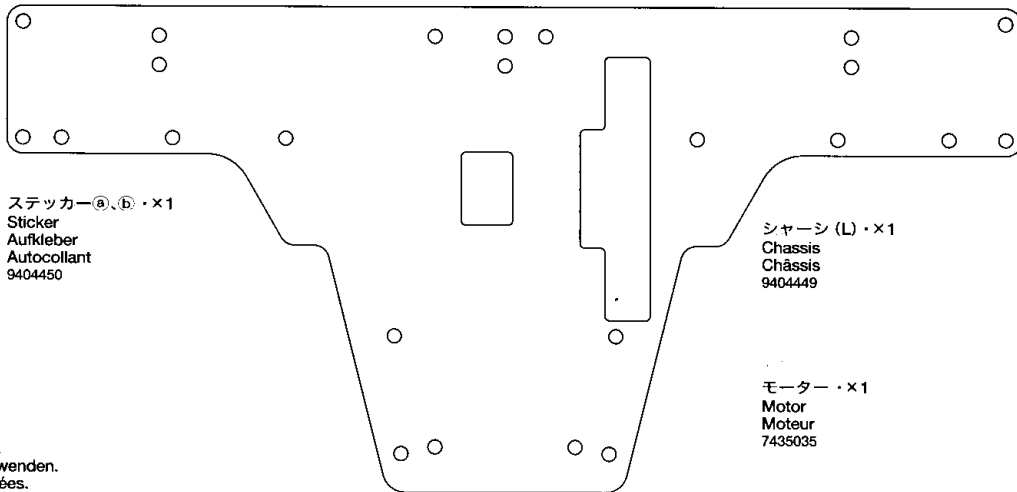

ステッカー①、②・×1  
Sticker  
Aufkleber  
Autocollant  
9404450

シャーシ (L)・×1  
Chassis  
Châssis  
9404449

モーター・×1  
Motor  
Moteur  
7435035

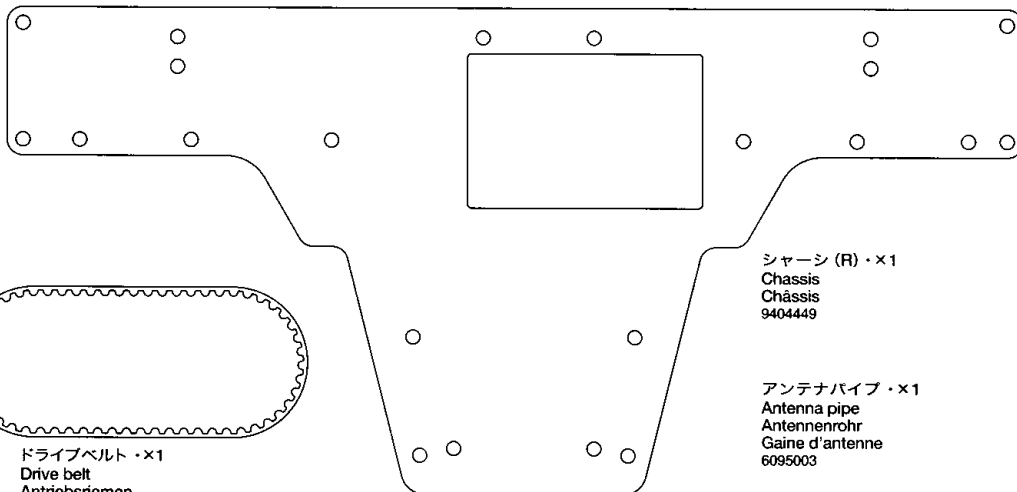

シャーシ (R)・×1  
Chassis  
Châssis  
9404449

アンテナパイプ・×1  
Antenna pipe  
Antennenrohr  
Gaine d'antenne  
6095003

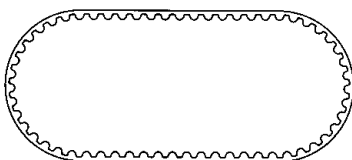

ドライブベルト・×1  
Drive belt  
Antriebsriemen  
Courroie  
6244004

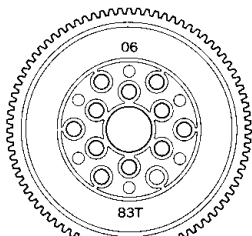

83Tスパークギヤ・×1  
83T Spur gear  
83Z Stirradgetriebe  
Pignon intermédiaire 83 dents  
50893

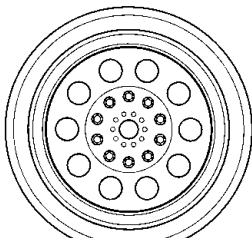

ホイール・×4  
Wheel  
Rad  
Roue  
0444257

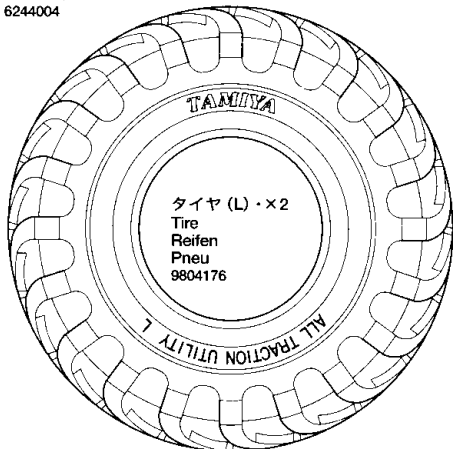

タイヤ (L)・×2  
Tire  
Reifen  
Pneu  
9804176

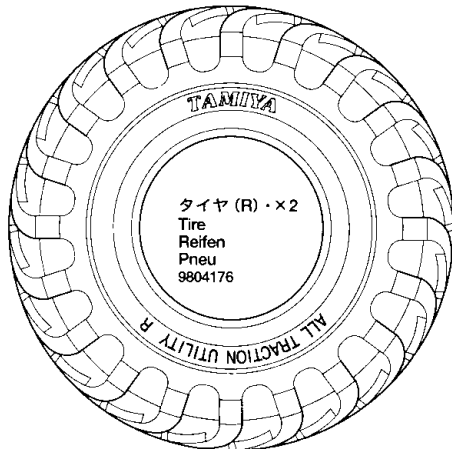

タイヤ (R)・×2  
Tire  
Reifen  
Pneu  
9804176

駆動部品袋詰 9404445  
Differential parts bag  
Differential-Teile-Beutel  
Sachet des pièces de différentiel

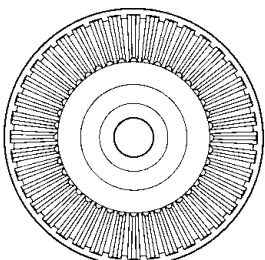

BG1 リングギヤ  
×2 Ring gear  
5455002 Tellerrad  
Couronne

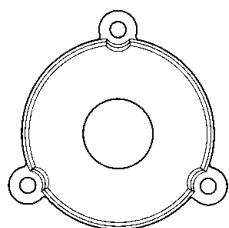

BG2 デフカバー  
×2 Differential cover  
5405029 Differential-Abdeckung  
Couvercle de différentiel

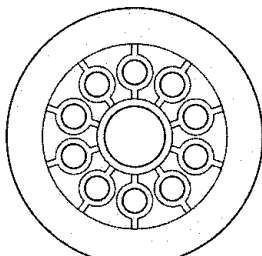

BG3 32Tボールデフプーリー  
×1 32T Ball differential pulley  
50877 32Z Kugeldifferential-Antriebsrad  
Poulie de diff. à billes 32 dents

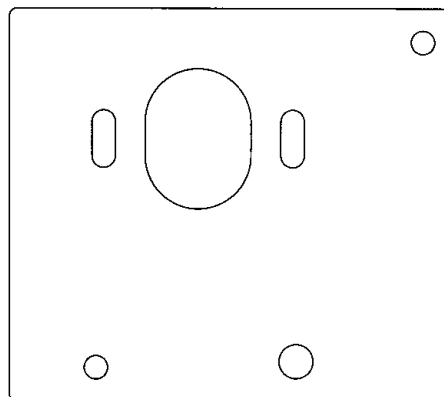

BG4 モータープレート  
×1 Motor plate  
4304059 Motor-Platte  
Plaque-moteur

# PARTS

駆動部品袋詰 9404445  
Differential parts bag  
Differential-Teile-Beutel  
Sachet des pièces de différentiel

★金具部品は少し多目に入っています。予備として使ってください。  
★Extra screws and nuts are included. Use them as spares.  
★Ersatzschrauben und -muttern liegen bei.  
★Des vis et des écrous supplémentaires sont inclus. Les utiliser comme pièces de rechange.

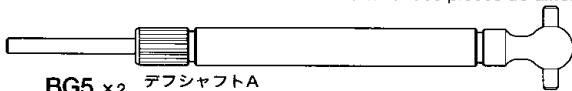

**BG5** ×2  
9804177  
デフシャフトA  
Diff shaft A  
Differentialachse A  
Arbre de différentiel A

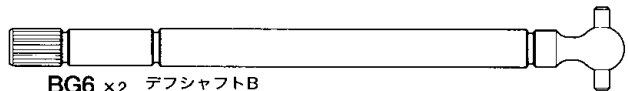

**BG6** ×2  
9804177  
デフシャフトB  
Diff shaft B  
Differentialachse B  
Arbre de différentiel B

**BG7**  
×10  
53379  
3mm スチールボール  
Ball  
Kugel  
Bille

ベアリング小袋 9444387  
Ball bearing bag  
Kugellager-Beutel  
Sachet des roulements à billes

- BK1** ×2  
53126  
1510ベアリング  
Ball bearing  
Kugellager  
Roulement à billes
- BK2** ×1  
9805670  
620スラストベアリング  
Ball thrust bearing  
Druckkugellager  
Butée à billes
- BK3** ×2  
9805672  
840ベアリング  
Ball bearing  
Kugellager  
Roulement à billes
- BK4** ×2  
53030  
850ベアリング  
Ball bearing  
Kugellager  
Roulement à billes

オイルレスメタル小袋 9444388  
Bearing bag  
Lager-Beutel  
Sachet des paliers

- BL1** ×12  
9805622  
1150メタル  
Metal bearing  
Metall-Lager  
Palier en métal
- BL2** ×8  
0555015  
1150フラベアリング  
Plastic bearing  
Plastik-Lager  
Palier en plastique
- BL3** ×8  
9805185  
850メタル  
Metal bearing  
metall-Lager  
Palier en métal

ベベルギヤ小袋  
Bevel gear bag  
Kegelrad-Beutel  
Sachet des pignons conique

- BM1** ×4  
50602  
ベベルギヤ (大)  
Large bevel gear  
Kegelrad groß  
Grand pignon conique
- BM2** ×6  
50602  
ベベルギヤ (小)  
Small bevel gear  
Kegelrad klein  
Petit pignon conique
- BM3** ×2  
50602  
ベベルシャフト  
Star shaft  
Stern-Achse  
Support de satellite

駆動部品小袋.1 9444385  
Drive parts bag 1  
Antriebsteile-Beutel 1  
Sachet des pièces de transmission 1

- BH1** ×1  
9805671  
デフスプリング  
Diff spring  
Differentialfeder  
Ressort de diff
- BH2** ×1  
50877  
ロックナットホルダー  
Lock nut holder  
Sicherungsmuttern-Halter  
Maintien d'écrou à flasques
- BH3** ×8  
50197  
スナップピン (小)  
Snap pin (small)  
Federstift (klein)  
Epingle métallique (petite)

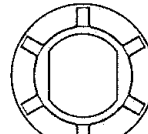

**BH4** ×2 9805736  
デフハウジングプレート  
Differential housing plate  
Platte des Differentialgehäuses  
Plaque de carter de différentiel

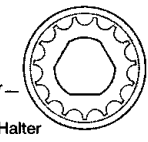

**BH5** ×1  
50878  
15Tプーリー  
Pulley  
Rolle  
Poulie

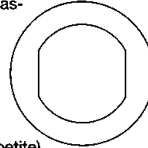

**BH6** ×2  
50880  
デフプレート  
Diff plate  
Differentialplatte  
Plaque de diff

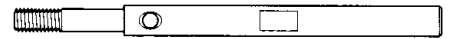

**BH7** ×1  
4134014  
メインシャフト  
Main shaft  
Hauptwelle  
Axe principal

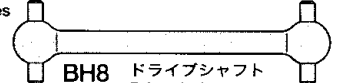

**BH8** ×2  
9804178  
ドライブシャフト  
Drive shaft  
Antriebswelle  
Arbre d'entraînement

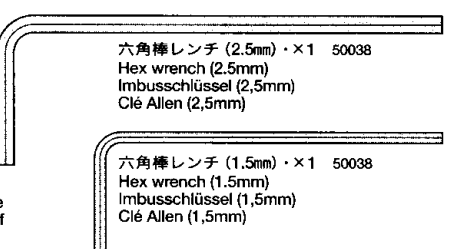

六角棒レンチ (2.5mm) ×1 50038  
Hex wrench (2.5mm)  
Imbusschlüssel (2,5mm)  
Clé Allen (2,5mm)

六角棒レンチ (1.5mm) ×1 50038  
Hex wrench (1.5mm)  
Imbusschlüssel (1,5mm)  
Clé Allen (1,5mm)

駆動部品小袋.2 9444386  
Drive parts bag 2  
Antriebsteile-Beutel 2  
Sachet des pièces de transmission 2

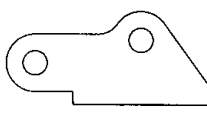

**BJ1** ×4 9804179  
アッパーサステー  
Upper suspension stay  
Obere Aufhängungsstrebe  
Support de suspension supérieur

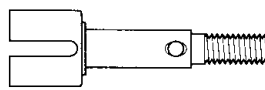

**BJ2** ×4 50823  
ホイールアクスル  
Wheel axle  
Rad-Achse  
Axe de roue

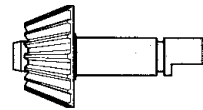

**BJ3** ×2 9804180  
ベベルギヤシャフト  
Bevel gear shaft  
Kegelradachse  
Arbre de pignon conique

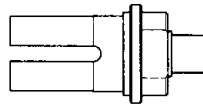

**BJ4** ×1 9805735  
デフジョイント (R)  
Diff joint (right)  
Differential-Gelenk (rechts)  
Accouplement de différentiel (droit)

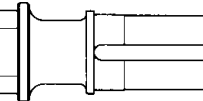

**BJ5** ×1 9805735  
デフジョイント (L)  
Diff joint (left)  
Differential-Gelenk (links)  
Accouplement de différentiel (gauche)

グリス小袋 9444396  
Grease bag  
Fett-Beutel  
Sachet des graisses



**BN1** ×4  
9804179  
ロアサステー  
Lower suspension stay  
Untere Aufhängungsstrebe  
Support de suspension inférieur



**BN2** ×1  
3454238  
15Tプーリー受け  
Pulley retainer  
Riemenscheibenhalter  
Cale de poulie

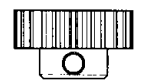

**BN3** ×1  
50477  
24Tピニオンギヤ  
24T pinion gear  
24Z Motornitzel  
Pignon moteur 24 dents

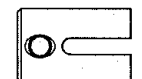

**BN4** ×2  
9804181  
ジョイントカップ  
Joint cup  
Gelenkkapsel  
Noix de cardan

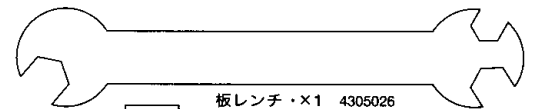

板レンチ ×1 4305026  
Wrench  
Muttermenschlüssel  
Clé

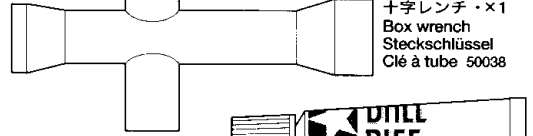

十字レンチ ×1  
Box wrench  
Steckschlüssel  
Clé à tube 50038

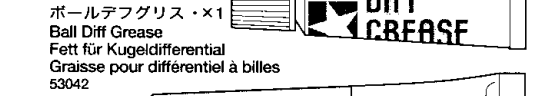

ボールデフグリス ×1  
Ball Diff Grease  
Fett für Kugeldifferential  
Graisse pour différentiel à billes  
53042



セラミック  
グリス ×1  
Grease  
Fett  
Graisse 87025

ダンパー部品袋詰 9404446  
Damper parts bag  
Stoßdämpfer-Teile-Beutel  
Sachet des pièces d'amortisseur

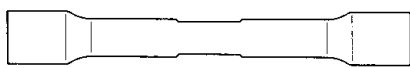

**B01** ×2  
9804186  
シャーシステー  
Chassis stay  
Chassis-Halterung  
Support de châssis



**B02** ×4  
9804187  
シャーシパイプ  
Chassis pipe  
Chassisrohr  
Entroise tubulaire

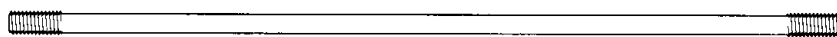

**B03** ×2  
9804182  
3×110mm両ネジシャフト  
Threaded shaft  
Gewindestange  
Tige filetée

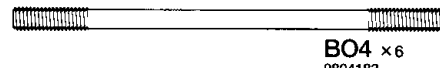

**B04** ×6  
9804183  
3×57mm両ネジシャフト  
Threaded shaft  
Gewindestange  
Tige filetée



**B05** ×4  
9804184  
3×62mm丸ビス  
Screw  
Schraube  
Vis

**PARTS**

ダンパー部品袋詰 9404446  
 Damper parts bag  
 Stoßdämpfer-Teile-Beutel  
 Sachet des pièces d'amortisseur

**BO6** 6mmアジャスター  
 ×20  
 50953  
 Adjuster  
 Einstellstück  
 Chape à rotule

**BO7** ダンパースプリング  
 ×4  
 9804185  
 Damper spring  
 Dämpfer-Feder  
 Ressort d'amortisseur

**BO8** ×4  
 9804188  
 ダンパーシリンダー  
 Damper cylinder  
 Dämpfer-Zylinder  
 Corps d'amortisseur

ダンパーオイル・×1 53445  
 Damper oil #1000  
 Dämpfer-Öl  
 Huile pour amortisseurs

ナイロンバンド(大)・×2  
 Nylon band (large)  
 Nylonband (groß)  
 Collier nylon (grand) 50170

ダンパー部品小袋 9444389  
 Adjuster bag  
 Einstellstück-Beutel  
 Sachet des chapes à rotule

**BP1** ×12  
 50596  
 5mmアジャスター  
 Adjuster  
 Einstellstück  
 Chape à rotule

**BP2** ×4  
 6mm Oリング(黒)  
 O-ring (black)  
 O-Ring (schwarz)  
 Joint torique (noir)

**BP3** ×2 50473  
 サーボセイバースプリング(金)  
 Servo saver spring (gold)  
 Servo-Saver-Feder (gold)  
 Ressort de sauve-servo (doré)

**BP4** ×2 50473  
 サーボセイバースプリング(銀)  
 Servo saver spring (silver)  
 Servo-Saver-Feder (silber)  
 Ressort de sauve-servo (chromé)

6×36mm両面テープ(白)・×2  
 Double-sided tape (white)  
 Doppelklebeband (weiß)  
 Adhésif double face (blanc)

ナイロンバンド(小)・×5  
 Nylon band (small)  
 Nylonband (klein)  
 Collier nylon (petit) 50170

20×40mm両面テープ(黒)・×2 50171  
 Double-sided tape (black)  
 Doppelklebeband (schwarz)  
 Adhésif double face (noir)

ビス袋詰A 9464050  
 Screw bag A  
 Schraubenbeutel A  
 Sachet de vis A

**BA1** 3×25mm丸ビス(黒)  
 ×8  
 9805620  
 Screw (black)  
 Schraube (schwarz)  
 Vis (noir)

**BA2** ×16  
 9805859  
 3×15mm丸ビス  
 Screw  
 Schraube  
 Vis

**BA3** ×13  
 9805898  
 3×12mm丸ビス  
 Screw  
 Schraube  
 Vis

**BA4** ×12  
 9804159  
 3×10mm丸ビス  
 Screw  
 Schraube  
 Vis

**BA5** ×2  
 9805746  
 3×8mmキャップスクリュー  
 Cap screw  
 Zylinderkopfschraube  
 Vis à tête cylindrique

**BA6** ×24  
 9805896  
 3mmナット  
 Nut  
 Mutter  
 Ecrou

**BA7** ×10  
 50380  
 4mm Eリング  
 E-Ring  
 Circlip

ビス袋詰B 9464051  
 Screw bag B  
 Schraubenbeutel B  
 Sachet de vis B

**BB1** ×52  
 50577  
 3×10mmタッピングビス  
 Tapping screw  
 Schneidschraube  
 Vis taraudeuse

**BB2** ×4  
 50576  
 3mmイモネジ  
 Grub screw  
 Madenschraube  
 Vis pointeau

**BB3** ×4  
 9805557  
 4mmフランジロックナット  
 Flange lock nut  
 Sicherungsmutter  
 Ecrou nylonstop à flasque

**BB4** ×5  
 2220001  
 3mmロックナット  
 Lock nut  
 Sicherungsmutter  
 Ecrou nylonstop

**BB5** ×16  
 9805897  
 3mmフランジナット  
 Flange nut  
 Kragenmutter  
 Ecrou à flasque

**BB6** ×3  
 9805889  
 2mmロックナット  
 Lock nut  
 Sicherungsmutter  
 Ecrou nylonstop

**BB7** ×4  
 50593  
 4×6mmフランジパイプ  
 Flanged tube  
 Kragenrohr  
 Tube à flasque

ビス袋詰C 9464052  
 Screw bag C  
 Schraubenbeutel C  
 Sachet de vis C

**BC1** ×2  
 50575  
 2.6×10mmタッピングビス  
 Tapping screw  
 Schneidschraube  
 Vis taraudeuse

**BC2** ×1  
 9805669  
 2×25mmキャップスクリュー  
 Cap screw  
 Zylinderkopfschraube  
 Vis à tête cylindrique

**BC3** ×6  
 9805779  
 2×5mmキャップスクリュー  
 Cap screw  
 Zylinderkopfschraube  
 Vis à tête cylindrique

**BC4** ×4  
 50602  
 9mmワッシャー  
 Washer  
 Beilagscheibe  
 Rondelle

**BC5** ×1  
 9805818  
 3mmワッシャー(大)  
 Washer (large)  
 Beilagscheibe (groß)  
 Rondelle (grande)

**BC6** ×8  
 50586  
 3mmワッシャー  
 Washer  
 Beilagscheibe  
 Rondelle

**BC7** ×4  
 9805651  
 7×3mmスペーサー  
 Spacer  
 Distanzring  
 Entretoise

ビス袋詰D 9464053  
 Screw bag D  
 Schraubenbeutel D  
 Sachet de vis D

**BD1** ×4  
 9805629  
 3×12mmタッピングビス  
 Tapping screw  
 Schneidschraube  
 Vis taraudeuse

**BD2** ×4  
 9805754  
 3×8mmタッピングビス  
 Tapping screw  
 Schneidschraube  
 Vis taraudeuse

**BD3** ×8  
 50588  
 2mm Eリング  
 E-Ring  
 Circlip

**BD4** ×4  
 9804189  
 ピストンロッド  
 Piston rod  
 Kolbenstange  
 Axe de piston

**BD5** ×4  
 2500032  
 3×23mm両ネジシャフト  
 Threaded shaft  
 Gewindestange  
 Tige filetée

**BD6** ×5  
 50594  
 2×10mmシャフト  
 Shaft  
 Achse  
 Axe

ビス袋詰E 9464054  
 Screw bag E  
 Schraubenbeutel E  
 Sachet de vis E

**BE1** ×2  
 9805611  
 5×9mmビローボール  
 Ball connector  
 Kugelkopf  
 Connecteur à rotule

**BE2** ×6  
 50592  
 5mmビローボール  
 Ball connector  
 Kugelkopf  
 Connecteur à rotule

**BE3** ×2  
 5×6mmビローボール(2mm)  
 Ball connector  
 Kugelkopf  
 Connecteur à rotule

**BE4** ×4  
 センタービローボール  
 Center ball connector  
 Kugelkopf im Mittelteil  
 Rotule centrale

**BE5** ×2  
 ステアリングビローボール  
 Steering ball connector  
 Kugelkopf der Lenkung  
 Rotule de direction

**BE6** ×20  
 9805903  
 6×6mmボールカラー  
 Ball collar  
 Kugelhülse  
 Bague de rotule

**BE7** ×8  
 50882  
 キングピン  
 King pin  
 Bolzen für Arretierstück  
 Axe de verrouillage

ビス袋詰F 9464055  
 Screw bag F  
 Schraubenbeutel F  
 Sachet de vis F

**BF1** ×4  
 9804190  
 3×45mm両ネジシャフト  
 Threaded shaft  
 Gewindestange  
 Tige filetée

**BF2** ×1  
 3584007  
 3×38mm両ネジシャフト  
 Threaded shaft  
 Gewindestange  
 Tige filetée

**BF3** ×4  
 ダンパーリンクカラー  
 Damper link collar  
 Lagerpfosten Dämpferanlenkung  
 Collier d'articulation d'amortisseur

**BF4** ×2  
 9805389  
 5mmビローボールナット  
 Ball connector nut  
 Kugelkopf-Mutter  
 Ecrou-connecteur à rotule

**BF5** ×1 3454241  
 プーリーストッパー  
 Pulley stopper  
 Riemenscheiben-Lagerzapfen  
 Blocage de renvoi de poulie

**BF6** ×2  
 ビローボールジョイント  
 Ball connector joint  
 Kugelkopf Verbindungsstück  
 Joint de rotule

**BF7** ×1  
 ビローボールジョイント(ロング)  
 Ball connector joint (long)  
 Kugelkopf Verbindungsstück (lang)  
 Joint de rotule (long)

**AFTER MARKET SERVICE CARD**

When purchasing Tamiya replacement parts, please take or send this form to your local Tamiya dealer so that the parts required can be correctly identified and supplied. Please note that specifications, availability and price are subject to change without notice.

**PARTS CODE**

- 1824065 Body
- 9404449 Chassis (L & R)
- 9004139 A Parts  
(One whole A sprue and one more A1-A6 half-sprue for one car)
- 9004140 B Parts (B1-B3)
- 50867 \*1 TA04 C Parts (Front Upright) (C1 & C2, 1 pc.)
- 0004219 \*1 D Parts (D1-D9, 1 pc.)
- 50473 \*1 Hi-Torque Servo Saver Set  
Q Parts (Q1-Q6) x1 Servo Saver Spring (Gold) (BP3)x2  
Servo Saver Spring (Silver) (BP4) x1
- 0225086 \*3 V Parts (V1-V8, 1 pc.)
- 50893 TA04 Spur Gear (06 Module:83T)
- 1834013 Gear Cover
- 6244004 Drive Belt
- 0444257 \*1 Wheels (2 pcs.)
- 9804176 \*1 Tires (L & R, 1 pc. each)
- 9464050 Screw Bag A
- 9805620 3x25mm Screw (BA1 x2)
- 9805859 3x15mm Screw (BA2 x4)
- 9805898 3x12mm Screw (BA3 x10)
- 9804159 3x10mm Screw (BA4 x10)
- 9805746 3x8mm Cap Screw (BA5 x2)
- 9805896 3mm Nut (BA6 x10)
- 50380 E-ring Set (BA7 x7, BD3 x12...etc.)
- 9464051 Screw Bag B
- 50577 3x10mm Tapping Screw (BB1 x10)
- 50576 3mm Grub Screw (BB2 x10)
- 9805557 4mm Flange Lock Nut (BB3 x4)
- 2220001 3mm Lock Nut (BB4 x1)
- 9805897 3mm Flange Nut (BB5 x10)
- 9805889 2mm Lock Nut (BB6 x10)
- 50593 4x6mm Flanged Tube (BB7 x5)
- 9464052 Screw Bag C
- 50575 2x10mm Tapping Screw (BC1 x5)
- 9805669 2x25mm Cap Screw (BC2 x2)
- 9805779 2x5mm Cap Screw (BC3 x2)
- 9805818 3mm Washer (Large, BC5 x5)

**KUNDENACHBETREUUNGS-KARTE**

Wenn Sie TAMIYA-Ersatzteile kaufen möchten, nehmen Sie bitte zur Unterstützung dieses Formular mit zu Ihrem örtlichen Fachhändler. Bezüglich der Angaben, der Lagerhaltung der Artikel und der Preise sind Änderungen vorbehalten.

- 50586 3mm Washer (BC6 x15)
- 9805651 7x3mm Spacer (BC7 x10)
- 9464053 Screw Bag D
- 9805629 3x12mm Tapping Screw (BD1 x4)
- 9805754 3x8mm Tapping Screw (BD2 x10)
- 50588 2mm E-ring (BD3 x15)
- 9804189 \*1 Piston Rod (BD4 x2)
- 2500032 \*3 3x23mm Threaded Shaft (BD5 x1)
- 50594 2x10mm Shaft (BD6 x10)
- 9464054 Screw Bag E
- 9805611 5x9mm Ball Connector (BE1 x5)
- 50592 5mm Ball Connector (BE2 x10)
- 9805903 6x6mm Ball Collar (BE6 x10)
- 50882 \*1 TA04 King Pin Set (BE7 x4)
- 9464055 Screw Bag F
- 9804190 \*1 3x45mm Threaded Shaft (BF1 x2)
- 3584007 3x38mm Threaded Shaft (BF2 x1)
- 9805389 5mm Ball Connector Nut & Ball Connector (BF4 x4, BE2 x2)
- 3454241 Pulley Stopper (BF5)
- 9404445 Diff. Shaft Bag
- 5455002 \*1 Ring Gear (BG1 x1)
- 5405029 \*1 Diff. Cover (BG2 x1)
- 50877 TA04 Ball Diff. Pulley (32T) (BG3 & BH2)
- 4304059 Motor Plate (BG4)
- 9804177 \*1 Diff. Shaft A & B (BG5 & BG6, 1 pc. each)
- 9444385 Drive Parts Bag 1
- 9805671 Diff. Spring (BH1 x2)
- 50197 Snap Pin Set (BH3 x5...etc.)
- 9805736 Diff. Housing Plate (BH4 x2)
- 50878 TA04 Center Pulley (15T) (BH5 x2...etc.)
- 50880 TA04 Ball Diff. Plate Set (BH6 x2)
- 4134014 Main Shaft (BH7)
- 9804178 Drive Shaft (BH8 x2)
- 9444386 Drive Parts Bag 2
- 9804179 Upper & Lower Sus. Stay (BJ1 & BN1, 4 pcs. each)
- 50823 \*1 TG10 Wheel Axle (BJ2 x2)
- 9804180 Bevel Gear Shaft (BJ3 x2)
- 9805735 Diff. Joint L & R (BJ4 & BJ5)

**SERVICE APRES-VENTE**

**LISTE DE PIECES DETACHEES**

Afin de vous permettre de vous procurer des pièces de rechange Tamiya, amenez cette liste à votre point de vente Tamiya qui ne manquera pas de vous renseigner. Veuillez noter que les caractéristiques, disponibilité et prix peuvent changer sans avis préalable.

- 9444387 Ball Bearing Bag
- 53126 1510 Sealed Ball Bearing (BK1 x2)
- 9805670 620 Ball Thrust Bearing (BK2 x2)
- 9805672 840 Ball Bearing (BK3 x2)
- 53030 850 Sealed Ball Bearing (BK4 x4)
- 9444388 Bearing Bag
- 9805622 1150 Metal Bearing (BL1 x2)
- 0555015 1150 Plastic Bearing (BL2 x10)
- 9805185 850 Metal Bearing (BL3 x2)
- 50602 \*1 Diff. Bevel Gear Set (BM1 x2, BM2 x3, BM3 x1, BC4 x2)
- 9444396 Grease Bag
- 3454238 Pulley Retainer (BN2)
- 50477 24T, 25T AV Pinion Gear Set (BN3 x1...etc.)
- 9804181 Joint Cup (BN4 x2)
- 4305026 Wrench
- 50038 Tool Set (Box Wrench, \*1.5mm & 2.5mm Hex Wrench, BB2 x4)
- 53042 Ball Diff. Grease
- 87025 Ceramic Grease
- 9404446 Damper Parts Bag
- 9804186 Chassis Stay (BO1 x2)
- 9804187 Chassis Pipe (BO2 x4)
- 9804182 3x110mm Threaded Shaft (BO3 x2)
- 9804183 \*2 3x57mm Threaded Shaft (BO4 x2)
- 9804184 3x62mm Screw (BO5 x4)
- 50953 6mm Adjuster Set (BO6 x16)
- 9804185 \*1 Damper Spring (BO7 x2)
- 9804188 \*1 Damper Cylinder (BO8 x2)
- 50170 Nylon Band Set (Large x2, Small x6)
- 9444389 Adjuster Bag
- 50596 5mm Adjuster (BP1 x6)
- 50171 Heat Resistant Double-Sided Tape
- 7435035 Motor
- 6095003 Antenna Pipe (30cm)
- 9404450 Sticker (a & b)
- 1054351 Instructions
- \*1 Requires 2 sets for one car.
- \*2 Requires 3 sets for one car.
- \*3 Requires 4 sets for one car.

**部品請求について**

★部品をなくしたり、こわした方は、このステッカーが貼られたカスタマーサービス取次店にご注文いただけます。また、当社カスタマーサービスに直接ご注文する場合は、右記の方法でご注文することができます。詳しくは当社カスタマーサービスまでお問い合わせください。



①《現金書留のご利用法》

下のカードにあなたの氏名、住所、郵便番号、電話番号をしっかりと記入してください。必要部品を○でかきこみ、代金を現金書留または、定額小為替(100円以下は切手可)と一緒に申し込みにください。

②《郵便振替のご利用法》

郵便局の払込用紙の通信欄に下のカードを参考にITEM番号、スケール、製品名、部品名、数量を必ずご記入ください。振込住所欄には電話番号もお書きいただき、口座番号・00110-9-1118、加入者名・田宮模型まで振込ください。

③《電話でのご注文をご利用いただけます》

パーツ代金に加えて代引き手数料(315円)をご負担いただければ、代金着払いにより電話でのご注文も承ります。

④《タミヤカード》

タミヤカードを利用されますと部品の入手が早く簡単です。詳しくは、カスタマーサービスまでお問い合わせください。

《お問い合わせ番号》 静岡 054-283-0003

(静岡へ自動転送) 東京 03-3899-3765

営業時間/平日(月～金曜日) ▶ 8:00～20:00  
土、日、祝日 ▶ 8:00～17:00



1203 株式会社タミヤ 静岡市恩田原3-7 〒422-8610



**1/18 電動RC 4x4ピックアップ TLT-1 ロックバスター**

- ボディ.....1,500円
- シャーシ・L・R.....1,700円
- Aパーツ(1台分).....900円
- Bパーツ.....770円
- Dパーツ(1枚).....550円
- Vパーツ(1枚).....300円
- ギヤカバー.....400円
- ドライブベルト.....350円
- ホイール(2本).....780円
- タイヤ(左右各1本).....800円
- 駆動部品袋詰.....4,800円
- デフシャフトA・B(各1本).....530円
- リングギヤ(1個).....370円
- デフカバー(1個).....290円
- モータープレート.....320円
- 駆動部品小袋1.....800円
- メインシャフト.....260円
- ドライブシャフト(2本).....350円
- デフハウジングプレート(2個).....350円
- デフスプリング(2本).....250円
- 駆動部品小袋2.....1,100円
- デフジョイントL・R.....560円
- ドライブベベル(2個).....430円
- アッパー・ロアサステア(各4個).....240円
- グリス小袋.....760円
- ジョイントカップ(2個).....420円
- 15Tブリー受け.....250円
- 板レンチ.....120円
- ベアリング小袋.....2,000円
- 840ベアリング(2個).....800円
- 620スラストベアリング(2個).....700円
- オイルレスメタル小袋.....550円
- 1150プラベアリング(10個).....270円
- 1150メタル(2個).....220円
- 850メタル(2個).....120円
- ダンパー部品袋詰.....2,750円
- ダンパーシリンダー(2本).....1,500円
- ダンパースプリング(2本).....280円

- シャーシステア(2本).....450円
- シャシタイプ(4本).....390円
- 3x110mm両ネジシャフト(2本).....230円
- 3x57mm両ネジシャフト(2本).....220円
- 3x62mm丸ビス(4本).....210円
- ダンパー部品小袋.....440円
- ビス袋詰A.....400円
- 3x25mm丸ビス(2本).....160円
- 3x15mm丸ビス(4本).....200円
- 3x12mm丸ビス(10本).....210円
- 3x10mm丸ビス(10本).....220円
- 3x8mmキャップスクリュー(2本).....180円
- 3mmナット(10個).....210円
- ビス袋詰B.....460円
- 4mmフランジロックナット(4個).....180円
- 3mmフランジナット(10個).....210円
- 3mmロックナット(1個).....90円
- 2mmロックナット(10個).....310円
- ビス袋詰C.....420円
- 7x3mmスベアサー(10個).....300円
- 2x25mmキャップスクリュー(2本).....200円
- 2x5mmキャップスクリュー(2本).....180円
- 3mmワッシャー(大・5個).....200円
- ビス袋詰D.....500円
- ピストンロッド(2本).....250円
- 3x23mm両ネジシャフト(1本).....120円
- 3x12mmタッピングビス(4本).....170円
- 3x8mmタッピングビス(10本).....180円
- ビス袋詰E.....1,200円
- 6x6mmボールカラー(10個).....430円
- 5x9mmビロボール(5個).....350円
- ビス袋詰F.....620円
- ブリストトップナー.....260円
- 3x45mm両ネジシャフト(2本).....220円
- 3x38mm両ネジシャフト(1本).....180円
- 5mmビロボールナット(4個)、5mmビロボール(2個).....170円
- RC1700DPバッテリー.....4,800円
- モーター.....1,320円
- アンテナパイプ(30cm).....270円
- ステッカー(a, b).....500円

- 耐熱両面テープ.....300円・120円 SP.171
- スナッチピン大x10、小x5.....200円・90円 SP.197
- 4mmエリングx7、2mmエリングx12.....100円・90円 SP.380
- 24T10mmオンギヤ.....400円・120円 SP.477
- 2.6x10mmタッピングビスx5.....100円・80円 SP.575
- 3mmイモネジx10.....200円・80円 SP.576
- 3x10mmタッピングビスx10.....100円・80円 SP.577
- 3mmワッシャーx15.....100円・80円 SP.586
- 2mmエリングx15.....100円・80円 SP.588
- 5mmビロボールx10.....300円・80円 SP.592
- 4x6mmフランジパイプx5.....150円・80円 SP.593
- 2x10mmステンレスシャフトx10.....150円・80円 SP.594
- 5mmアジャスターx6.....150円・90円 SP.596
- ベベルギヤ小x3、大x2、ベベルシャフトx1、9mmワッシャーx2.....300円・90円 SP.602
- ホイールアクスルx2.....450円・120円 SP.823
- 32Tボールデブリー、ロックナットホルダー.....400円・90円 SP.877
- 15Tブリーx2.....500円・90円 SP.878
- デフプレートx2.....250円・80円 SP.880
- キングピンx4.....150円・90円 SP.882
- 6mmアジャスターx16.....300円・120円 SP.953
- 850ラバーシールベアリングx4.....1,600円・120円 OP.30
- ボールデフグリス.....400円・140円 OP.42
- 1510ラバーシールベアリングx2.....1,200円・120円 OP.126
- セラミックグリス.....400円・140円 87025

《送料について》送料が表示されている部品は、送料が別に必要です。部品を2個以上ご注文の場合、最も高い送料(1個分)だけで結構です。部品の合計が5,000円を超える場合、送料はサービスとなります。

★パーツの価格は予告なく変更となる場合があります。

For Japanese use only! ITEM 47201

住所  -

電話 ( ) -

氏名

この他にも修理や整備のためのRCスペアパーツが発売されています。お近くの模型店店頭、または当社カスタマーサービスでお買い求めください。

送料  
C/パーツx1.....300円・140円 SP.867  
Q/ーツx1、サーボモーターx2.....700円・140円 SP.473  
83Tスパークギヤ.....200円・90円 SP.893  
十字レンチ、六角レンチ、3mmイモネジx4.....200円・120円 SP.38  
ラインバンド大x2、小x6.....200円・120円 SP.170