

PARTS

A PARTS x2
A1 50802
A2,A3,A6 50801
A4,A5 50800

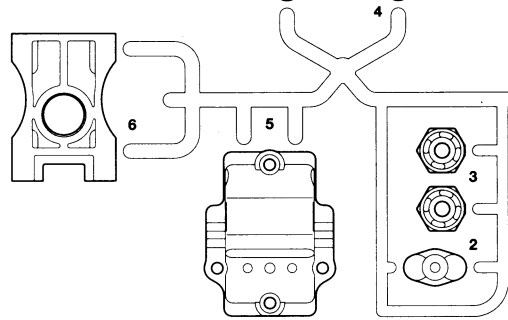

C PARTS x1
C1-C7 50816
C8,C9 50817

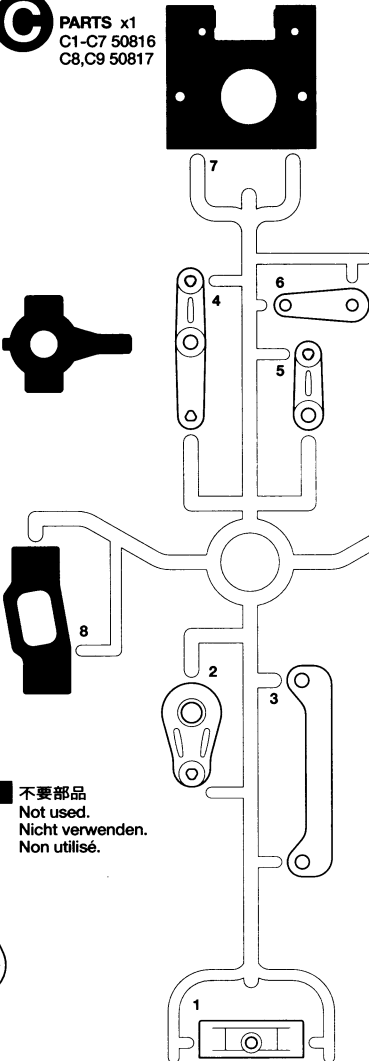

不要部品
Not used.
Nicht verwenden.
Non utilisé.

F PARTS x2
F1-F5 50840
F1-F5,Body Mount Stay

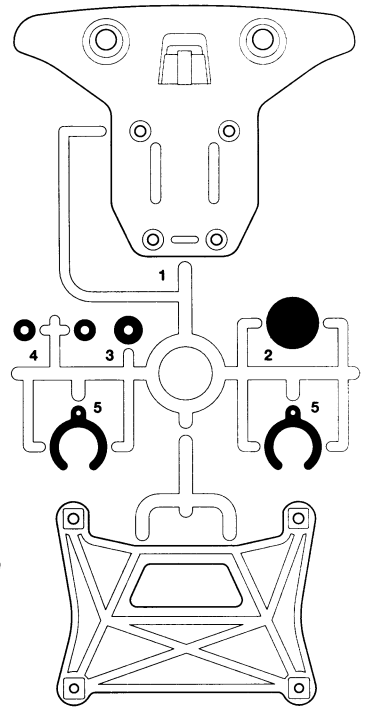

ボディマウントステー x2
Body mount stay
Rahmen für Karosseriehalterung
Base de supports de carrosserie

B PARTS x1
0005757

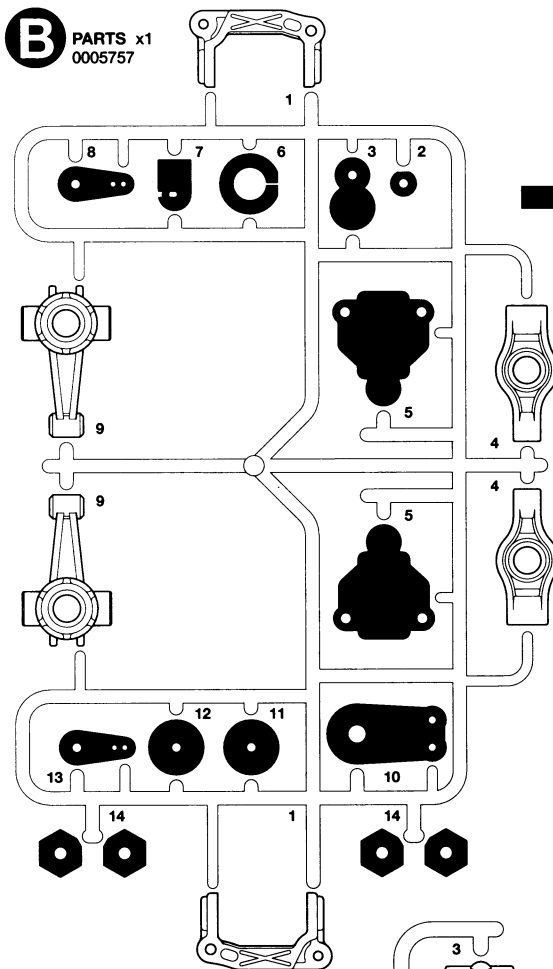

G PARTS
x1 9004082

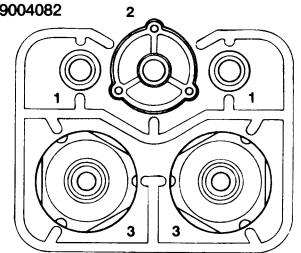

E PARTS x1 50819

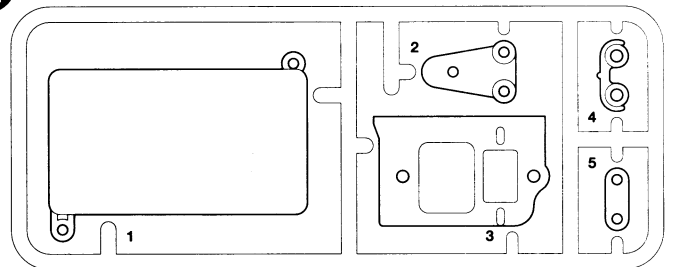

K PARTS x1
0114015

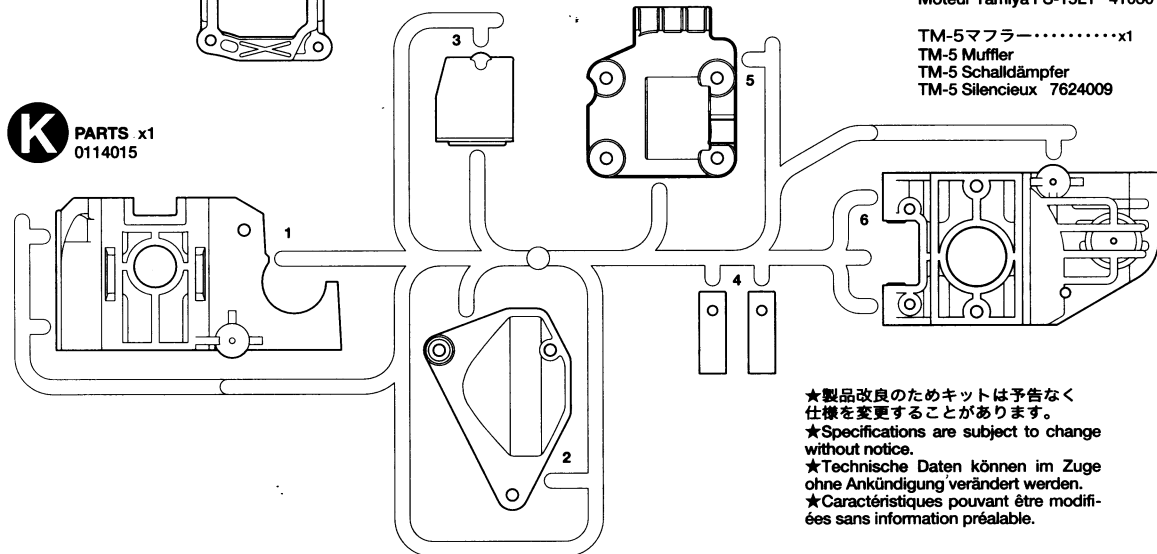

タミヤFS-15LTエンジン・x1
TAMIYA FS-15LT engine
TAMIYA FS-15LT Motor
Moteur Tamiya FS-15LT 41030
TM-5マフラー.....x1
TM-5 Muffler
TM-5 Schalldämpfer
TM-5 Silencieux 7624009

エアクリーナー.....x1
Air cleaner
Luftfilter
filtre à air 41038
エアフィルターオイル.....x1
Air cleaner oil
Luftfilteröl
Huile de filtre à air 41039

エキステンションパイプ.....x1
Extension pipe
Verlängerungsrohr
TUBE d'extension 41038

燃料タンク.....x1
Fuel tank
Kraftstofftank
Réservoir 41017

排気パイプ (グレー) ..x1
Exhaust pipe (gray)
Auspuffschlauch (grau)
Durite d'échappement (gris)
50614
アンテナパイプ.....x1
Antenna pipe
Antennendraht
Gaine d'antenne 6095003

アンダーカウル.....x1
Undercowl
Bodenwanne
Protection inférieure
1834003

★製品改良のためキットは予告なく仕様を変更することがあります。
★Specifications are subject to change without notice.
★Technische Daten können im Zuge ohne Ankündigung verändert werden.
★Caractéristiques pouvant être modifiées sans information préalable.

PARTS

ボディ.....x1
Body
Karosserie
Carrosserie
1825188

ステッカー①、②.....x1
Sticker
9494033

マスクシール.....x1
Masking seal
Aufkleber
Cache
9494033

L PARTS x2 0114016

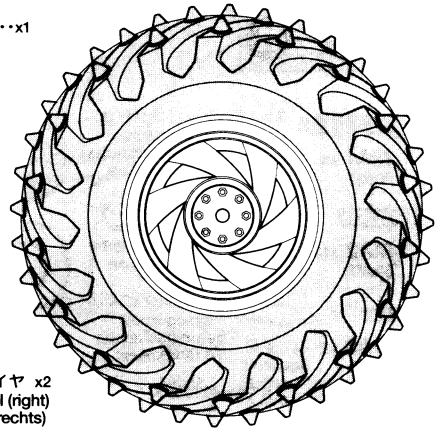
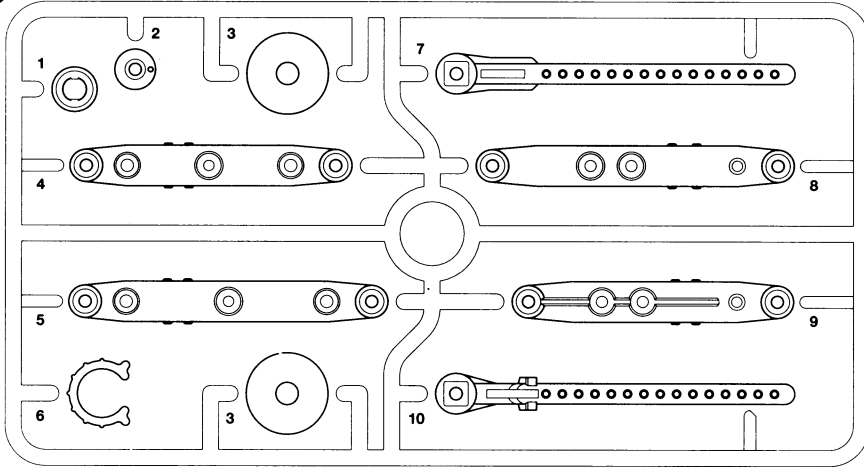

右タイヤ x2
Wheel (right)
Rad (rechts)
Roue (droit)

Wheel 0445720
Tire 50374

左タイヤ x2
Wheel (left)
Rad (links)
Roue (gauche)

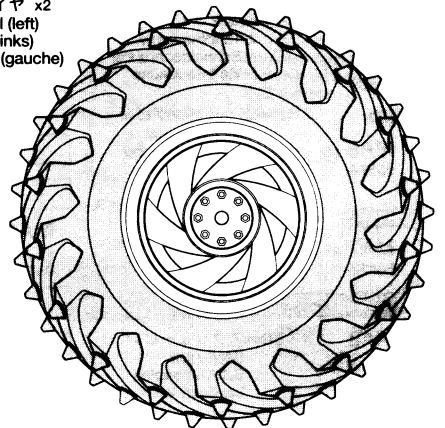

P PARTS x1 0115065

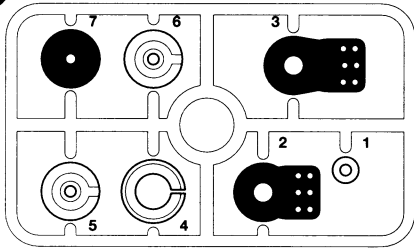

S PARTS x1 41018

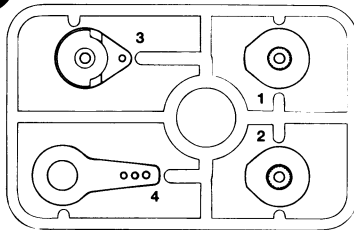

V PARTS x4 50598

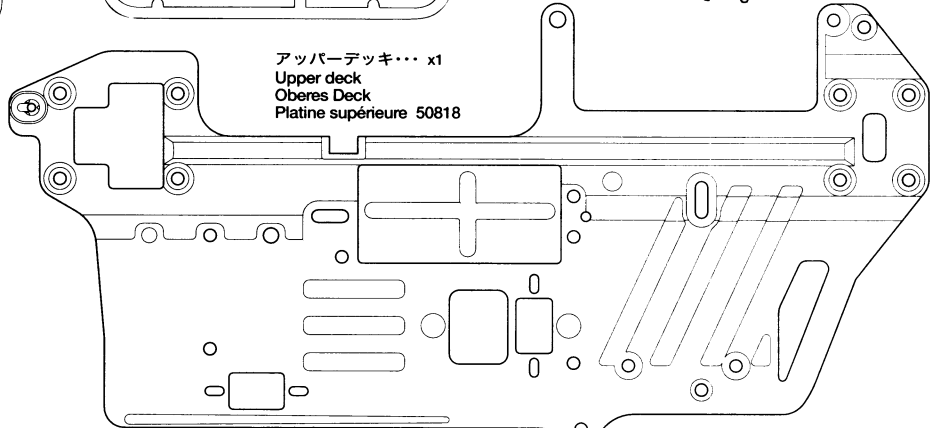
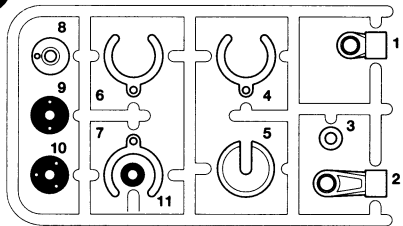

アッパーデッキ... x1
Upper deck
Oberes Deck
Platine supérieure 50818

W PARTS x4 50599

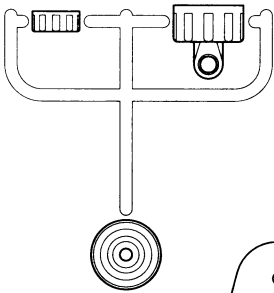

不要部品
Not used.
Nicht verwenden.
Non utilisé.

カウンターギヤー x1
Counter gear
Vorgelege-Rad
Pignon intermédiaire 9004082

50Tスパーギヤー x1
50T Spur gear
50Z Stimradgetriebe
Pignon intermédiaire 50 dents
9004082

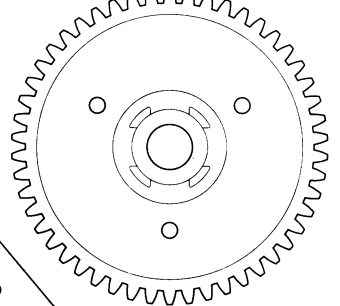
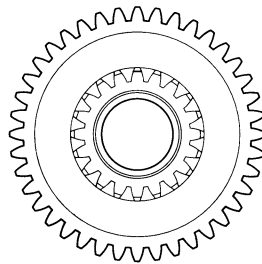

シャーシ x1
Chassis
Châssis
4004011

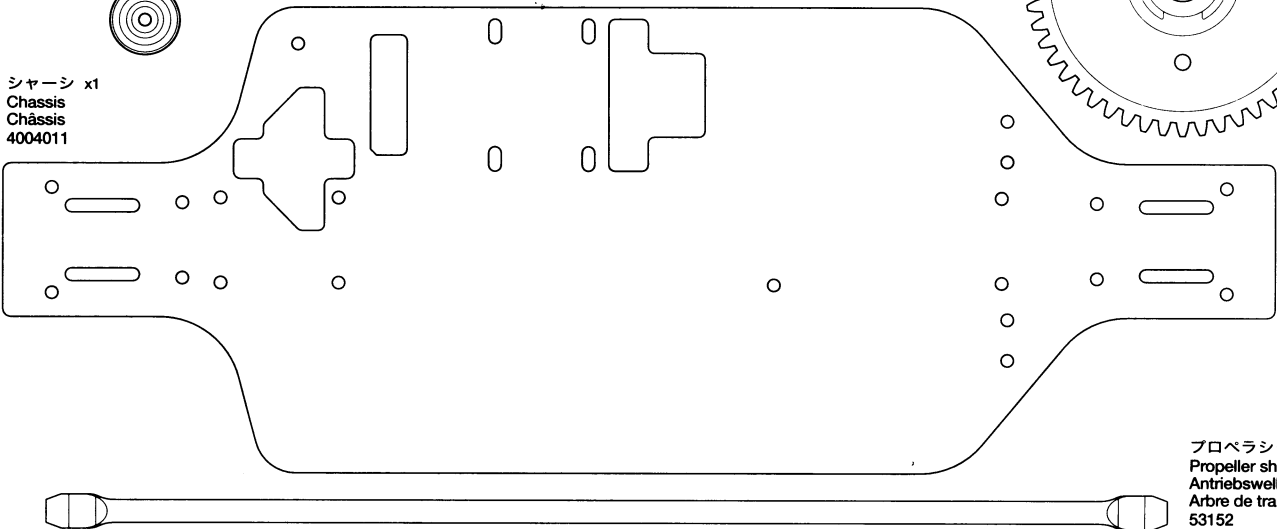

プロペラシャフト x1
Propeller shaft
Antriebswelle
Arbre de transmission
53152

A 1~11

MA1 x4
50583
3×15mmタッピングビス
Tapping screw
Schneidschraube
Vis taraudeuse

MA2 x13
50577
3×10mmタッピングビス
Tapping screw
Schneidschraube
Vis taraudeuse

MA3 x3
50573
2×8mmタッピングビス
Tapping screw
Schneidschraube
Vis taraudeuse

MA4 x2
50582
3×14mm段付ビス
Step screw
Paßschraube
Vis décolletée

MA5 x4
50581
3×12mmタッピングビス
Tapping screw
Schneidschraube
Vis taraudeuse

MA6 x6
50574
2×8mmタッピングビス
Tapping screw
Schneidschraube
Vis taraudeuse

MA7 x2
50822
3×10mm六角タッピングビス
Tapping screw
Schneidschraube
Vis taraudeuse

MA8 x2
50605
3×32mmスクリューピン
Screw pin
Schraubzapfen
Vis décolletée

MA9 x10
50592
5mmビローボール
Ball connector
Kugelkopf
Connecteur à rotule

MA10 x1
50576
3mmイモネジ
Grub screw
Madenschraube
Vis pointea

MA11 x4
50602
9mmワッシャー
Washer
Beilagscheibe
Rondelle

MA12 x2
50586
3mmワッシャー
Washer
Beilagscheibe
Rondelle

MA13 x1
50589
5mmEリング
E-ring
E-Ring
Circlip

MA14 x4
53066
1280ベアリング
Ball bearing
Kugellager
Roulement à billes

MA15 x5
53029
1150ベアリング
Ball bearing
Kugellager
Roulement à billes

MA16 x1
1260メタル
Metal bearing
Metall-Lager
Palier en métal

MA17 x2
9805622
1150メタル
Metal bearing
Metall-Lager
Palier en métal

MA18 x1
9805368
ギヤボックスジョイント(長)
Gearbox joint (long)
Getriebegehäuse-Gelenk (lang)
Accouplement de pont (long)

MA19 x1
9805368
ギヤボックスジョイント(短)
Gearbox joint (short)
Getriebegehäuse-Gelenk (kurz)
Accouplement de pont (court)

MA20 x2
50823
ホイールアクスル
Wheel axle
Rad-Achse
Axe de roue

MA21 x2
9805628
3×42mm両ネジシャフト
Threaded shaft
Gewindestange
Tige filetée

MA22 x1
3550026
5×25mmシャフト
Shaft
Achse
Axe

MA23 x1
50594
2×10mmシャフト
Shaft
Achse
Axe

MA24 x2
9805551
ドライブシャフト
Drive shaft
Antriebswelle
Arbre d'entraînement

MA25 x1
50629
Rプロペラシャフトジョイント
Rear propeller joint
Hinteres Antriebs-Gelenk
Accouplement d'arbre de transmission arrière

MA26 x1
50627
ブレーキシャフト
Brake shaft
Bremsachse
Axe de frein

MA27 x2
50628
ブレーキパッド
Brake pad
Bremsplatte
Plaquette de frein

MA28 x1
50627
ブレーキカム
Brake cam
Bremsnocken
Came de frein

MA29 x1
50804
U型シャフト
U-shaped shaft
U-förmige Achse
Support en U

MA30 x2
50630
ベベルピニオンギヤ
Bevel pinion gear
Kegelritzel
Pignon conique

MA31 x2
50602
ベベルシャフト
Star shaft
Stern-Achse
Support de satellite

MA32 x4
50602
ベベルギヤ(大)
Large bevel gear
Kegelrad groß
Grand pignon conique

MA33 x6
50602
ベベルギヤ(小)
Small bevel gear
Kegelrad klein
Petit pignon conique

MA34 x2
50630
リングギヤ
Ring gear
Tellerrad
Couronne

MA35 x1
53171
ブレーキディスク
Brake disc
Bremsscheibe
Disque de frein

MA36 x4
50596
5mmアジャスター
Adjuster
Einstellstück
Chape à rotule

MA37 x1
Eリング工具
Tool for E-ring
Werkzeug für E-Ring
Outil pour circlip

MA38 x1
50038
六角レンチ(小)
Hex wrench (small)
Imbusschlüssel (klein)
Clé Allen (petit)

MA39 x1
87025
グリス
Grease
Fett
Graisse

B 12~19

MA2 x5
50577
3×10mmタッピングビス
Tapping screw
Schneidschraube
Vis taraudeuse

MA8 x2
50605
3×32mmスクリューピン
Screw pin
Schraubzapfen
Vis décolletée

MA9 x11
50592
5mmビローボール
Ball connector
Kugelkopf
Connecteur à rotule

MA5 x4
50581
3×12mmタッピングビス
Tapping screw
Schneidschraube
Vis taraudeuse

MA7 x6
50822
3×10mm六角タッピングビス
Tapping screw
Schneidschraube
Vis taraudeuse

MA2 x4
50577
4×11.5mm段付ビス
Step screw
Paßschraube
Vis décolletée

MA3 x2
50579
3×10mm段付ビス
Step screw
Paßschraube
Vis décolletée

MA8 x2
50605
3×32mmスクリューピン
Screw pin
Schraubzapfen
Vis décolletée

MA9 x11
50592
5mmビローボール
Ball connector
Kugelkopf
Connecteur à rotule

MA21 x4
9805628
3×42mm両ネジシャフト
Threaded shaft
Gewindestange
Tige filetée

MA21 x4
9805628
3×42mm両ネジシャフト
Threaded shaft
Gewindestange
Tige filetée

MA4 x1
9805572
3×12mmホロービス
Screw
Schraube
Vis

MA12 x4
50586
3mmワッシャー
Washer
Beilagscheibe
Rondelle

MA13 x1
50589
5mmEリング
E-ring
E-Ring
Circlip

MA24 x2
9805551
ドライブシャフト
Drive shaft
Antriebswelle
Arbre d'entraînement

MA16 x1
1260メタル
Metal bearing
Metall-Lager
Palier en métal

MA17 x2
9805622
1150メタル
Metal bearing
Metall-Lager
Palier en métal

MA18 x1
9805368
ギヤボックスジョイント(長)
Gearbox joint (long)
Getriebegehäuse-Gelenk (lang)
Accouplement de pont (long)

MA19 x1
9805368
ギヤボックスジョイント(短)
Gearbox joint (short)
Getriebegehäuse-Gelenk (kurz)
Accouplement de pont (court)

MA19 x1
9805368
ギヤボックスジョイント(短)
Gearbox joint (short)
Getriebegehäuse-Gelenk (kurz)
Accouplement de pont (court)

MA19 x1
9805368
ギヤボックスジョイント(短)
Gearbox joint (short)
Getriebegehäuse-Gelenk (kurz)
Accouplement de pont (court)

MA20 x2
50823
ホイールアクスル
Wheel axle
Rad-Achse
Axe de roue

MA20 x2
50823
ホイールアクスル
Wheel axle
Rad-Achse
Axe de roue

MA24 x2
9805551
ドライブシャフト
Drive shaft
Antriebswelle
Arbre d'entraînement

MA16 x1
1260メタル
Metal bearing
Metall-Lager
Palier en métal

MA17 x2
9805622
1150メタル
Metal bearing
Metall-Lager
Palier en métal

MA18 x1
9805368
ギヤボックスジョイント(長)
Gearbox joint (long)
Getriebegehäuse-Gelenk (lang)
Accouplement de pont (long)

MA19 x1
9805368
ギヤボックスジョイント(短)
Gearbox joint (short)
Getriebegehäuse-Gelenk (kurz)
Accouplement de pont (court)

MA19 x1
9805368
ギヤボックスジョイント(短)
Gearbox joint (short)
Getriebegehäuse-Gelenk (kurz)
Accouplement de pont (court)

MA19 x1
9805368
ギヤボックスジョイント(短)
Gearbox joint (short)
Getriebegehäuse-Gelenk (kurz)
Accouplement de pont (court)

MA20 x2
50823
ホイールアクスル
Wheel axle
Rad-Achse
Axe de roue

MA20 x2
50823
ホイールアクスル
Wheel axle
Rad-Achse
Axe de roue

MA24 x2
9805551
ドライブシャフト
Drive shaft
Antriebswelle
Arbre d'entraînement

MA16 x1
1260メタル
Metal bearing
Metall-Lager
Palier en métal

MA17 x2
9805622
1150メタル
Metal bearing
Metall-Lager
Palier en métal

MA18 x1
9805368
ギヤボックスジョイント(長)
Gearbox joint (long)
Getriebegehäuse-Gelenk (lang)
Accouplement de pont (long)

MA19 x1
9805368
ギヤボックスジョイント(短)
Gearbox joint (short)
Getriebegehäuse-Gelenk (kurz)
Accouplement de pont (court)

MA19 x1
9805368
ギヤボックスジョイント(短)
Gearbox joint (short)
Getriebegehäuse-Gelenk (kurz)
Accouplement de pont (court)

MA19 x1
9805368
ギヤボックスジョイント(短)
Gearbox joint (short)
Getriebegehäuse-Gelenk (kurz)
Accouplement de pont (court)

MA20 x2
50823
ホイールアクスル
Wheel axle
Rad-Achse
Axe de roue

MA20 x2
50823
ホイールアクスル
Wheel axle
Rad-Achse
Axe de roue

MA24 x2
9805551
ドライブシャフト
Drive shaft
Antriebswelle
Arbre d'entraînement

MA16 x1
1260メタル
Metal bearing
Metall-Lager
Palier en métal

MA17 x2
9805622
1150メタル
Metal bearing
Metall-Lager
Palier en métal

MA18 x1
9805368
ギヤボックスジョイント(長)
Gearbox joint (long)
Getriebegehäuse-Gelenk (lang)
Accouplement de pont (long)

MA19 x1
9805368
ギヤボックスジョイント(短)
Gearbox joint (short)
Getriebegehäuse-Gelenk (kurz)
Accouplement de pont (court)

MA19 x1
9805368
ギヤボックスジョイント(短)
Gearbox joint (short)
Getriebegehäuse-Gelenk (kurz)
Accouplement de pont (court)

MA19 x1
9805368
ギヤボックスジョイント(短)
Gearbox joint (short)
Getriebegehäuse-Gelenk (kurz)
Accouplement de pont (court)

MA20 x2
50823
ホイールアクスル
Wheel axle
Rad-Achse
Axe de roue

MA20 x2
50823
ホイールアクスル
Wheel axle
Rad-Achse
Axe de roue

MA24 x2
9805551
ドライブシャフト
Drive shaft
Antriebswelle
Arbre d'entraînement

MA16 x1
1260メタル
Metal bearing
Metall-Lager
Palier en métal

MA17 x2
9805622
1150メタル
Metal bearing
Metall-Lager
Palier en métal

MA18 x1
9805368
ギヤボックスジョイント(長)
Gearbox joint (long)
Getriebegehäuse-Gelenk (lang)
Accouplement de pont (long)

MA19 x1
9805368
ギヤボックスジョイント(短)
Gearbox joint (short)
Getriebegehäuse-Gelenk (kurz)
Accouplement de pont (court)

MA19 x1
9805368
ギヤボックスジョイント(短)
Gearbox joint (short)
Getriebegehäuse-Gelenk (kurz)
Accouplement de pont (court)

MA19 x1
9805368
ギヤボックスジョイント(短)
Gearbox joint (short)
Getriebegehäuse-Gelenk (kurz)
Accouplement de pont (court)

MA20 x2
50823
ホイールアクスル
Wheel axle
Rad-Achse
Axe de roue

MA20 x2
50823
ホイールアクスル
Wheel axle
Rad-Achse
Axe de roue

MA24 x2
9805551
ドライブシャフト
Drive shaft
Antriebswelle
Arbre d'entraînement

MA16 x1
1260メタル
Metal bearing
Metall-Lager
Palier en métal

MA17 x2
9805622
1150メタル
Metal bearing
Metall-Lager
Palier en métal

MA18 x1
9805368
ギヤボックスジョイント(長)
Gearbox joint (long)
Getriebegehäuse-Gelenk (lang)
Accouplement de pont (long)

MA19 x1
9805368
ギヤボックスジョイント(短)
Gearbox joint (short)
Getriebegehäuse-Gelenk (kurz)
Accouplement de pont (court)

MA19 x1
9805368
ギヤボックスジョイント(短)
Gearbox joint (short)
Getriebegehäuse-Gelenk (kurz)
Accouplement de pont (court)

MA19 x1
9805368
ギヤボックスジョイント(短)
Gearbox joint (short)
Getriebegehäuse-Gelenk (kurz)
Accouplement de pont (court)

MA20 x2
50823
ホイールアクスル
Wheel axle
Rad-Achse
Axe de roue

MA20 x2
50823
ホイールアクスル
Wheel axle
Rad-Achse
Axe de roue

MA24 x2
9805551
ドライブシャフト
Drive shaft
Antriebswelle
Arbre d'entraînement

MA16 x1
1260メタル
Metal bearing
Metall-Lager
Palier en métal

MA17 x2
9805622
1150メタル
Metal bearing
Metall-Lager
Palier en métal

MA18 x1
9805368
ギヤボックスジョイント(長)
Gearbox joint (long)
Getriebegehäuse-Gelenk (lang)
Accouplement de pont (long)

MA19 x1
9805368
ギヤボックスジョイント(短)
Gearbox joint (short)
Getriebegehäuse-Gelenk (kurz)
Accouplement de pont (court)

MA19 x1
9805368
ギヤボックスジョイント(短)
Gearbox joint (short)
Getriebegehäuse-Gelenk (kurz)
Accouplement de pont (court)

MA19 x1
9805368
ギヤボックスジョイント(短)
Gearbox joint (short)
Getriebegehäuse-Gelenk (kurz)
Accouplement de pont (court)

MA20 x2
50823
ホイールアクスル
Wheel axle
Rad-Achse
Axe de roue

MA20 x2
50823
ホイールアクスル
Wheel axle
Rad-Achse
Axe de roue

MA24 x2
9805551
ドライブシャフト
Drive shaft
Antriebswelle
Arbre d'entraînement

MA16 x1
1260メタル
Metal bearing
Metall-Lager
Palier en métal

MA17 x2
9805622
1150メタル
Metal bearing
Metall-Lager
Palier en métal

MA18 x1
9805368
ギヤボックスジョイント(長)
Gearbox joint (long)
Getriebegehäuse-Gelenk (lang)
Accouplement de pont (long)

MA19 x1
9805368
ギヤボックスジョイント(短)
Gearbox joint (short)
Getriebegehäuse-Gelenk (kurz)
Accouplement de pont (court)

MA19 x1
9805368
ギヤボックスジョイント(短)
Gearbox joint (short)
Getriebegehäuse-Gelenk (kurz)
Accouplement de pont (court)

MA19 x1
9805368
ギヤボックスジョイント(短)
Gearbox joint (short)
Getriebegehäuse-Gelenk (kurz)
Accouplement de pont (court)

MA20 x2
50823
ホイールアクスル
Wheel axle
Rad-Achse
Axe de roue

MA20 x2
50823
ホイールアクスル
Wheel axle
Rad-Achse
Axe de roue

MA24 x2
9805551
ドライブシャフト
Drive shaft
Antriebswelle
Arbre d'entraînement

MA16 x1
1260メタル
Metal bearing
Metall-Lager
Palier en métal

MA17 x2
9805622
1150メタル
Metal bearing
Metall-Lager
Palier en métal

MA18 x1
9805368
ギヤボックスジョイント(長)
Gearbox joint (long)
Getriebegehäuse-Gelenk (lang)
Accouplement de pont (long)

MA19 x1
9805368
ギヤボックスジョイント(短)
Gearbox joint (short)
Getriebegehäuse-Gelenk (kurz)
Accouplement de pont (court)

MA19 x1
9805368
ギヤボックスジョイント(短)
Gearbox joint (short)
Getriebegehäuse-Gelenk (kurz)
Accouplement de pont (court)

MA19 x1
9805368
ギヤボックスジョイント(短)
Gearbox joint (short)
Getriebegehäuse-Gelenk (kurz)
Accouplement de pont (court)

MA20 x2
50823
ホイールアクスル
Wheel axle
Rad-Achse
Axe de roue

MA20 x2
50823
ホイールアクスル
Wheel axle
Rad-Achse
Axe de roue

MA24 x2
9805551
ドライブシャフト
Drive shaft
Antriebswelle
Arbre d'entraînement

MA16 x1
1260メタル
Metal bearing
Metall-Lager
Palier en métal

MA17 x2
9805622
1150メタル
Metal bearing
Metall-Lager
Palier en métal

MA18 x1
9805368
ギヤボックスジョイント(長)
Gearbox joint (long)
Getriebegehäuse-Gelenk (lang)
Accouplement de pont (long)

MA19 x1
9805368
ギヤボックスジョイント(短)
Gearbox joint (short)
Getriebegehäuse-Gelenk (kurz)
Accouplement de pont (court)

MA19 x1
9805368
ギヤボックスジョイント(短)
Gearbox joint (short)
Getriebegehäuse-Gelenk (kurz)
Accouplement de pont (court)

MA19 x1
9805368
ギヤボックスジョイント(短)
Gearbox joint (short)
Getriebegehäuse-Gelenk (kurz)
Accouplement de pont (court)

MA20 x2
50823
ホイールアクスル
Wheel axle
Rad-Achse
Axe de roue

MA20 x2
50823
ホイールアクスル
Wheel axle
Rad-Achse
Axe de roue



















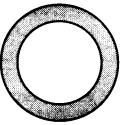



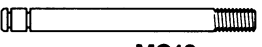

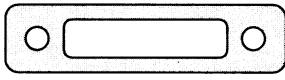
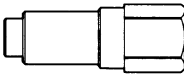
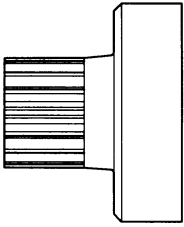
MA24 x2
9805551
ドライブシャフト
Drive shaft
Antriebswelle
Arbre d'entraînement

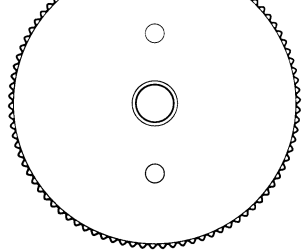
MA16 x1
1260メタル
Metal bearing
Metall-Lager
Palier en métal

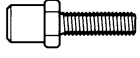

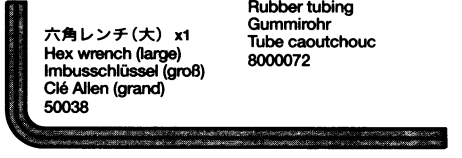

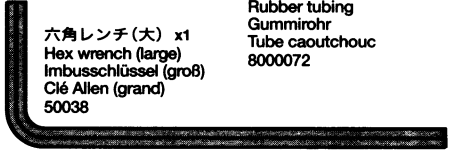















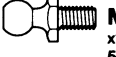







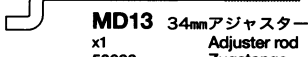

MA17 x2
9805622
1150メタル
Metal bearing
Metall-Lager
Palier en métal

MA18 x1
9805368
ギヤボックスジョイント(長)
Gearbox joint (long)
Getriebegehäuse-Gelenk (lang)
Accouplement de pont (long)

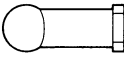
C 20~28

	MC1 x2 50584	3×30mmキャップスクリュー Cap screw Zylinderkopfschraube Vis à tête cylindrique
	MC2 x8 50580	3×10mm六角ボルト Bolt Bolzen Boulon
	MC3 x1 50590	4mmビローボール Ball connector Kugelkopf Connecteur à rotule
	MC4 x7 50587	3mmスプリングワッシャー Spring washer Federscheibe Rondelle ressort
	MC5 x1 50622	2mmナット Nut Mutter Ecrou
	MC6 x8 50588	2mmEリング E-ring E-Ring Circlip
	MC7 x1	1280メタル Metal bearing Metall-Lager Palier en métal
	MC8 x1	850メタル Metal bearing Metall-Lager Palier en métal
	MC9 x1 50619	11mmOリング O-ring O-Ring Joint torique
	MC10 x8 50597	3mmOリング(赤) O-ring (red) O-Ring (rot) Joint torique (rouge)
	MC11 x4 50600	オイルシール Oil seal Ölabdichtung Joint d'étanchéité
	MC12 x4 9805576	コイルスプリング Coil spring Spiralfeder Ressort hélicoïdal
	MC13 x4 50601	ピストンロッド Piston rod Kolbenstange Axe de piston
	MC14 x1 41021	スターターロープホルダー Starter rope holder Halter für Seilzugstarter Support de poignée de lanceur
	MC15 x1 41007	エキゾーストパッキン Muffler gasket Auspuffdichtung Joint d'échappement
	MC16 x1 50626	パイロットシャフト Pilot shaft Mitnehmer-Zapfen Ecrou d'embrayage
	MC17 x1 50620	クラッチベル Clutch bell Kupplungslocke Cloche d'embrayage
	MC18 x2 50619	クラッチシュー Clutch shoe Kupplungs-Backen Masselette d'embrayage
	MC19 x1 53208	フライホイール Flywheel Schwungradscheibe Volant d'embrayage
	MC20 x2 50617	エンジンマウント Engine mount Motor-Halterung Bati-moteur
	MC21 x1	軸受けボルト Bolt Bolzen Boulon
	ダンパーオイル Damper oil Dämpfer-Öl Huile pour amortisseurs 7795001	
	プラグレンチ x1 Steckschlüssel Clé à bougies 5494001	
	メガネレンチ x1 Wrench Mutternschlüssel Clé 5494002	
	ゴムパイプ x1 Rubber tubing Gummirohr Tube caoutchouc 8000072	
	六角レンチ(大) x1 Hex wrench (large) Imbusschlüssel (groß) Clé Allen (grand) 50038	

D 29~39

	MD1 x2 9805575	3×18mmタッピングビス Tapping screw Schneidschraube Vis taraudeuse
	MA1 x9 50583	3×15mmタッピングビス Tapping screw Schneidschraube Vis taraudeuse
	MD2 x4 9805629	3×12mmタッピングビス Tapping screw Schneidschraube Vis taraudeuse
	MA2 x17 50577	3×10mmタッピングビス Tapping screw Schneidschraube Vis taraudeuse
	MD3 x2 50575	2.6×10mmタッピングビス Tapping screw Schneidschraube Vis taraudeuse
	MD4 x1 9805630	3×16mmⅢタッピングビス Tapping screw Schneidschraube Vis taraudeuse
	MA5 x3 50581	3×12mmⅢタッピングビス Tapping screw Schneidschraube Vis taraudeuse
	MA7 x1 50822	3×10mm六角タッピングビス Tapping screw Schneidschraube Vis taraudeuse
	MD5 x2 9805574	3×18mm丸ビス Screw Schraube Vis
	MD6 x2 9805556	2×8mm丸ビス Screw Schraube Vis
	MD7 x1 50622	2×5mmキャップスクリュー Cap screw Zylinderkopfschraube Vis à tête cylindrique
	MA9 x1 50592	5mmビローボール Ball connector Kugelkopf Connecteur à rotule
	MC3 x1 50590	4mmビローボール Ball connector Kugelkopf Connecteur à rotule
	MA10 x1 50576	3mmイモネジ Grub screw Madenschraube Vis pointeau
	MD8 x4 9805631	ロゼットワッシャー Rosette washer Rosetten-Beilagscheibe Rondelle fraisée
	MA12 x6 50586	3mmワッシャー Washer Beilagscheibe Rondelle
	MD9 x1 50622	2mmワッシャー Washer Beilagscheibe Rondelle
	MD10 x1 50622	100mmアジャスターロッド Adjuster rod Zugstange Barre d'accouplement
	MA17 x4 9805622	1150メタル Metal bearing Metall-Lager Palier en métal
	MD11 x4 9805557	4mmフランジロックナット Flange lock nut Sicherungsmutter Ecrou nylistop à flasque
	MD12 x2 2220001	3mmロックナット Lock nut Sicherungsmutter Ecrou nylistop
	MC5 x1 50622	2mmナット Nut Mutter Ecrou
	MC6 x1 50588	2mmEリング E-ring E-Ring Circlip
	MC10 x2 50597	3mmOリング(赤) O-ring O-Ring Joint torique
	MD13 x1 50622	34mmアジャスターロッド Adjuster rod Zugstange Barre d'accouplement
	MA23 x4 50594	2×10mmシャフト Shaft Achse Axe
	MD14 x4	スナップピン(小) Snap pin (small) Federstift (klein) Epingle métallique (petite) 50197
	MD15 x2 50633	4mmアジャスター Adjuster Einstellstück Chape à rotule
	MD16 x1 50622	ロッドストッパー Rod stopper Gestänge Stelling Bague de renvoi
	MD17 x1 50622	ロッドマウント Rod mount Gestänge-Führung Bague de renvoi
	MD18 x1 41018	サーボセイバースプリング(金) Servo saver spring (gold) Doppelkeleband (schwarz) Ressort de sauve-servo (doré)
	燃料パイプ(ブルー) x1 Silicone tube (blue) Silikon-Schlauch (blau) Durite silicone (bleue) 41006	
	両面テープ(黒) x1 Double-sided tape (black) Doppelkeleband (schwarz) Adhésif double face (noir)	
	ナイロンバンド x7 Nylon band Nylonband Collier nylon	

E 40~45

	ME1 x4 50197	スナップピン(大) Snap pin (large) Federstift (groß) Epingle métallique (grand)
---	------------------------	--

★金具部品は少し多めに入っています。予備として使って下さい。
★Extra screws and nuts are included. Use them as spares.
★Ersatzschrauben und -muttern liegen bei.
★Des vis et des écrous supplémentaires sont inclus. Les utiliser comme pièces de rechange.

AFTER MARKET SERVICE CARD

When purchasing Tamiya replacement parts, please take or send this form to your local Tamiya dealer so that the parts required can be correctly identified and supplied. Please note that specifications, availability and price are subject to change without notice.

KUNDENNACHBETREUUNGS-KARTE

Wenn Sie TAMIYA-Ersatzteile kaufen möchten, nehmen Sie bitte zur Unterstützung dieses Formular mit zu Ihrem örtlichen Fachhändler. Bezüglich der Angaben, der Lagerhaltung der Artikel und der Preise sind Änderungen vorbehalten.

SERVICE APRES-VENTE

LISTE PIECES DETACHEES
Afin de vous permettre de vous procurer des pièces de rechange Tamiya, Amenez cette liste à votre point de vente Tamiya qui ne manquera pas de vous renseigner. Veuillez noter que les caractéristiques, disponibilité et prix peuvent changer sans avis préalable.

PARTS CODE

1825188	Body
4004011	Chassis
50818	TG10-Mk.1 Upper Deck
1834003	Undercowl
50802	*1 TG10 Front Upright (A1 x1)
50801	*1 TG10 Front Wheel Hub (A2, A3, A6, 1 pc.)
50800	*1 TG10 Gear Case (A4 & A5, 1 pc.)
0005757	B Parts (B1-B14)
50816	TG10 Steering Arm (C1-C7)
50817	TG10 Front Hub Carrier (C8 & C9)
50819	TG10-Mk.1 Battery Case Cover (E1-E5)
0004120	*1 F Parts (F1-F5, Body Mount Stay, 1 pc.)
50840	*1 TG10 Mini Bumper (F1-F5, 1 pc.)
9004082	Gear Bag
5	G Parts (G1-G3) x1 Counter Gear x1
50T	Spur Gear x1
0114015	K Parts (K1-K6)
0114016	*1 L Parts (L1-L10) (1 pc.)
0115065	P Parts (P1-P7)
41018	Throttle Servo Horn
S	S Parts (S1-S4) x1 Servo Saver Spring (MD18) x1
50598	*1 CVA Mini Shock Unit 2 V Parts (V1-V11, 2 pcs.)
50599	*1 CVA Mini Shock Unit 2 W Parts (W1-W3, 2 pcs.)
0445720	*1 Wheels (L & R, 1 pc. each)
50374	*1 Monster Pin Spike Tires (2 pcs.)
50583	3x15mm Tapping Screw (MA1 x10)
50577	3x10mm Tapping Screw (MA2 x10)
50573	2x8mm Tapping Screw (MA3 x10)
50582	3x14mm Step Screw (MA4 x5)
50581	3x12mm Countersunk Tapping Screw (MA5 x10)
50574	2x8mm Countersunk Tapping Screw (MA6 x10)
50822	3x10mm Hex Tapping Screw (MA7 x10)
50605	*1 Screw Pin Set (MA8 x2...etc.)
50592	5mm Ball Connector (MA9 x10)
50576	3mm Grub Screw (MA10 x10)
50038	Tool Set (Box Wrench, Hex Wrench, MA10 x4)
50602	*1 Differential Bevel Gear Set

50586	(MA11 x2, MA31 x1, MA32 x2, MA33 x3)
50589	3mm Washer (MA12 x15)
53066	5mm E-ring (MA13 x5)
53029	1280 Sealed Ball Bearing (MA14 x3)
9805622	1150 Sealed Ball Bearing (MA15 x2)
9805368	*1 Gear Box Joint (MA18 & MA19, 1 pc. each)
50823	*1 TG10 Wheel Axle (MA20 x2)
9805628	*2 3x42mm Threaded Shaft (MA21 x2)
3550026	5x25mm Shaft (MA22)
50594	2x10mm Shaft (MA23 x10)
9805551	*1 Drive Shaft (MA24 x2)
50629	TGX Propeller Joint (Rear) (MA25)
50627	TGX Brake Cam & Shaft Set (MA26 & MA28)
50628	TGX Brake Pad (MA27 x2)
50604	*1 TG10 U-Shaped Shaft (MA29 x1)
50630	*1 TGX Bevel Pinion & Ring Gear Set (MA30 & MA34, 1 pc. each)
53171	TR-15T Up-Graded Brake Disc (MA35)
50596	5mm Adjuster (MA36 x6)
9805573	3x18mm Step Screw (MB1 x2)
50579	3x10mm Step Screw (MB3 x5)
9805572	3x12mm, 3x15mm Screw (MB4 x2...etc.)
50807	TG10 Front Propeller Joint (MB5)
50797	5mm Short Adjuster (MB6 x8)
50584	3x30mm Cap Screw (MC1 x2)
50580	3x10mm Hex Bolt (MC2 x10)
50590	4mm Ball Connector (MC3 x5)
50587	3mm Spring Washer (MC4 x15)
50588	2mm E-ring (MC6 x15)
50619	TGX Clutch Shoe Set (MC9 x1, MC18 x2)
50597	Damper O-ring (Red) (MC10 x10)
50600	CVA Mini Shock Unit 2 Oil Seal (MC11 x6)
9805576	*1 Coil Spring (MC12 x2)
50601	*1 CVA Mini Shock Unit 2 Piston Rod (MC13 x2)
41021	Starter Rope Holder (MC14)
41007	TM-1 Muffler Gasket Set (MC15 x4...etc.)
50626	TGX Pilot Shaft (for TAMIYA) (MC16)

50620	16T Clutch Bell (MC17)
53208	Lightweight Flywheel (MC19)
50617	TGX Engine Mount (MC20 x2)
9805575	3x18mm Tapping Screw (MD1 x2)
9805629	3x12mm Tapping Screw (MD2 x4)
50575	2.6x10mm Tapping Screw (MD3 x5)
9805630	3x16mm Countersunk Tapping Screw (MD4 x2)
9805574	3x18mm Screw (MD5 x2)
9805556	2x8mm Screw (MD6 x10)
9805631	3mm Rosette Washer (MD8 x4)
9805557	4mm Flange Lock Nut (MD11 x4)
2220001	3mm Lock Nut (MD12 x1)
50197	Snap Pin Set (MD14 x5, ME1 x10)
50633	4mm Adjuster (MD15 x6)
50622	TGX Throttle Linkage Set (MA10, MC3, MC5, MD7, MD9, MD10, MD13, MD15-MD17) Plug Wrench
5494001	Wrench
5494002	Wrench
7624009	TM-5 Muffler
8000072	8x60mm Rubber Tubing
50171	Heat Resistant Double-Sided Tape (5 pcs.)
50595	Neylon Band w/Metal Hook (10 pcs.)
50614	10mm Silicone Exhaust Pipe (Gray)
53152	4WD Short Type Hard Propeller Shaft Silicone Fuel Pipe Set (Blue...etc.)
41006	80cc Fuel Tank
41017	Wet Type Air Cleaner Set
41039	Air Filter Oil
87025	Ceramic Grease
7795001	Damper Oil #900 (2 pcs.)
41030	FS-15LT Engine
6095003	Antenna Pipe (30cm)
9494033	Sticker (a, b) & Masking Seal
1054179	Instructions

*1 Requires 2 sets for one car.
*2 Requires 3 sets for one car.

★アフターサービスへの部品請求にはこのカードが必要で、部品請求をなさる方はあなたの氏名、住所、郵便番号、電話番号をこのカードに記入して下さい。

MAD BISON TGM-01
1/10 エンジンRC
4WDレーシングトラック マッドバイソン

部品をなくしたり、こわした方は、下のステッカーが貼られたアフターサービス取り扱い店でご注文いただけます。当社アフターサービスに直接ご注文の場合は、このカードの必要部品を〇でかこみ代金を現金書留または、定額小為替 (100円以下は切手可) と一緒に申し込み下さい。なお、ご送金にはタミヤカードや郵便振替もご利用いただけます。



ボディ	2,250円
シャーシ	1,800円
アンダーカウル	1,000円
Eパーツ	650円
Fパーツ (ボディマウントステー付き) (1個)	600円
Gパーツ, 50Tスパーギヤ、カウンターギヤ	600円
Kパーツ	800円
Lパーツ (1個)	650円
Pパーツ	320円
ホイール (左右各1本)	720円
TM-5マフラー	1,400円
ギヤボックスジョイント長・短 (各1個)	520円
ドライブシャフト (2本)	500円
5x25mmシャフト	170円
1150オイルレスメタル (2個)	220円
3x42mm両ネジシャフト (2本)	170円
3x18mm段付ビス (2本)	150円
3x12mmホロービス (2本)	180円
コイルスプリング (2本)	200円
8x60mmゴムパイプ	170円
ブラグレンチ	380円
メガネレンチ	250円
3x18mm丸ビス (2本)	150円
3x18mmタッピングビス (2本)	150円
3x16mm皿タッピングビス (2本)	170円
3x12mmタッピングビス (4本)	170円
2x8mm丸ビス (10本)	170円
4mmフランジロックナット (4個)	180円
3mmロックナット (1個)	90円
3mmセツトワッシャー (4個)	170円
アンテナパイプ (30cm)	270円
ステッカー (a, b)・マスクシール	800円
説明図	600円

この他に修理や整備のためのRCスペアパーツが発売されています。お近くの模型店店頭、または当社アフターサービスでお買い求め下さい。

アッパーデッキ (SP.818)	600円・270円
A1 x1 (SP.802)	250円・160円
A2, A3, A6 各1個 (SP.801)	300円・160円
A4, A5 各1個 (SP.800)	600円・270円
C1-C7 (SP.816)	450円・160円
C8, C9 (SP.817)	300円・160円
Eパーツ (SP.819)	450円・270円
Fパーツ x1 (ボディマウントステー無し) (SP.840)	450円・270円
Sパーツ、サーボセーバースプリング金 (GE.18)	550円・120円
Vパーツ x2 (SP.598)	500円・160円
Wパーツ x2 (SP.599)	500円・160円
タイヤ x2 (SP.374)	800円・390円
十字レンチ、六角棒レンチ、3mmイモネジ x4 (SP.38)	200円・120円
耐熱両面テープ (SP.171)	300円・120円
スナップピン大 x10、小 x5 (SP.197)	200円・90円
2x8mmタッピングビス x10 (SP.573)	100円・80円
2x8mm皿タッピングビス x10 (SP.574)	100円・80円
2.6x10mmタッピングビス x5 (SP.575)	100円・80円
3mmイモネジ x10 (SP.576)	200円・80円
3x10mmタッピングビス x10 (SP.577)	100円・80円
3x10mm段付ビス x5 (SP.579)	150円・80円
3x10mm六角ボルト x10 (SP.580)	150円・80円
3x12mmタッピングビス x10 (SP.581)	100円・80円
3x14mm段付ビス x5 (SP.582)	100円・80円
3x15mmタッピングビス x10 (SP.583)	150円・80円
3x30mmキャップスクリュー x2 (SP.584)	100円・80円
3mmフッシャー x15 (SP.586)	100円・80円
3mmスプリングワッシャー x15 (SP.587)	100円・80円
2mmEリング x15 (SP.588)	100円・80円
5mmEリング x5 (SP.589)	100円・80円
4mmピローボール x5 (SP.590)	150円・80円
5mmピローボール x10 (SP.592)	300円・80円
2x10mmステンレスシャフト x10 (SP.594)	150円・80円
ナイロンバンド x10 (SP.595)	150円・80円
5mmアジャスター x6 (SP.596)	150円・90円
3mmOリング (赤) x10 (SP.597)	150円・80円
オイルシール x6 (SP.600)	200円・80円
ピストンロッド x2 (SP.601)	150円・80円
ベベルギヤ小 x3、大 x2、ベベルシャフト x1、9mmワッシャー x2 (SP.602)	300円・90円
3x32mmスクリューピン x2 (SP.605)	200円・90円
10mm排気シリコンパイプ (SP.614)	300円・90円
エンジンマウント x2 (SP.617)	400円・90円
クラッチシュー x2、11mmOリング (SP.619)	450円・120円
16Tクラッチベル (SP.620)	400円・160円
21mm・100mmアジャスターロッド、ロッドマウント、ロッドストッパー、2x5mmキャップスクリュー、2mmワッシャー、2mmナット、4mmピローボール、3mmイモネジ、4mmアジャスター (SP.622)	300円・90円
パイロットシャフト (SP.626)	250円・90円
ブレーキシャフト、ブレーキカム (SP.627)	400円・120円
ブレーキパッド x2 (SP.628)	200円・80円
リヤプロペラシャフトジョイント (SP.629)	250円・120円
ベベルピニオンギヤ、リングギヤ 各1個 (SP.630)	450円・120円
4mmアジャスター x6 (SP.633)	150円・90円
5mmショートアジャスター x8 (SP.797)	150円・90円
U型シャフト x1 (SP.804)	200円・90円

フロントプロペラシャフトジョイント (SP.807)	250円・90円
3x10mm六角タッピングビス x10 (SP.822)	150円・90円
ホイールアクスル x2 (SP.823)	450円・120円
1150ラバーシールベアリング x2 (OP.29)	700円・120円
1280ラバーシールベアリング x3 (OP.66)	1,200円・120円
プロペラシャフト (OP.152)	400円・160円
ブレーキディスク (OP.171)	800円・120円
フライホイール (OP.208)	1,000円・120円
シリコン燃料パイプ (ブルー) (GE.6)	400円・120円
エキゾーストバックシン x4 (GE.7)	300円・80円
80cc燃料タンク (GE.17)	1,000円・270円
スターターロープ (ボルダー) (GE.21)	250円・120円
FS-15LTエンジン (GE.30)	11,000円・不 要
エアークラナー、エキゾーストパイプ、エアフィルター (GE.38)	900円・160円
エアフィルターオイル (GE.39)	600円・270円
ダンパーオイル x2 (AO.5001)	400円・90円
セラミックグリス (87025)	400円・160円

(送料について) 送料が表示されている部品は、送料が別に必要です。部品を2個以上ご注文の場合、最も高い送料(1個分)だけが送料です。部品の合計が5,000円を越える場合、送料はサービスとなります。

(郵便振替のご利用法) 郵便局の払込用紙の通信欄にこのカードを参考にITEM番号、スケール、製品名、部品名、数量を必ずご記入下さい。振込人住所欄には電話番号もお書きいただき、口座番号・00810-9-1118、加入者名・田宮模型でお振込み下さい。

(タミヤカード) タミヤカードを利用されますと部品の入手が早く簡単です。詳しくはアフターサービスまでお問い合わせ下さい。

(お問い合わせ番号) 静岡 054-283-0003
東京 03-3899-3765 (静岡へ自動転送)
営業時間/平日(月～金曜日)8:00～20:00 休日▶休み

For Japanese use only ! ITEM 44025

住所

電話 () -

名前

パーツ価格は予告なく変更することがあります。

田宮模型
1199 静岡市恵田原3-7 千22-8610