

# PARTS

**A** PARTS × 2  
0004135

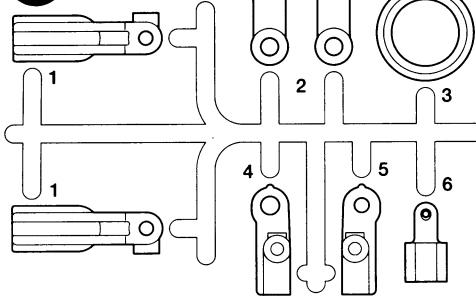

**B** PARTS × 2  
0004136

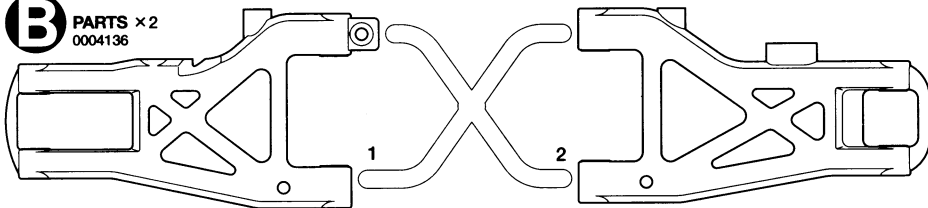

**D** PARTS × 2  
0004138

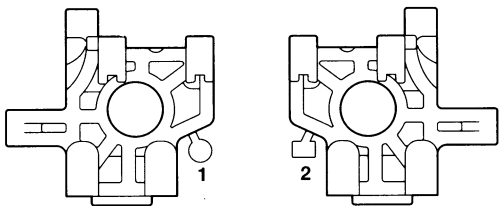

**E** PARTS × 1  
0004139

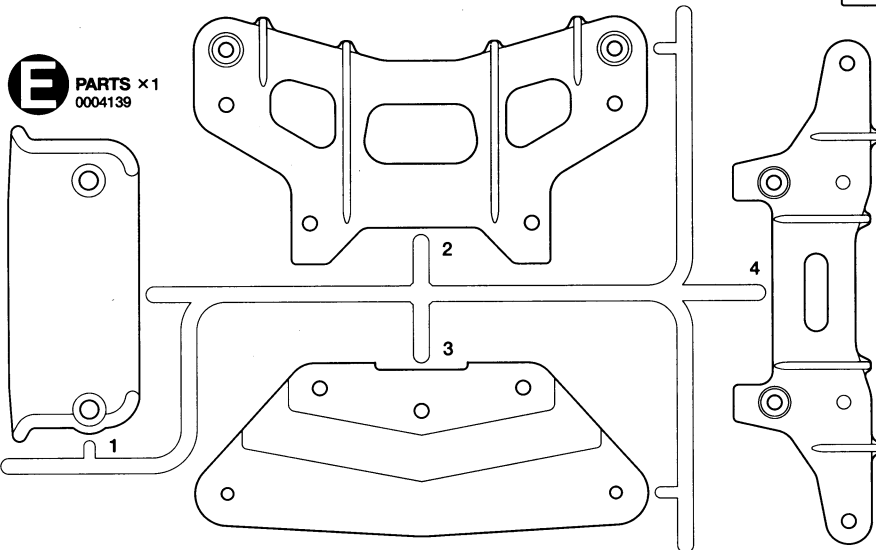

**F** PARTS × 1  
0004140

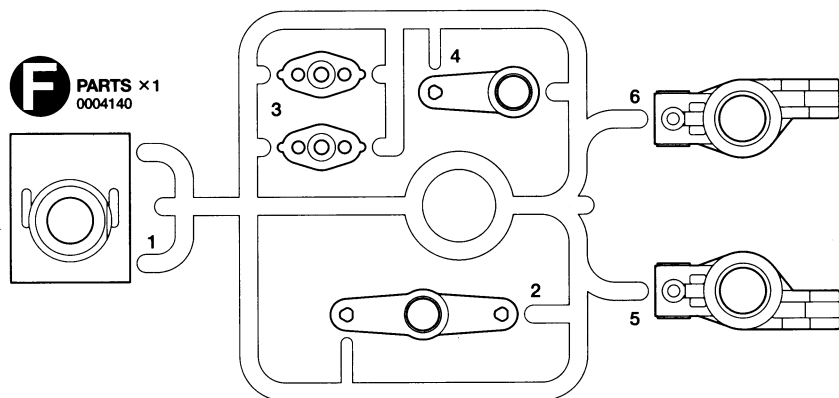

FS-15RBエンジン × 1  
Tamiya FS-15RB Engine  
Tamiya FS-15RB Motor  
Moteur Tamiya FS-15RB  
41046

エアクリナー × 1  
Air cleaner  
Luftfilter  
filtre à air  
7644010

エアクリナーフィルター × 1  
Air cleaner filter  
Filterteil des Luftfilters  
Cartouche de filtre à air  
41047

エアクリナーオイル × 1  
Air cleaner oil  
Luftfilteröl  
Huile de filtre à air  
41039

燃料タンク × 1  
Fuel tank  
Kraftstofftank  
Réservoir  
41048

マフラー × 1  
Muffler  
Schalldämpfer  
Silencieux  
9334055

マフラーブッシュ × 1  
Muffler bushing  
Auspuff-Buchse  
Bague d'échappement  
9334055

ステッカー × 1  
Sticker  
9494037

タイヤ(インナーフォーム付) × 4  
Tire (w/ tire insert)  
Reifen (mit Reifeneinlage)  
Pneu (avec l'inserts de pneu)  
53419

ギヤカバー × 1  
Gear cover  
Getriebe-Abdeckung  
Couvercle des pignons  
0444129

電池ボックスカバー × 1  
Battery case cover  
Abdeckung der Batteriebox  
Couvercle de porte-piles  
0444129

★製品改良のためキットは予告なく仕様を変更することがあります。  
★Specifications are subject to change without notice.  
★Technische Daten können im Zuge ohne Ankündigung verändert werden.  
★Caractéristiques pouvant être modifiées sans information préalable.

**G** PARTS × 1  
0004153

不要部品  
Not used.  
Nicht verwenden.  
Non utilisé.

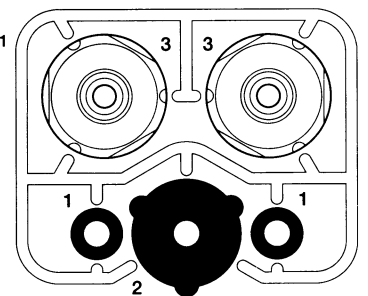

# PARTS

アッパーデッキ ×1  
Upper deck  
Oberes Deck  
Platine supérieure  
4024002

ロアデッキ ×1  
Lower deck  
Chassisboden  
Châssis inférieur  
4004014

リヤダンパーステー ×1  
Rear damper stay  
Hintere Dämpferstrebe  
Support d'amortisseur arrière  
4034003

ハイマウントダンパーステー ×1  
High mount damper stay  
Dämpferhalterung für hohe Befestigung  
Support d'amortisseurs haut  
4034004

★金具部品は少し多目に入っています。予備として使ってください。  
★Extra screws and nuts are included. Use them as spares.  
★Ersatzschrauben und -muttern liegen bei.  
★Des vis et des écrous supplémentaires inclus. Les utiliser comme pièces de rechange.

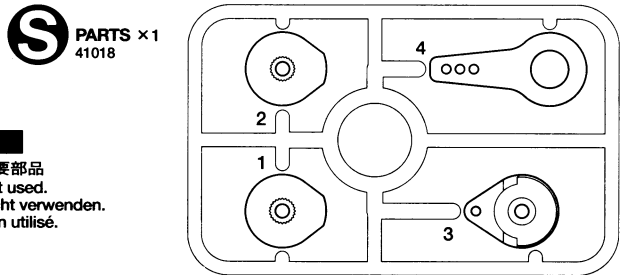
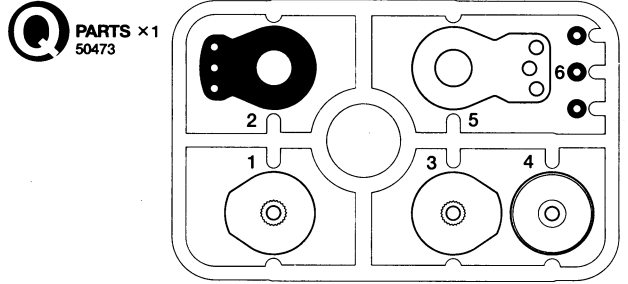
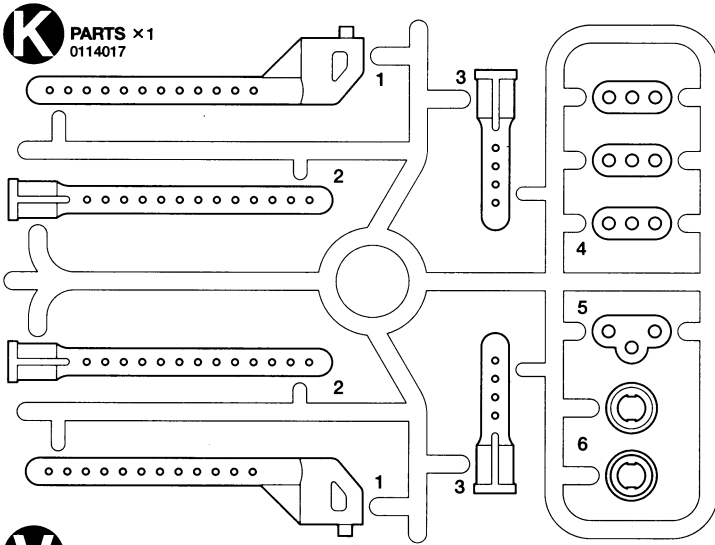

不要部品  
Not used.  
Nicht verwenden.  
Non utilisé.

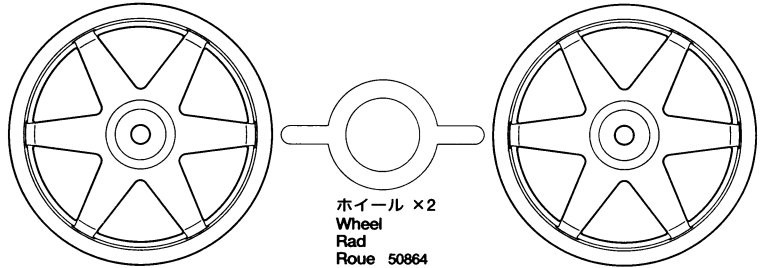
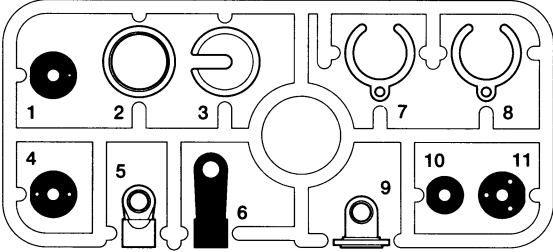

ギヤ袋結  
Gear bag  
Zahnrad-Beutel  
Sachet de pignonerie  
50888

★49T、45TスパーギヤはOP.432 TGR2  
スピードピニオン(17T、21T)と合わせて  
使用します。  
★Use 49, 45T spur gear with 53432 TGR 2-  
speed pinion gear.  
★Benutzen Sie zu den 53432 TGR 2-Gang-  
Getriebe Ritzeln 49,45Z Hauptzahnäder.  
★Utiliser le pignon intermédiaire 49, 45T  
avec pignon 2 rapports TGR 53432.

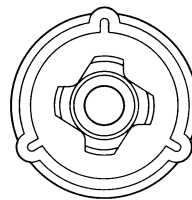

ブレーキローターハブ ×1  
Brake rotor hub  
Nabe für Brems Scheibe  
Moyeu de la couronne de frein

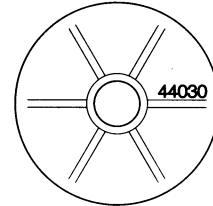

2スピードカバー ×1  
2-speed cover  
2-Gang Abdeckscheibe  
Couvercle 2 rapports

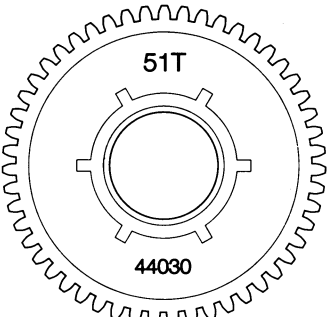

51Tスパーギヤ ×1  
51T Spur gear  
51Z Stirradgetriebe  
Pignon intermédiaire 51 dents

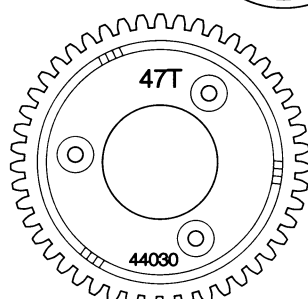

47Tスパーギヤ ×1  
47T Spur gear  
47Z Stirradgetriebe  
Pignon intermédiaire 47 dents

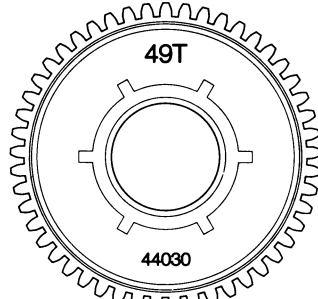

49Tスパーギヤ ×1  
49T Spur gear  
49Z Stirradgetriebe  
Pignon intermédiaire 49 dents

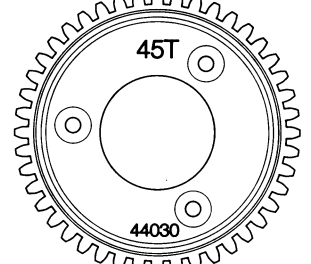

45Tスパーギヤ ×1  
45T Spur gear  
45Z Stirradgetriebe  
Pignon intermédiaire 45 dents

## A ①~⑩

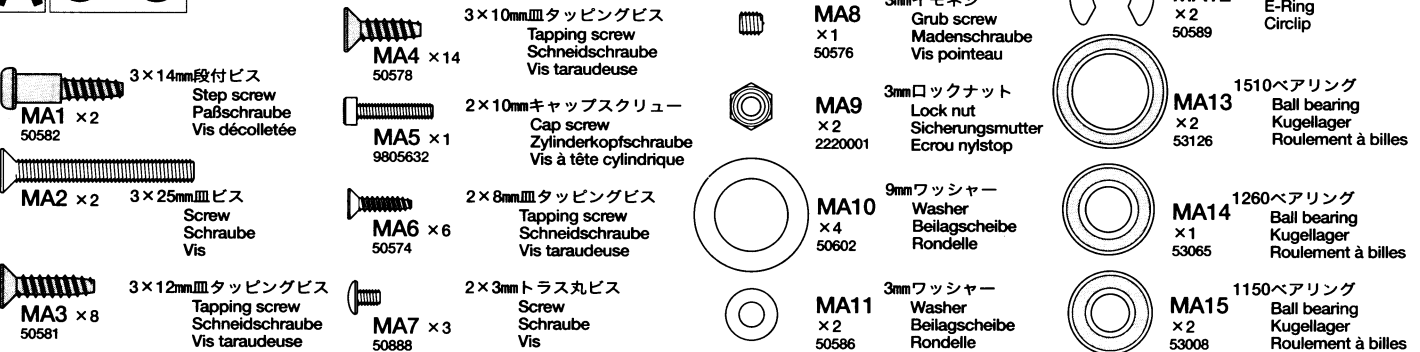

# A 1~10

**MA16** ×4  
1280ベアリング  
Ball bearing  
Kugellager  
Roulement à billes  
53066

**MA17** ×4  
850メタル  
Metal bearing  
Metall-Lager  
Palier en métal

**MA18** ×2  
4mmOリング  
O-ring  
O-Ring  
Joint torique  
9805687

**MA19** ×1  
3×42mm両ネジシャフト  
Threaded shaft  
Gewindestange  
Tige filetée  
9805628

**MA20** ×1  
3×38mm両ネジシャフト  
Threaded shaft  
Gewindestange  
Tige filetée

**MA21** ×1  
2×10mmシャフト  
Shaft  
Achse  
Axe  
50594

**MA22** ×5  
6mmピローボール  
Ball connector  
Kugelkopf  
Connecteur à rotule  
9805688

**MA23** ×4  
6mmアジャスター  
Adjuster  
Einstellstück  
Chape à rotule  
0445749

**MA24** ×2  
ステアリングポスト  
Steering post  
Lagerzapfen der Lenkung  
Colonnnettes de direction

**MA25** ×1  
タイミングスプリング  
Timing spring  
Feder für Schaltzeitpunkt  
Ressort d'embrayage  
53212

**MA26** ×2  
クラッチパッド  
Clutch pad  
Kupplungspuffer  
Plaque d'embrayage  
53212

**MA27** ×1  
スプリングピン  
Spring pin  
Federzapfen  
Axe de masselottes  
53212

**MA28** ×2  
ベベルピニオンギヤ  
Bevel pinion gear  
Kegelritzel  
Pignon conique  
50630

**MA29** ×2  
ベベルシャフト  
Star shaft  
Stern-Achse  
Support de satellite  
50602

**MA30** ×4  
ベベルギヤ(大)  
Large bevel gear  
Kegelrad groß  
Grand pignon conique  
50602

**MA31** ×6  
ベベルギヤ(小)  
Small bevel gear  
Kegelrad klein  
Petit pignon conique  
50602

**MA32** ×2  
ギヤボックスジョイント(長)  
Gearbox joint (long)  
Getriebegehäuse-Gelenk (lang)  
Accouplement de pont (long)  
9805686

**MA33** ×1  
8mmワンウェイベアリング  
One-way bearing  
Einweg-Lager  
Roulement à aiguilles  
à sens unique  
5700062

**MA34** ×1  
2スピードシャフト  
2-speed shaft  
2-Gang-Wekke  
Axe de boîte  
9805685

**MA35** ×1  
ブレーキシャフト  
Brake shaft  
Bremsachse  
Axe de frein  
2594008

**MA36** ×2  
ブレーキパッド  
Brake pad  
Bremsplatte  
Plaque de frein  
50628

**MA37** ×1  
ブレーキカム  
Brake cam  
Bremsnocken  
Came de frein  
50627

**MA38** ×1  
2スピードアルミハブ  
2-speed hub  
2-Gang-Nabe  
Moyeu de boîte  
3455341

**MA39** ×1  
2スピードクラッチシューA  
2-speed clutch shoe A  
Backen A der 2-Gang-Kupplung  
Masselotte d'embrayage 2 rapports A  
53212

**MA40** ×1  
2スピードクラッチシューB  
2-speed clutch shoe B  
Backen B der 2-Gang-Kupplung  
Masselotte d'embrayage 2 rapports B  
53212

十字レンチ ×1  
Box wrench  
Steckschlüssel  
Clé à tube  
50038

グリス ×1  
Grease  
Fett  
Graisse  
87025

**MA41** ×1  
2スピードシャフトカラー  
2-speed shaft collar  
2-Gang Wellenhülse  
Bague d'axe 2 rapports  
9805685

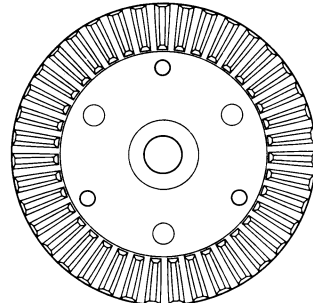

**MA42** ×2  
リングギヤ  
Ring gear  
Tellerrad  
Couronne  
50630

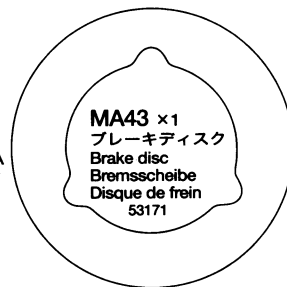

**MA43** ×1  
ブレーキディスク  
Brake disc  
Bremscheibe  
Disque de frein  
53171

六角レンチ(小) ×1  
Hex wrench (small)  
Imbusschlüssel (klein)  
Clé Allen (petit)  
50038

アンチウェアグリス ×2  
Anti-wear grease  
Verschleiß mindermendes Fett  
Graisse anti-usure  
9949149

# B 11~22

**MB1** ×4  
3×18mm段付ビス  
Step screw  
Paßschraube  
Vis décollétée  
9805573

**MB2** ×4  
3×15mmタッピングビス  
Tapping screw  
Schneidschraube  
Vis taraudeuse  
50583

**MB3** ×4  
3×10mmタッピングビス  
Tapping screw  
Schneidschraube  
Vis taraudeuse  
50577

**MA4** ×2  
3×10mmタッピングビス  
Tapping screw  
Schneidschraube  
Vis taraudeuse  
50578

**MB4** ×5  
3×8mmビス  
Screw  
Schraube  
Vis  
9805696

**MB5** ×4  
4×20mmネジシャフト  
Threaded shaft  
Gewindestange  
Tige filetée  
9805697

**MB6** ×4  
3×12mmネジ  
Screw  
Schraube  
Vis  
9805684

**MA8** ×4  
3mmイモネジ  
Grub screw  
Madenschraube  
Vis pointeau  
50576

**MB7** ×2  
3mmフランジナット  
Flange nut  
Kragenmutter  
Ecrou à flasque

**MB8** ×4  
6mmワッシャー  
Washer  
Beilagscheibe  
Rondelle  
9805693

**MA11** ×2  
3mmワッシャー  
Washer  
Beilagscheibe  
Rondelle  
50586

**MA12** ×4  
5mmEリング  
E-Ring  
Circlip  
50589

**MB9** ×24  
2mmEリング  
E-Ring  
Circlip  
50588

**MA14** ×9  
1260ベアリング  
Ball bearing  
Kugellager  
Roulement à billes  
53065

**MA18** ×2  
4mmOリング  
O-ring  
O-Ring  
Joint torique  
9805687

**MA22** ×2  
6mmピローボール  
Ball connector  
Kugelkopf  
Connecteur à rotule  
9805688

**MB10** ×8  
5mmピローボール  
Ball connector  
Kugelkopf  
Connecteur à rotule  
53284

**MB11** ×4  
キングピン  
King pin  
Bolzen für Arretierstück  
Axe de verouillage  
50882

**MB12** ×4  
3×48mmシャフト  
Shaft  
Achse  
Axe  
9805695

**MB13** ×8  
3×28mmシャフト  
Shaft  
Achse  
Axe  
9805694

**MB14** ×2  
3×28mmターンバックルシャフト  
Turn-buckle shaft  
Spann-Achse  
Biellette à pas inversés  
9805698

**MA23** ×4  
6mmアジャスター  
Adjuster  
Einstellstück  
Chape à rotule  
0445749

**MB15** ×2  
ギヤボックスジョイント(短)  
Gearbox joint (short)  
Getriebegehäuse-Gelenk (kurz)  
Accouplement de pont (court)  
9805686

**MB16** ×4  
ホイールアクスル  
Wheel axle  
Rad-Achse  
Axe de roue  
9805691

**MB17** ×1  
プロペラジョイント  
Propeller joint  
Antriebs-Gelenk  
Accouplement d'arbre de transmission  
2594004

**MB18** ×4  
ドライブシャフト  
Drive shaft  
Antriebswelle  
Arbre d'entraînement  
9805690

**MB19** ×2  
サポートプレート  
Reinforcing plate  
Verstärkungsplatte  
Plaque de renfort  
9805706

**MB20** ×2  
スタビライザーボール  
Stabilizer ball  
Stabilisator-Kugel  
Rotule de stabilisateur  
9805689

**MB21** ×2  
スタビライザーカップ  
Stabilizer cup  
Stabilisator-Pfanne  
Chape de stabilisateur  
9805689

**MB22** ×1  
メカポスト  
Mechanism post  
Mechanik-Pfosten  
Fixation de mécanisme  
3454059

**MB23** ×2  
エンジンマウント  
Engine mount  
Motor-Halterung  
Bati-noteur  
9805692

Eリング工具 ×1  
Tool for E-ring  
Werkzeug für E-Ring  
Outil pour circlip

プロペラシャフト ×1  
Propeller shaft  
Antriebswelle  
Arbre de transmission  
3484003

プラグレンチ ×1  
Plug wrench  
Steckschlüssel  
Clé à bougies  
5494001

マニホールド ×1  
Manifold  
Auspuffs  
Coude  
7624010

受信機カバー ×1  
Receiver cover  
Empfängerabdeckung  
Couvercle de récepteur  
0444127

ウレタンバンパー ×1  
Urethane bumper  
Urethan-Stoßfänger  
Pare-chocs mousse  
4014001

アンテナパイプ ×1  
Antenna pipe  
Antennendraht  
Gaine d'antenne  
6095003

C 23~31

MC1 ×2 3×30mmキャップスクリュー  
50584 Cap screw  
Zylinderkopfschraube  
Vis à tête cylindrique

MC2 ×5 3×10mmキャップスクリュー  
9805612 Cap screw  
Zylinderkopfschraube  
Vis à tête cylindrique

MA4 ×4 3×10mmタッピングビス  
50578 Tapping screw  
Schneidschraube  
Vis taraudeuse

MC3 ×3 3×12mmビス  
Screw  
Schraube  
Vis

MA9 ×3 3mmロックナット  
2220001 Lock nut  
Sicherungsmutter  
Ecrou nylistop

MB7 ×2 3mmフランジナット  
Flange nut  
Kragenmutter  
Ecrou à flasque

MC4 ×8 3mmスプリングワッシャー  
50587 Washer  
Beilagscheibe  
Rondelle

MB9 ×8 2mmEリング  
50588 E-Ring  
Circlip

MA16 ×1 1280ベアリング  
53066 Ball bearing  
Kugellager  
Roulement à billes

MC5 ×1 850ベアリング  
53030 Ball bearing  
Kugellager  
Roulement à billes

MC6 ×1 11mmOリング  
50619 O-ring  
O-Ring  
Joint torique

MC7 ×2 5mmOリング  
9805701 O-ring  
O-Ring  
Joint torique

MC8 ×8 3mmOリング(シリコン)  
9949131 Silicone O-ring  
Silikon-O-Ring  
Joint silicone

MC9 ×4 3mmOリング(黒)  
9805240 O-ring (black)  
O-Ring (schwarz)  
Joint torique (noir)

MC10 ×4 シリンダー  
9805703 Cylinder  
Zylinder  
Corps

MC11 ×4 ピストンロッド  
9805504 Piston rod  
Kolbenstange  
Axe de piston

MC12 ×4 ピストン  
7795003 Piston  
Kolben

MC13 ×4 ロッドガイド  
7795003 Rod guide  
Stangenführung  
Guide d'axe

MC14 ×4 オイルシール  
9805491 Oil seal  
Öabdichtung  
Joint d'étanchéité

MC15 ×2 Fコイルスプリング  
9805700 Front coil spring  
Vordere Feder  
Ressort hélicoïdal avant

MC16 ×2 Rコイルスプリング  
9805699 Rear coil spring  
Hintere Feder  
Ressort hélicoïdal arrière

MC17 ×1 パイロットシャフト  
50626 Pilot shaft  
Mitnehmer-Zapfen  
Ecrou d'embrayag

MC18 ×1 エキゾーストバックギン  
41044 Muffler gasket  
Auspußdichtung  
Joint d'échappement

MC19 ×2 クラッチシュー  
50619 Clutch shoe  
Kupplungs-Backen  
Masselette d'embrayage

MC19 ×2 クラッチシュー  
50619 Clutch shoe  
Kupplungs-Backen  
Masselette d'embrayage

MC19 ×2 クラッチシュー  
50619 Clutch shoe  
Kupplungs-Backen  
Masselette d'embrayage

MC20 ×1 フライホイール  
3454060 Flywheel  
Schwingscheibe  
Volant d'embrayage

MC21 ×1 クラッチベル  
3455431 Clutch bell  
Kupplungslocke  
Cloche d'embrayage

MC22 ×1 19Tピニオンギヤ  
53361 19T Pinion gear  
19Z Motorritzel  
Pignon moteur 19 dents

MC23 ×1 15Tピニオンギヤ  
53361 15T Pinion gear  
15Z Motorritzel  
Pignon moteur 15 dents

MC24 ×2 6mmスナップピン  
9805702 Snap pin  
Federstift  
Epinde métallique

MC24 ×2 6mmスナップピン  
9805702 Snap pin  
Federstift  
Epinde métallique

MC24 ×2 6mmスナップピン  
9805702 Snap pin  
Federstift  
Epinde métallique

D 32~41

MB2 ×6 3×15mmタッピングビス  
50583 Tapping screw  
Schneidschraube  
Vis taraudeuse

MB3 ×26 3×10mmタッピングビス  
50577 Tapping screw  
Schneidschraube  
Vis taraudeuse

MD1 ×2 2.6×10mmタッピングビス  
50575 Tapping screw  
Schneidschraube  
Vis taraudeuse

MD2 ×1 3×10mm丸ビス  
Screw  
Schraube  
Vis

MD3 ×1 3×8mm丸ビス  
Screw  
Schraube  
Vis

MA4 ×4 3×10mmタッピングビス  
50578 Tapping screw  
Schneidschraube  
Vis taraudeuse

MD4 ×2 2×8mm丸ビス  
9805556 Screw  
Schraube  
Vis

MD5 ×1 2×5mmキャップスクリュー  
50622 Cap screw  
Zylinderkopfschraube  
Vis à tête cylindrique

MA8 ×1 3mmイモネジ  
50576 Grub screw  
Madenschraube  
Vis pointeau

MD6 ×4 4mmフランジロックナット  
53162 Flange lock nut  
Sicherungsmutter  
Ecrou nylistop à flasque

MA9 ×1 3mmロックナット  
2220001 Lock nut  
Sicherungsmutter  
Ecrou nylistop

MD7 ×1 3mmナット  
Nut  
Mutter  
Ecrou

MD8 ×1 2mmナット  
50622 Nut  
Mutter  
Ecrou

MA11 ×9 3mmワッシャー  
50586 Washer  
Beilagscheibe  
Rondelle

MD9 ×3 2mmワッシャー  
50622 Washer  
Beilagscheibe  
Rondelle

MD10 ×4 3mmワッシャー  
9805705 Washer  
Beilagscheibe  
Rondelle

MB9 ×1 2mmEリング  
50588 E-Ring  
Circlip

MA22 ×1 6mmピローボール  
9805688 Ball connector  
Kugelkopf  
Connecteur à rotule

MD11 ×1 4mmピローボール  
50590 Ball connector  
Kugelkopf  
Connecteur à rotule

MD12 ×2 4mmアジャスター  
50633 Adjuster  
Einstellstück  
Chape à rotule

MD13 ×4 ホイールハブ  
9805704 Wheel hub  
Radnabe  
Moyeu de roue

MD14 ×1 ロッドストッパー  
50622 Rod stopper  
Gestänge Stelling  
Bague de renvoi

MD15 ×1 ロッドマウント  
50622 Rod mount  
Gestänge-Führung  
Bague de renvoi

MD16 ×1 21mmアジャスターロッド  
50622 Adjuster rod  
Zugstange  
Barre d'accouplement

MD17 ×1 100mmアジャスターロッド  
50622 Adjuster rod  
Zugstange  
Barre d'accouplement

MD17 ×1 100mmアジャスターロッド  
50622 Adjuster rod  
Zugstange  
Barre d'accouplement

MD17 ×1 100mmアジャスターロッド  
50622 Adjuster rod  
Zugstange  
Barre d'accouplement

MD17 ×1 100mmアジャスターロッド  
50622 Adjuster rod  
Zugstange  
Barre d'accouplement

MD18 ×1 マフラスプリング  
5220005 Muffler spring  
Auspuß-Feder  
Support d'échappement

MD18 ×1 マフラスプリング  
5220005 Muffler spring  
Auspuß-Feder  
Support d'échappement

MD19 ×3 50473 サーボセイバースプリング(金)  
50473 Servo saver spring (gold)  
Servo-Saver-Feder (gold)  
Ressort de sauve-servo (doré)

MD19 ×3 50473 サーボセイバースプリング(銀)  
50473 Servo saver spring (silver)  
Servo-Saver-Feder (silver)  
Ressort de sauve-servo (chromé)

MD20 ×1 50473 サーボセイバースプリング(銀)  
50473 Servo saver spring (silver)  
Servo-Saver-Feder (silver)  
Ressort de sauve-servo (chromé)

MD20 ×1 50473 サーボセイバースプリング(銀)  
50473 Servo saver spring (silver)  
Servo-Saver-Feder (silver)  
Ressort de sauve-servo (chromé)

MD20 ×1 50473 サーボセイバースプリング(銀)  
50473 Servo saver spring (silver)  
Servo-Saver-Feder (silver)  
Ressort de sauve-servo (chromé)

MD20 ×1 50473 サーボセイバースプリング(銀)  
50473 Servo saver spring (silver)  
Servo-Saver-Feder (silver)  
Ressort de sauve-servo (chromé)

MD20 ×1 50473 サーボセイバースプリング(銀)  
50473 Servo saver spring (silver)  
Servo-Saver-Feder (silver)  
Ressort de sauve-servo (chromé)

ナイロンバンド(大) ×2  
50170 Nylon band (large)  
Nylonband (groß)  
Collier nylon (grande)

ナイロンバンド(中) ×2  
41024 Nylon band (medium)  
Nylonband (mittele)  
Collier nylon (moyenne)

ナイロンバンド(小) ×4  
50170 Nylon band (small)  
Nylonband (klein)  
Collier nylon (petite)

ジョイントパイプ ×1  
41024 Joint tube  
Verbindungsschlauch  
Tube silicone

両面テープ ×1  
50171 Double-sided tape  
Doppelklebeband  
Adhésif double face

スポンジテープ ×2  
9805211 Sponge tape  
Schaumgummi-Klebeband  
Adhésif mousse

AFTER MARKET SERVICE CARD

When purchasing Tamiya replacement parts, please take or send this form to your local Tamiya dealer so that the parts required can be correctly identified and supplied. Please note that specifications, availability and price are subject to change without notice.

PARTS CODE

- 4004014 Lower Deck
4024002 Upper Deck
0004135 \*1 A Parts (A1-A10, 1 pc.)
0004136 \*1 B Parts (B1 & B2, 1 pc.)
0004137 C Parts (C1-C8)
0004138 \*1 D Parts (D1 & D2, 1 pc.)
0004139 E Parts (E1-E4)
0004140 F Parts (F1-F6)
0004153 G Parts (G1-G3)
0114017 K Parts (K1-K6)
50473 Hi-Torque Servo Saver
Q Parts (Q1-Q6) x1 Servo Saver Spring (Gold) (MD19) x2
Servo Saver Spring (Silver) (MD20) x1
41018 Throttle Servo Horn
S Parts (S1-S4) x1 Servo Saver Spring (Gold) (MD19) x1
53334 \*1 Low Friction Damper V Parts (V1-V11, 2 pcs.)
50888 TGR Spur Gear
45T Spur Gear x1 47T Spur Gear x1
49T Spur Gear x1 51T Spur Gear x1
Brake Rotor Hub x1 2-Speed Cover x1
2x3mm Screw (MA7) x3
4034003 Rear Damper Stay
4034004 High Mount Damper Stay
4014001 Urethane Bumper
0444129 Battery Case Cover & Gear Cover
0444127 Receiver Cover
3484003 Propeller Shaft
9334055 Muffler & Muffler Bushing
7624010 Manifold
7644010 Air Cleaner
41047 TGR Air Cleaner Filter Set (2 pcs.)
41039 Air Filter Oil
41048 100cc Fuel Tank
50864 \*1 1/8 Six Spoke Wheels (2 pcs.)
53419 \*1 1/8 Low-Height Reinforced Tires w/Inner Foam (2 pcs.)
50582 3x14mm Step Screw (MA1 x5)
50581 3x12mm Countersunk Tapping Screw (MA3 x10)
50578 3x10mm Countersunk Tapping Screw (MA4 x10)
9805632 2x10mm Cap Screw (MA5 x2)
50574 2x8mm Countersunk Tapping Screw (MA6 x10)
50576 3mm Grub Screw (MA8 x10)
50038 Tool Set (Box Wrench, Hex Wrench, MA8 x4)
2220001 3mm Lock Nut (MA9 x1)
50602 \*1 Differential Bevel Gear Set (MA10 x2, MA29 x1, MA30 x2, MA31 x3)

KUNDENNACHBETREUUNGS-KARTE

Wenn Sie TAMIYA-Ersatzteile kaufen möchten, nehmen Sie bitte zur Unterstützung dieses Formular mit zu Ihrem örtlichen Fachhändler. Bezüglich der Angaben, der Lagerhaltung der Artikel und der Preise sind Änderungen vorbehalten.

- 50586 3mm Washer (MA11 x15)
50589 5mm E-ring (MA12 x5)
53126 1510 Sealed Ball Bearing (MA13 x2)
50065 1260 Sealed Ball Bearing (MA14 x2)
53008 1150 Sealed Ball Bearing (MA15 x4)
53066 1280 Sealed Ball Bearing (MA16 x3)
9805687 4mm O-ring (MA18 x5)
9805628 3x42mm Threaded Shaft (MA19 x2)
50594 2x10mm Shaft (MA21 x10)
9805688 6mm Aluminum Ball Connector (MA22 x5)
045749 6mm Adjuster (Black) (MA23 x4)
53212 TGX 2-Speed Transmission Clutch Shoe Set (MA25-MA27, MA39, MA40)
50630 \*1 TGX Bevel Pinion & Ring Gear Set (MA28 & MA42, 1 pc. each)
9805686 \*1 Gear Box Joint (MA32 & MB15, 1 pc. each)
5700662 8mm One-Way Bearing (MA33)
9805685 2-Speed Shaft & Shaft Collar (MA34 & MA41)
2594008 Brake Shaft (MA35)
50628 TGX Brake Pad (MA36 x2)
50627 TGX Brake Cam & Shaft Set (MA37...etc.)
3455341 2-Speed Hub (MA38)
53171 TR-15T Up-Graded Brake Disc (MA43)
9805573 3x18mm Step Screw (MB1 x2)
50583 3x15mm Tapping Screw (MB2 x10)
50577 3x10mm Tapping Screw (MB3 x10)
9805696 3x8mm Countersunk Head Screw (MB4 x4)
9805697 4x20mm Threaded Shaft (MB5 x4)
9805684 \*1 3x12mm Screw (MB6 x2)
9805693 6mm Washer (MB8 x5)
50588 2mm E-ring (MB9 x15)
53284 5mm Aluminum Ball Connector (MB10 x10)
50882 TA04 King Pin Set (MB11 x4)
9805695 \*1 3x48mm Shaft (MB12 x2)
9805694 \*2 3x28mm Shaft (MB13 x2)
9805698 3x28mm Turn-Buckle Shaft (MB14 x2)
9805691 \*1 Wheel Axle (MB16 x2)
2594004 Front Propeller Joint (MB17)
9805690 \*1 Drive Shaft (MB18 x2)
9805706 Support Plate (MB19 x2)
9805689 \*1 Stabilizer Ball & Cup (MB20 & MB21, 1 pc. each)
3454059 Mechanism Post (MB22)
9805692 Engine Mount (MB23 x2)
50584 3x30mm Cap Screw (MC1 x2)
9805612 3x10mm Cap Screw (MC2 x5)
50587 3mm Spring Washer (MC4 x15)

SERVICE APRES-VENTE

LISTE PIECES DETACHEES
Afin de vous permettre de vous procurer des pièces de rechange Tamiya, Amenez cette liste à votre point de vente Tamiya qui ne manquera pas de vous renseigner. Veuillez noter que les caractéristiques, disponibilité et prix peuvent changer sans avis préalable.

- 53030 850 Sealed Ball Bearing (MC5 x4)
50619 TGX Clutch Shoe Set (MC6 x1, MC19 x2)
9805701 5mm O-ring (MC7 x2)
9949131 \*1 Fluorine Resin O-ring & Spacer (MC8 x4...etc.)
9805240 3mm O-ring (Black) (MC9 x7...etc.)
9805703 \*1 Cylinder (Black) (MC10 x2)
9805504 \*1 Piston Rod (MC11 x2)
7795003 Fluorine Resin Piston Set (MC12 & MC13, 4 pcs. each)
9805491 \*1 Oil Seal (MC14 x2)
9805700 Front Coil Spring (MC15 x2)
9805699 Rear Coil Spring (MC16 x2)
50626 TGX Pilot Shaft (for TAMIYA) (MC17)
41044 FS-15 Semi-Metal Muffler Gasket (MC18)
3454060 Flywheel (MC20)
3455431 Clutch Bell (MC21)
53361 TG10 2-Speed Pinion (MC22 & MC23)
9805702 6mm Snap Pin (MC24 x10)
50575 2.6x10mm Tapping Screw (MD1 x5)
9805556 2x8mm Screw (MD4 x10)
53162 4mm Anodized Aluminum Flange Lock Nut (MD6 x5)
9805705 3mm Washer (MD10 x6)
50590 4mm Ball Connector (MD11 x5)
50633 4mm Adjuster (White) (MD12 x6)
9805704 \*1 Wheel Hub (MD13 x2)
5220005 Muffler Spring (MD18)
50622 TGX Throttle Linkage (MA8, MD5, MD8, MD9, MD11, MD12, MD14-MD17)
5494001 Plug Wrench
5494002 Wrench
9805211 Sponge Tape (2 pcs.)
50170 Nylon Band Set (Large x2, Small x6)
50171 Heat Resistant Double-Sided Tape (5 pcs.)
50595 Nylon Band w/Metal Hook (Small x10)
41006 Silicone Fuel Pipe Set
13x30mm Silicone Joint Tube (JoinTube, Nylon Band "Medium" x4)
Damper Oil #900 (2 pcs.)
Anti-Wear Grease
87025 Ceramic Grease
41046 FS-15RB Engine
6095003 Antenna Pipe (White) (30cm)
9494037 Sticker
1054190 Instructions
\*1 Requires 2 sets for one car.
\*2 Requires 4 sets for one car.

★部品請求にはこのカードが必要です。
部品請求をなさる方はあなたの氏名、住所、郵便番号、電話番号をこのカードに記入して下さい。

TGR CHASSIS KIT
1/8 SCALE GLOW-ENGINE RC 4WD RACING CAR

1/8 エンジンRC 4WDレーシングカー TGRシャーシキット

部品をなくしたり、こわした方は、下のステッカーが貼られたカスタマーサービス取次店をご注文いただけます。
当社カスタマーサービスに直接ご注文する場合は、このカードの必要部品を○でかこみ代金を現金書留または、定額小為替(100円以下は切手可)と一緒に申し込み下さい。なお、ご送金にはタミヤカードや郵便振替もご利用いただけます。



- ロアデッキ.....2,000円
アッパーデッキ.....3,500円
Aパーツ(1個).....700円
Bパーツ(1個).....600円
Cパーツ.....800円
Dパーツ(1組).....600円
Eパーツ.....800円
Fパーツ.....700円
Gパーツ.....400円
Kパーツ.....700円
リヤダンパステー.....600円
ハイマウントダンパステー.....900円
ウレタンバンパー.....400円
電池ボックスカバー、ギヤカバー.....550円
受信機カバー.....450円
プロペラシャフト.....700円
マフラー、マフラーブッシュ.....1,600円
マニホールド.....2,300円
エアクリーナー.....650円
ブラグレンチ.....380円
ギヤボックスジョイント長・短(各1個).....700円
2スピードシャフト・シャフトカラー.....750円
2スピードアルミハブ.....800円
8mmワンウェイベアリング.....500円
ブレーキシャフト.....400円
3x42mm両ネジシャフト(2本).....170円
2x10mmキャップスクリュー(2本).....180円
3mmロックナット(1個).....90円
6mmアルミビローボール(5個).....400円
6mmアジャスター(黒・4個).....220円
4mmオリング(5個).....200円
ドライブシャフト(2本).....800円
ホイールアクスル(2本).....750円
フロントプロペラジョイント.....300円
メカポスト.....270円
サポートブレード(2個).....300円
スタビライザーボール・カップ(各1個).....550円
エンジンマウント(2個).....700円

- 3x48mmステンレスシャフト(2本).....220円
3x28mmステンレスシャフト(2本).....180円
3x28mmターンバックルシャフト(2本).....280円
4x20mmネジシャフト(4本).....180円
3x12mmホービス(2本).....150円
3x18mm段付ビス(2本).....150円
3x8mm皿ビス(黒・4本).....180円
6mmワッシャー(5個).....170円
フロントコイルスプリング(2本).....240円
リヤコイルスプリング(2本).....240円
フライホイール.....600円
クラッチペダル.....470円
シリンドラー(黒・2本).....1,100円
ピストンロッド(2本).....150円
オイルシール(2個).....170円
3x10mmキャップスクリュー(5本).....230円
5mmオリング(2個).....160円
3mmオリング(黒・7個).....120円
6mmスナップピン(10個).....250円
メカネジ.....250円
ホイールハブ(2個).....400円
マフラスプリング.....230円
スポンジテーパー(2枚).....120円
2x8mm丸ビス(10本).....170円
3mm皿ワッシャー(6個).....300円
アンテナパイプ(白・30cm).....270円
ステッカー.....400円
説明図.....600円

この他にも修理や整備のためのRCスペアパーツが発売されています。お近くの模型店店頭、または当社カスタマーサービスでお買い求め下さい。

- Qパーツ、サーボセイバースプリング金・銀(SP.473).....700円・160円
Sパーツ、サーボセイバースプリング金(GE.18).....550円・120円
Vパーツx2(OP.334).....400円・160円
ギヤ袋詰(SP.888).....800円・160円
ホイールx2(SP.864).....550円・270円
タイヤ、インナーフォーム 各2本(OP.419).....2,200円・270円
十字レンチ、六角レンチ大・小、3mmイモネジx4(SP.38).....200円・120円
ナイロンバンド大x2・小x6(SP.170).....200円・120円
耐熱両面テープ(SP.171).....300円・120円
2x8mm皿ワッシャーx10(SP.574).....100円・80円
2.6x10mmタッピングビスx5(SP.575).....100円・80円
3mmイモネジx10(SP.576).....200円・80円
3x10mmタッピングビスx10(SP.577).....100円・80円
3x10mm皿ワッシャーx10(SP.578).....100円・80円
3x12mm皿ワッシャーx10(SP.581).....100円・80円
3x14mm段付ビスx5(SP.582).....100円・80円
3x15mmタッピングビスx10(SP.583).....150円・80円
3x3mmキャップスクリューx2(SP.584).....100円・80円
3mmワッシャーx15(SP.586).....100円・80円
3mmスプリングワッシャーx15(SP.587).....100円・80円
2mmEリングx15(SP.588).....100円・80円
5mmEリングx5(SP.589).....100円・80円
4mmビローボールx5(SP.590).....150円・80円
2x10mmステンレスシャフトx10(SP.594).....150円・80円
ナイロンバンド小x10(SP.595).....150円・80円
ベベルギヤ小x3・大x2・ペルシャフトx1・9mmワッシャーx2(SP.602).....300円・90円
クラッチシューx2・11mmオリング(SP.619).....450円・120円
21mm・100mmアジャスターロッド、ロッドマウント、ロッドストッパー、2x5mmキャップスクリュー、2mmワッシャー、2mmナット、4mmビローボール、3mmイモネジ、4mmアジャスター(SP.622).....300円・90円
パイロットシャフト(SP.626).....250円・90円
ブレーキカム(SP.627).....400円・120円

- ブレーキパッドx2(SP.628).....200円・80円
4mmビローボール、リングギヤ各1個(SP.630).....450円・120円
4mmアジャスター(白)x6(SP.633).....150円・90円
キングピンx4(SP.882).....150円・90円
1150ラバーシールベアリングx4(OP.8).....1,200円・120円
850ラバーシールベアリングx4(OP.30).....1,600円・120円
1260ラバーシールベアリングx2(OP.65).....700円・120円
1280ラバーシールベアリングx3(OP.66).....1,200円・120円
1510ラバーシールベアリングx2(OP.126).....1,200円・120円
4mmアルミフィンジョイントナット(黒)x5(OP.162).....500円・90円
ブレーキディスク(OP.171).....800円・120円
2スピードクラッチシューA・B、タイミングスプリング、スプリングロッド、クラッチパッド(OP.212).....850円・90円
5mmアルミビローボールx10(OP.284).....600円・90円
15T・19Tビローボール(OP.361).....350円・120円
シリコン燃料パイプ(GE.6).....400円・120円
ジョイントパイプ、ナイロンバンド(中)x4(GE.24).....300円・160円
エアフィルターオイル(GE.39).....600円・270円
エキゾーストパッキング(GE.44).....250円・80円
FS-15RBエンジン(GE.46).....13,800円・不要
エアクリーナーフィルターx2(GE.47).....200円・90円
100cc燃料タンク(GE.48).....1,200円・270円
ダンパーオイル#900x2(AO.5001).....400円・90円
ピストン、ロッドガイド 各4個(AO.5003).....550円・90円
3mmオリング(シリコン)x4(AO.5006).....300円・90円
アンチウェアグリス(AO.5007).....250円・90円
セラミックグリス(87025).....400円・160円

《送料について》送料が表示されている部品は、送料が別に必要です。部品を2個以上ご注文の場合、最も高い送料(1個分)だけで結構です。部品の合計が5,000円を越える場合、送料はサービスとなります。

《郵便振替のご利用法》お近くの郵便局にある郵便払込用紙の通信欄にこのカードを参考にITEM番号、最も高い送料の部品名、数量を必ずご記入下さい。振込人住所欄には電話番号もお書きいただき、口座番号・00810-9-1118、加入者名・田宮模型型でお振込み下さい。

《お問い合わせ番号》 静岡 054-283-0003
営業時間 東京 03-3899-3765(静岡へ自動転送)
平日(月～金曜日) 8:00～20:00 土、日、祝日 8:00～17:00

For Japanese use only! ITEM 44030

Form with fields for address (住所), phone number (電話), and name (氏名).

★パーツの価格は予告なく変更となる場合があります。
TAMIYA 株式会社タミヤ 静岡市恵田原3-7 〒422-8610
0700