

PARTS

タミヤFS-15LTエンジン.....×1
 Engine
 Motor
 Moteur

シャーシ.....×1
 Chassis
 Châssis

TM-3マフラー.....×1
 Muffler
 Schalldämpfer
 Silencieux

燃料タンク.....×1
 Fuel tank
 Kraftstofftank
 Réservoir

エアークリーナー.....×1
 Air cleaner
 Luftfilter
 filtre à air

注意マーク.....×1
 Caution sticker
 Vorsicht Sticker
 Sticker de precaution

アンテナパイプ.....×1
 Antenna pipe
 Antennendraht
 Gaine d'antenne

ボディ.....×1
 Body
 Karosserie
 Carrosserie

マスクシール.....×1
 Masking seal
 Aufkleber
 Cache

ステッカーA.....×1
 Sticker

ステッカーB.....×1
 Sticker

ステッカーC.....×1
 Sticker

B PARTS×2
 50607

A PARTS×2
 50606

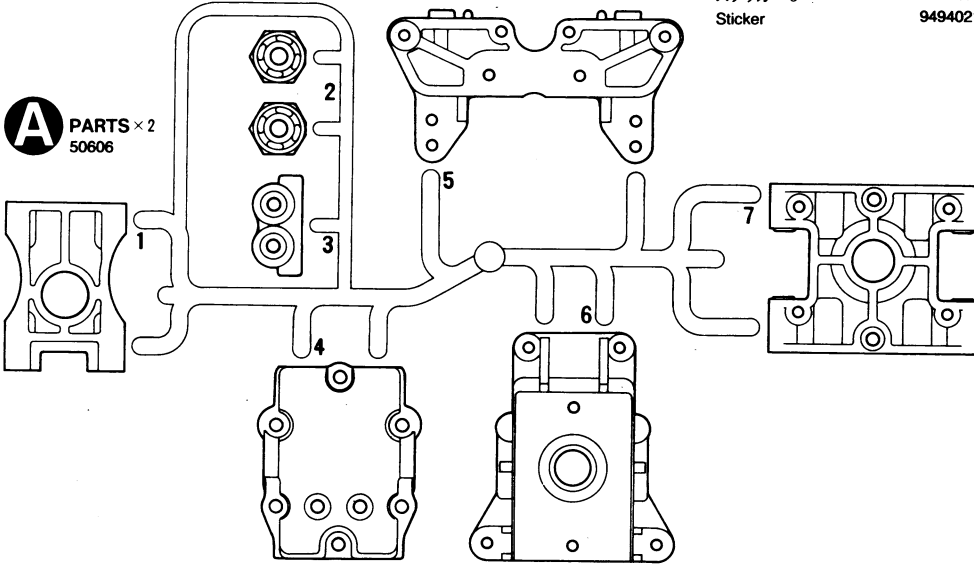

C PARTS×1
 50608

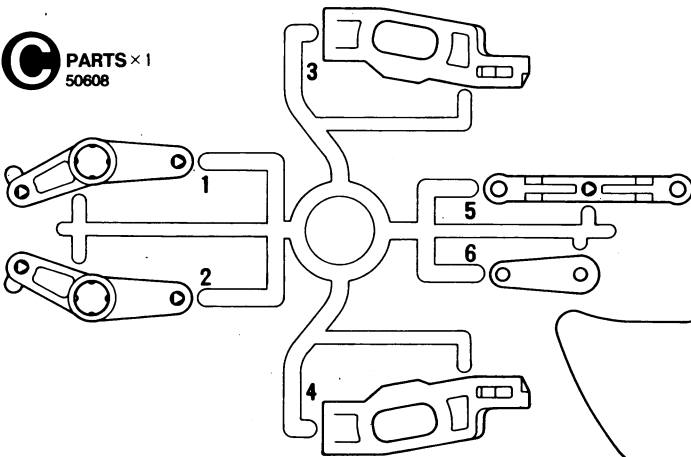

E PARTS×1
 50610

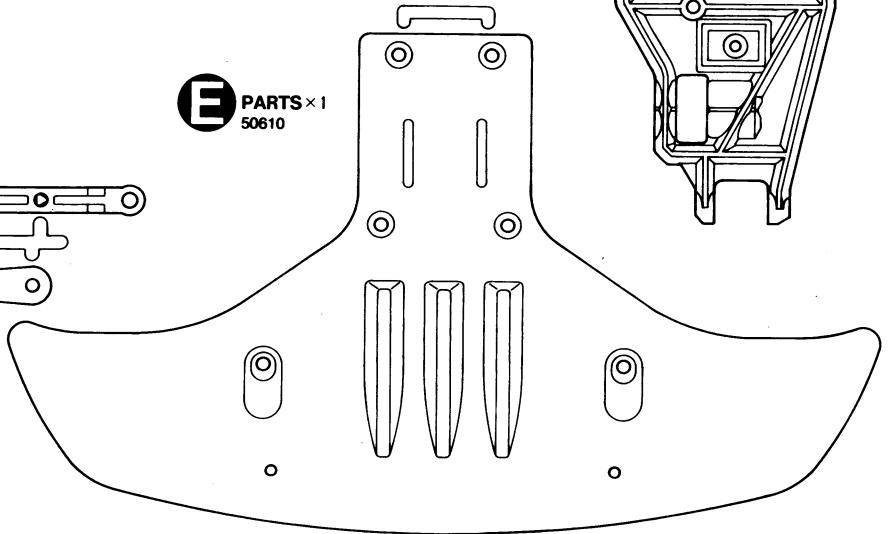

D PARTS×1
 50609

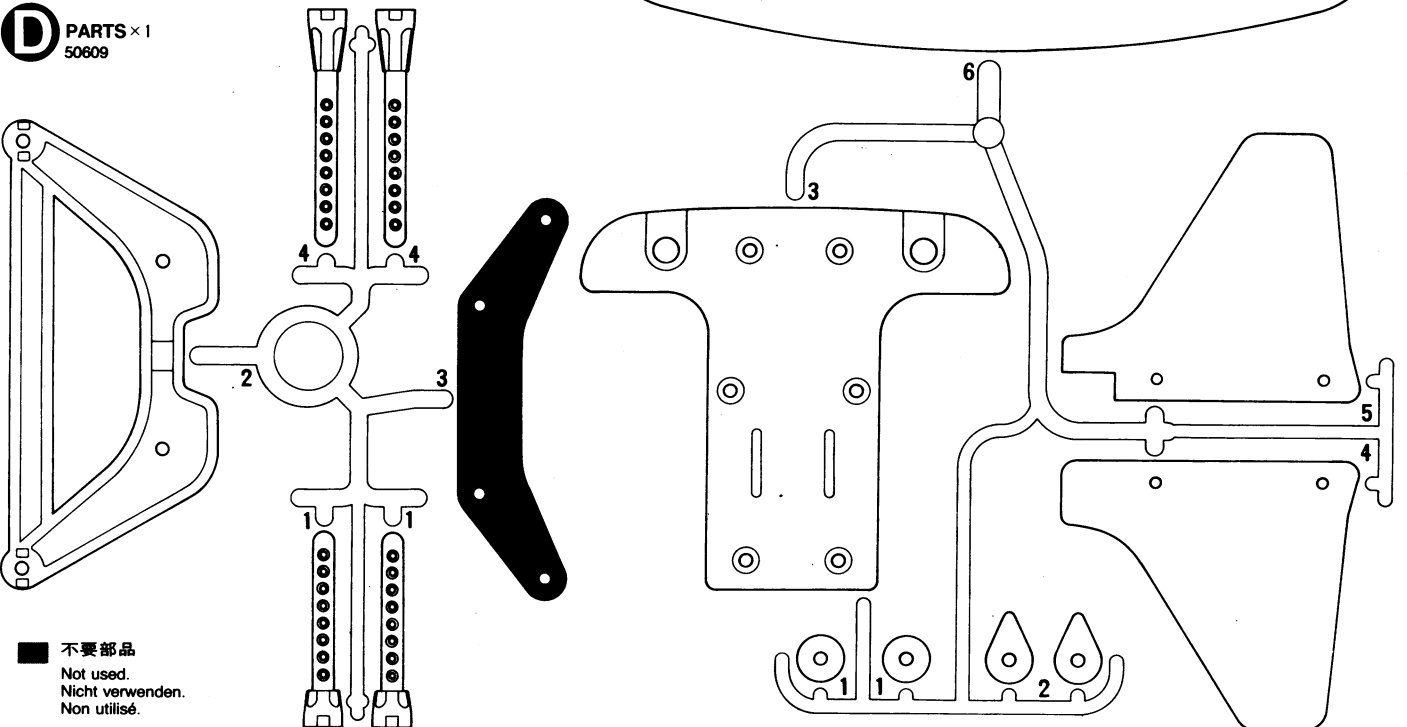

■ 不要部品
 Not used.
 Nicht verwenden.
 Non utilisé.

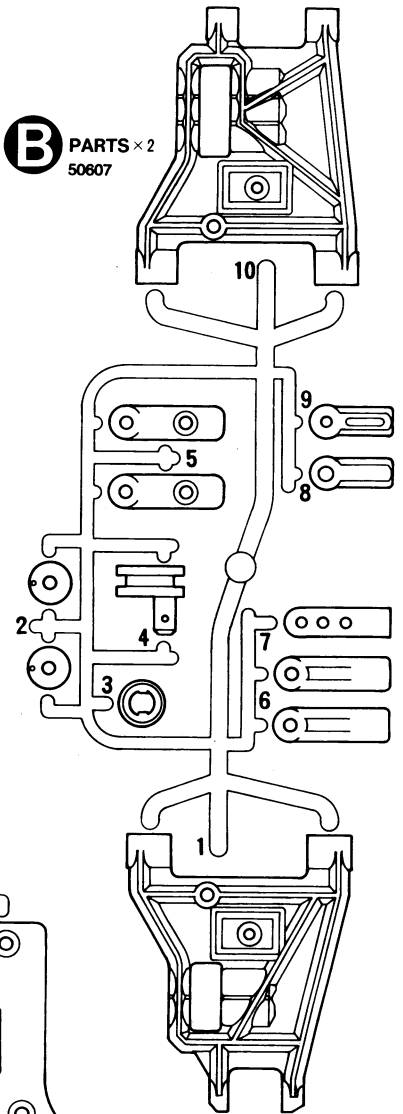

PARTS

G PARTS×1
50612

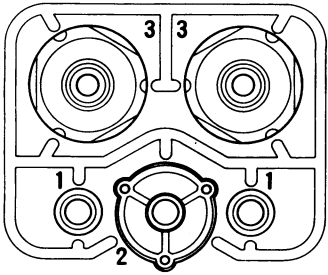

不要部品
Not used.
Nicht verwenden.
Non utilisé.

Q PARTS×1
50473

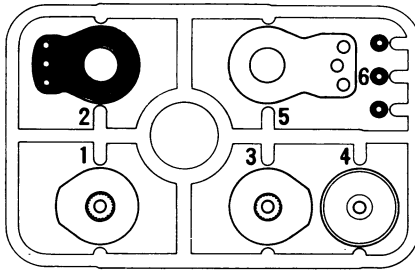

S PARTS×1
41018

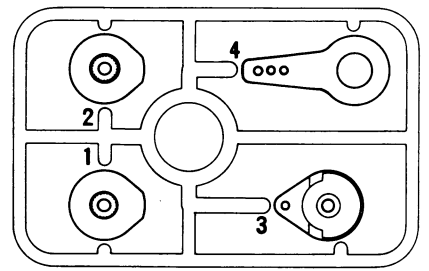

V PARTS×4
50598

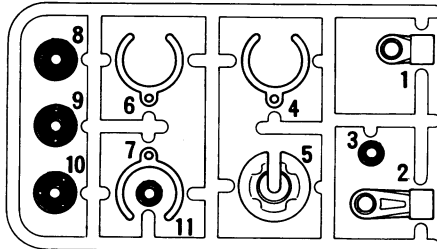

W PARTS×4
50599

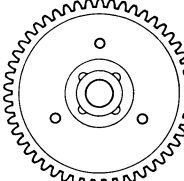
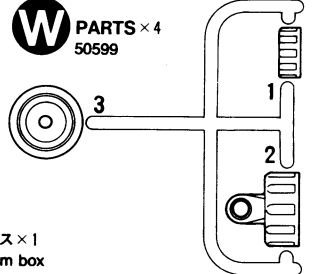

50Tスパーギヤ×1
50T Spur gear
50Z Stirradgetriebe
Pignon intermédiaire 50 dents
50612

F PARTS×1
50611

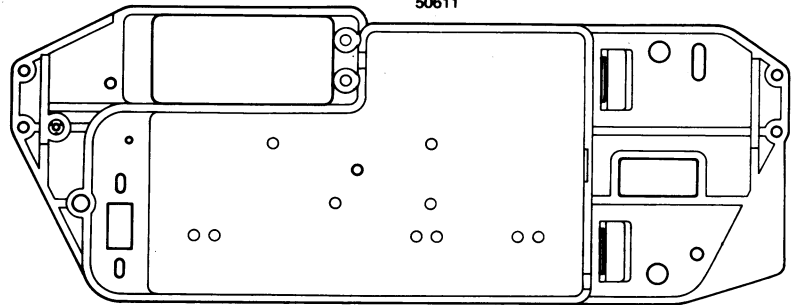
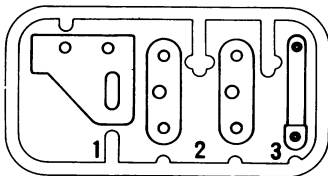

メカボックス×1
Mechanism box
RC-Box
Boîtier de protection
50611

R PARTS×2
50613

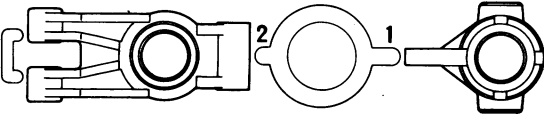

メカボックスリッド×1
Mechanism box lid
Deckel der RC-Box
Couvercle du boîtier
50611

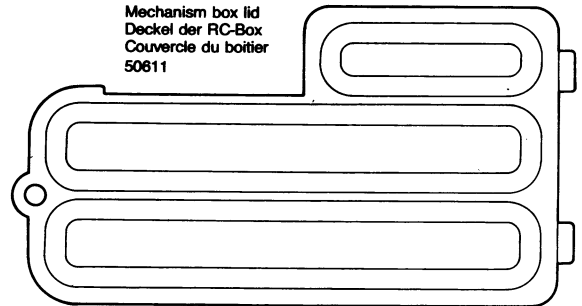
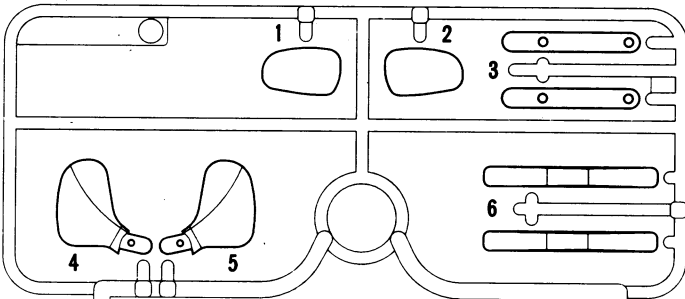

H PARTS×1
0004091

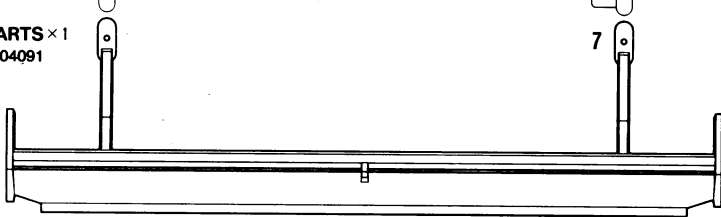

アジャスター袋詰
ADJUSTER BAG
EINSTELLSTÜCK-BEUTEL
SACHET DE CHAPE A ROTULE



BF2 5mmアジャスター
×6 Adjuster
Einstellstück
Chape à rotule
50596



BF1 クラッチシュー
×2 Clutch shoe
50619 Kupplungs-Backen
Masselette d'embrayage

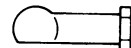

BF3 4mmアジャスター
×2 Adjuster
Einstellstück
Chape à rotule
50633

フロントホイール×1
Front wheel
Vorderrad
Roue avant
0444111

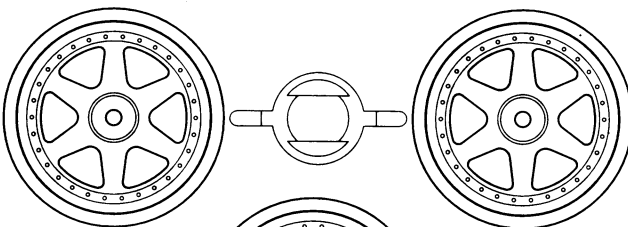

リアホイール×1
Rear wheel
Hinterrad
Roue arrière
0444112

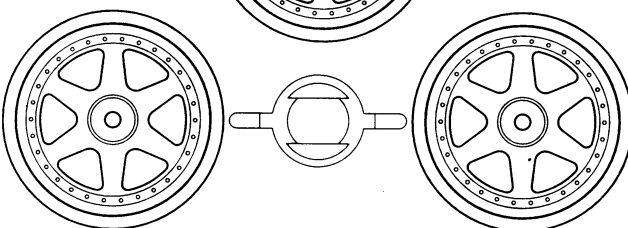

タイヤ×4
Tire
Reifen
Pneu
50710

インナー スポンジ×4
Inner sponge
Innere Schaumgummiringe
Eponge intérieure
50710

スナップピン袋詰
Snap pin bag
Federstift-Beutel
Sachet de epingle métallique

BN1 3mm Oリング (黒)
×4 O-ring (black)
O-Ring (schwarz)
Joint torique (noir)
50197



BN3 スナップピン (小)
×4 Snap pin (small)
Federstift (klein)
Epingle métallique (petite)
50197

BN2 ×4 50197
スナップピン (大)
Snap pin (large)
Federstift (groß)
Epingle métallique (grande)

BN4 ×4 50573
2×8mm タッピングビス
Tapping screw
Schneidschraube
Vis taraudeuse

PARTS

パイプ袋詰

TUBE BAG
SCHLAUCH-BEUTEL
SACHET DE DURITES

10mm排気シリコンパイプ(グレイ).....×1
Exhaust pipe (gray) 50614
Auspuff-Schlauch (grau)
Durite d'échappement (gris)

シリコン燃料パイプ(ブルー).....×1
Silicone tube (blue) 41006
Silikon-Schlauch (blau).
Durite silicone (bleue)

ウレタンバンド.....×1
Urethane band 9805091
Urethanband
Bande élastique

ジョイントカップ袋詰

Joint cup bag
Gelenkkapsel-Beutel
Sachet de noix de cardan

BJ1 ホールアクスル
×4 Wheel axle
50604 Radachse
Axe de roue

BJ2 ジョイントカップ(長)
×2 Joint cup (long)
50618 Gelenkkapsel (long)
Noix de cardan (longue)

BJ3 ジョイントカップ(短)
×2 Joint cup (short)
50618 Gelenkkapsel (kurz)
Noix de cardan (courte)

アッパープレート袋詰

Upper plate bag
Obere Platte Beutel
Sachet de Plaquette supérieure

BK1 エンジンマウント
×2 Engine mount
50617 Motor-Halterung
Bati-moteur

BK2 ベベルピニオンギヤー
×2 Bevel pinion gear
50630 Kegeiritzel
Pignon conique

BK3 クラッチベル
×1 Clutch bell
50620 Kupplungslocke
Cloche d'embrayage

BK4 リングギヤー
×2 Ring gear
50630 Tellerrad
Couronne

BK6 フライホイール
×1 Flywheel
53208 Schwungscheibe
Volant d'embrayage

ベベルギヤー袋詰 50602

BEVEL GEAR BAG
KEGELRAD-BEUTEL
SACHET DE PIGNONS CONIQUES

BG1 ベベルギヤー(小)
×6 Small bevel gear
50602 Kegeirad klein
Petit pignon conique

BG2 ベベルギヤー(大)
×4 Large bevel gear
50602 Kegeirad groß
Grand pignon conique

BG3 ベベルシャフト
×2 Star shaft
50602 Stern-Achse
Support de Satellite

センタービーム袋詰

CENTER BEAM BAG
ZENTRALSTREBE-BEUTEL
SACHET DE RENFORT TUBULAIRE

BH1 ドライブシャフト
×4 Drive shaft
50625 Antriebswelle
Arbre d'entraînement

BH2 コイルスプリング
×4 Coil spring
50623 Spiralfeder
Ressort hélicoïdal

BH5 Fプロペラシャフトジョイント(穴なし)
×1 Front propeller joint
50629 Vorderes Antriebs-Gelenk
Accouplement d'arbre de transmission avant

BH3 100mmアジャスターロッド
×1 Rod
50622 Gestänge
Barre

BH6 Rプロペラシャフトジョイント(穴あり)
×1 Rear propeller joint (w/hole)
50629 Hinteres Antriebs-Gelenk (mit Loch)
Accouplement d'arbre de transmission arrière (avec trou)

BH4 プロペラシャフト
×1 Propeller shaft
50603 Schraubenwelle
Arbre de transmission

BH7 センタービーム
×1 Center beam
50624 Zentralstrebe
Renfort tubulaire

工具袋詰

TOOL BAG
WERKZEUG-BEUTEL
SACHET D'OUTILLAGE

BT1 スナップピン(小) 50197
×5 Snap pin (small)
50197 Federstift (klein)
Epingle métallique (petite)

BT2 スナップピン(大) 50197
×1 Snap pin (large)
50197 Federstift (groß)
Epingle métallique (grande)

セラミックグリス...×1
Grease 87025
Fett
Graisse

ダンパーオイル...×1
Damper oil
Dämpfer-Öl
Huile pour amortisseurs

六角棒レンチ(大).....×1 50038
Hex wrench (large)
50038 Imbusschlüssel (groß)
Clé Allen (grand)

六角棒レンチ(小).....×1 50038
Hex wrench (small)
50038 Imbusschlüssel (klein)
Clé Allen (petit)

プラグレンチ...×1 5494001
Plug wrench
5494001 Steckschlüssel
Clé à bougies

十字レンチ...×1 50038
Box wrench
50038 Steckschlüssel
Clé à tube

メガレンチ...×1 5494002
Wrench
5494002 Mutternschlüssel
Clé

リング工具...×1
Tool for E-ring
Werkzeug für E-Ring
Outil pour circlip

PARTS

★金具部品は少し多目に入っています。予備として使ってください。
 ★Extra screws & nuts are included. Use them as spares.
 ★Ersatzschrauben und -muttern liegen bei.
 ★Des vis et des écrous supplémentaires sont inclus. Les utiliser comme pièces de rechange.

プレス部品袋結 PRESS PARTS BAG PRESSTEILE-BEUTEL SACHET DE PIÉCES EMBOUTIES

BP1 21mm アジャスターロッド
Rod
Gestänge
Barre
×1
50622

BP2 ×3
サーボセーバースプリング(金)
Servo saver spring (gold)
Servo-Saver-Feder (gold)
Resort de sauve-servo (doré)
50473

BP3 ×1
サーボセーバースプリング(銀)
Servo saver spring (silver)
Servo-Saver-Feder (silber)
Resort de sauve-servo (chromé)
50473

BP4 サスアームステー
Suspension arm stay
Arm-Halter
Support de triangle
×2
50621

BP5 ブレーキパッド
×2
Brake shoe
Bremsbacken
Plaquette de frein
50628

BP6 ブレーキカム
×1
Brake cam
Bremsnocken
Came de frein
50627

BP7 ×1
ブレーキディスク
Brake disc
Brems Scheibe
Disque de frein
53171

BP8 ×1
スターターロープホルダー
Starter rope holder
Halter für Seilzugstarter
Support de poignée de lanceur
41021

ベアリング袋結 BALL BEARING BAG KUGELLAGER-BEUTEL SACHET DE ROULEMENTS A BILLES

BM1 1280 ベアリング
Ball bearing
Kugellager
Roulement à billes
×5
53066

BM2 850 ベアリング
Ball bearing
Kugellager
Roulement à billes
×1
53030

BM3 730 メタル
Metal bearing
Metall-Lager
Palier en métal
×4

BM4 1510 メタル
Metal bearing
Metall-Lager
Palier en métal
×4

BM5 1260 メタル
Metal bearing
Metall-Lager
Palier en métal
×6

BM6 1150 メタル
Metal bearing
Metall-Lager
Palier en métal
×2

シャフト袋結 SHAFT BAG ACHSEN-BEUTEL SACHET D'ARBRES

BS1 ×1
ブレーキシャフト
Brake shaft
Bremsachse
Axe de frein
50627

BS2 ×1
パイロットシャフト
Pilot shaft
Mitnehmer-Zapfen
Ecrin d'embrayage
50626

BS3 ×4
ピストンロッド
Piston rod
Kolbenstange
Axe de piston
50601

BS4 2×10mm シャフト
Shaft
Achse
Axe
×5
50594

BS5 5mm ボールカラー
Ball collar
Kugelhülse
Bague de rotule
×4
50591

BS6 ロッドマウント
Rod mount
Gestänge-Führung
Bague de renvoi
×1
50622

BS7 ロッドストッパー
Rod stopper
Gestänge Stelling
Taquet
×1
50622

スクリューピン袋結 SCREW PIN BAG SCHRAUBZAPFEN-BEUTEL SACHET DE VIS DECOLLETEES

BL1 3×38mm 両ネジシャフト
Threaded shaft
Gewindestange
Tige filetée
×2
9805501

BL2 3×32mm 両ネジシャフト
Threaded shaft
Gewindestange
Tige filetée
×1
9805501

BL3 3×23mm 両ネジシャフト
Threaded shaft
Gewindestange
Tige filetée
×4
9805501

BL4 3×22mm スクリューピン
Screw pin
Schraubzapfen
Vis décollétée
×12
50605

BL5 3×32mm スクリューピン
Screw pin
Schraubzapfen
Vis décollétée
×4
50605

BL6 3×55mm スクリューピン
Screw pin
Schraubzapfen
Vis décollétée
×4
50605

両面テープ袋結 TAPE BAG KLEBEBANDBEUTEL SACHET D'ADHESIF

BE1 11mm Oリング
×1
O-ring
O-Ring
Joint torique
50619

BE2 3mm Oリング(赤)
×8
O-ring (red)
O-Ring (rot)
Joint torique (rouge)
50597

BE3 3mm Oリング(黒)
×4
O-ring (black)
O-Ring (schwarz)
Joint torique (noir)
50600

BE4 オイルシール
×4
Oil seal
Ölabdichtung
Joint d'étanchéité
50600

BE5 エキゾーストパッキン
×1
Muffler gasket
Auspuffdichtung
Joint d'échappement
41026

20×40mm 両面テープ.....×1
Double-sided tape 50171
Doppelklebeband
Adhésif double face

11×114mm 両面テープ.....×2
Double-sided tape
Doppelklebeband
Adhésif double face

スポンジテープ.....×2
Sponge tape 9805211
Moosgummi-Klebeband
Ruban en mousse adhésif

ナイロンバンド.....×3
Nylon band 50595
Nylonband
Collier nylon

ビス袋結(A) SCREW BAG (A) SCHRAUBENBEUTEL (A) SACHET DE VIS (A)

BA1 ×6
3×15mm タッピングビス
Tapping screw
Schneidschraube
Vis taraudeuse
50583

BA2 ×61
3×10mm タッピングビス
Tapping screw
Schneidschraube
Vis taraudeuse
50577

BA3 ×2
3×14mm 段付ビス
Step screw
Paßschraube
Vis décollétée
50582

BA4 ×16
3×12mm 皿タッピングビス
Tapping screw
Schneidschraube
Vis taraudeuse
50581

BA5 ×4
3×10mm 皿タッピングビス
Tapping screw
Schneidschraube
Vis taraudeuse
50578

BA6 ×9
3×10mm 六角ボルト
Bolt
Bolzen
Boulon
50580

BA7 ×2
3×10mm 段付ビス
Step screw
Paßschraube
Vis décollétée
50579

ビス袋結(B) SCREW BAG (B) SCHRAUBENBEUTEL (B) SACHET DE VIS (B)

BB1 ×5
2×8mm タッピングビス
Tapping screw
Schneidschraube
Vis taraudeuse
50573

BB2 ×2
2×8mm 丸ビス
Screw
Schraube
Vis
50574

BB3 ×6
2×8mm 皿タッピングビス
Tapping screw
Schneidschraube
Vis taraudeuse
50574

BB4 ×2
3×30mm キャップスクリュー
Cap screw
Zylinderkopfschraube
Vis à tête cylindrique
50584

BB5 ×4
4×10mm 段付ビス
Step screw
Paßschraube
Vis décollétée
50585

BB6 ×2
2.6×10mm タッピングビス
Tapping screw
Schneidschraube
Vis taraudeuse
50575

ビス袋結(C) SCREW BAG (C) SCHRAUBENBEUTEL (C) SACHET DE VIS (C)

BC1 ×1
3mm ナット
Nut
Mutter
Ecrin
50622

BC2 ×2
2mm ナット
Nut
Mutter
Ecrin
50622

BC3 ×2
5mm Eリング
E-ring
E-Ring
Circlip
50589

BC4 ×4
9mm ワッシャー
Washer
Beilagscheibe
Rondelle
50602

BC5 ×14
3mm ワッシャー
Washer
Beilagscheibe
Rondelle
50586

BC6 ×10
5mm ピローボール
Ball connector
Kugelkopf
Connecteur à rotule
50592

BC7 ×2
4mm ピローボール
Ball connector
Kugelkopf
Connecteur à rotule
50590

ビス袋結(D) SCREW BAG (D) SCHRAUBENBEUTEL (D) SACHET DE VIS (D)

BD1 ×1
2×5mm キャップスクリュー
Cap screw
Zylinderkopfschraube
Vis à tête cylindrique
50622

BD2 ×2
3mm イモネジ
Grub screw
Madenschraube
Vis pointeau
50576

BD3 ×4
4mm フランジロックナット
Flange lock nut
Sicherungs-mutter
Ecrin nylistop à flasque
50605

BD4 ×7
3mm スプリングワッシャー
Spring washer
Federscheibe
Rondelle ressort
50587

BD5 ×1
2mm ワッシャー
Washer
Beilagscheibe
Rondelle
50622

BD6 ×9
2mm Eリング
E-ring
E-Ring
Circlip
50588

BD7 ×2
4×6mm フランジパイプ
Flanged tube
Kragenrohr
Tube à flasque
50593

