

PARTS

タミヤFS-12LTエンジン ×1
 Tamiya FS-12LT Engine 9404142
 Tamiya FS-12LT Motor
 Moteur Tamiya FS-12LT

TM-4マフラー ×1
 Muffler (TM-4) 41033
 Schalldämpfer (TM-4)
 Silencieux (TM-4)

燃料タンク ×1
 Fuel tank 41032
 Kraftstofftank
 Réservoir

エアークリーナー ×1
 Air cleaner 41015
 Luftfilter
 filtre à air

A PARTS × 2

A1 50802
 A2, A3, A6 50801
 A4, A5 50800

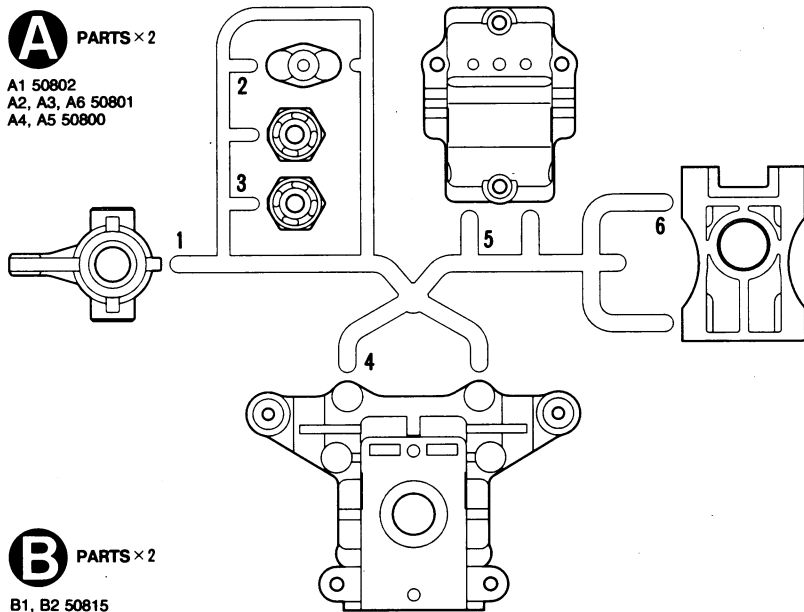

C PARTS × 1

C1~C7 50816
 C8, C9 50817

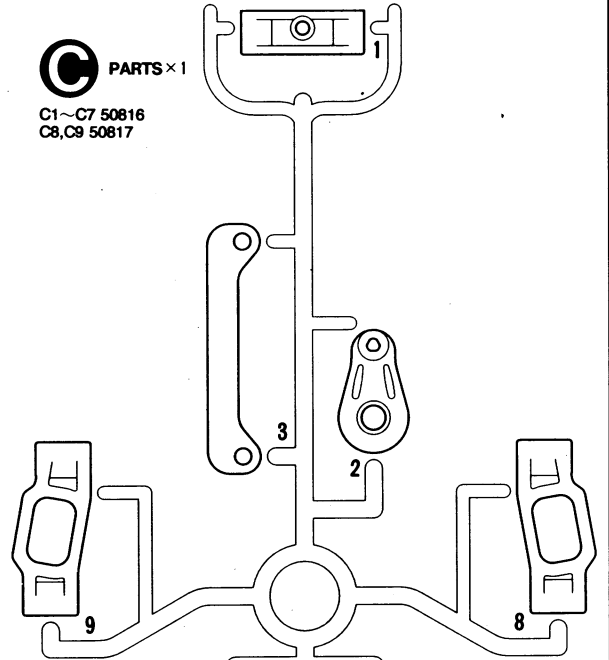

B PARTS × 2

B1, B2 50815
 B3~B12 50813
 B13, B14 50814
 B15 50803

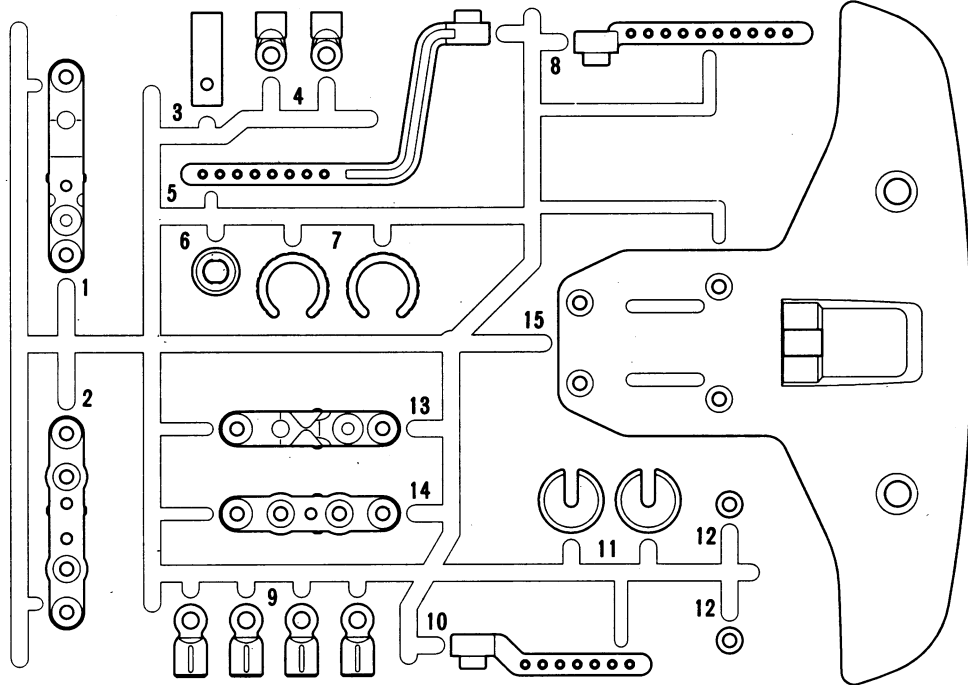

G PARTS × 1
 50812

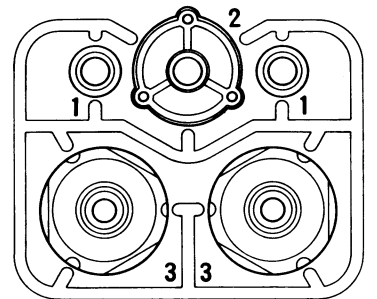

D PARTS × 1
 53315

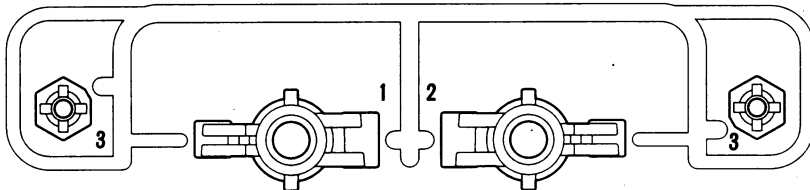

E PARTS × 1
 50819

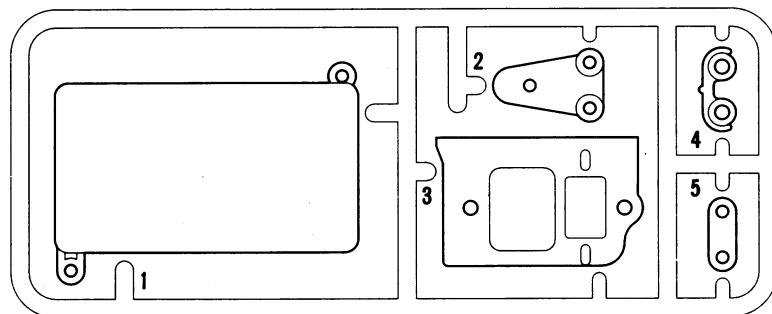

50Tスーパーギヤー × 1
 50T Spur gear
 50Z Stirradgetriebe
 Pignon intermédiaire
 50 dents
 50812

PARTS

タイヤ.....×4
Tire 50454
Reifen
Pneu

インナー スポンジ.....×4
Inner sponge 53113
Innere Schaumgummiringe
Eponge intérieure

アンテナパイプ.....×1
Antenna pipe 6095003
Antennendraht
Gaine d'antenne

アッパーデッキ.....×1

Upper deck
Oberes Deck
Platine supérieure
50818

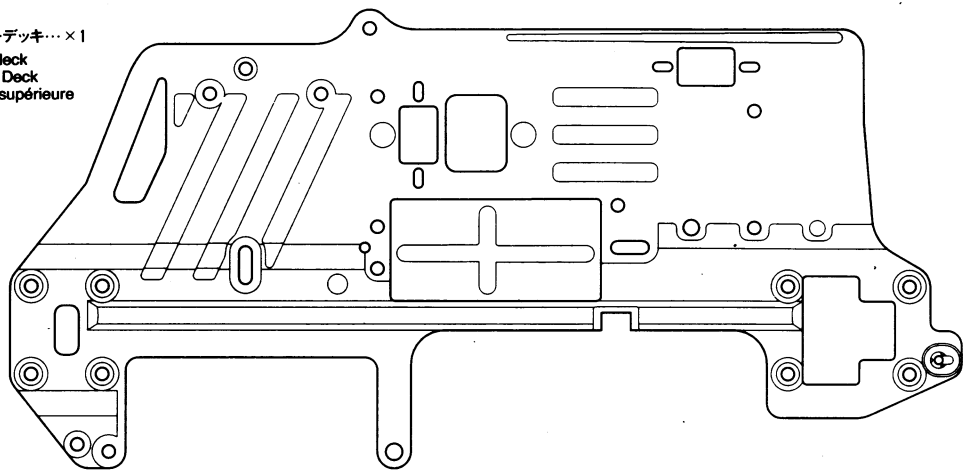

P PARTS × 1
0115065

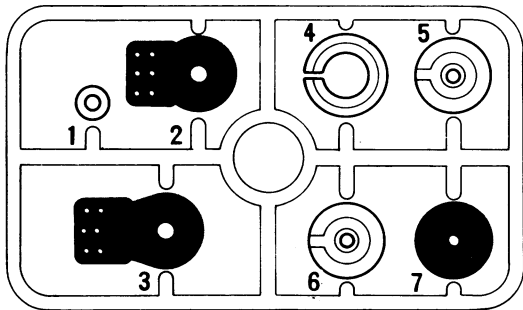

S PARTS × 1
41018

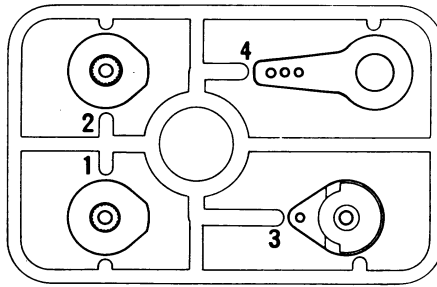

W PARTS × 4
50599

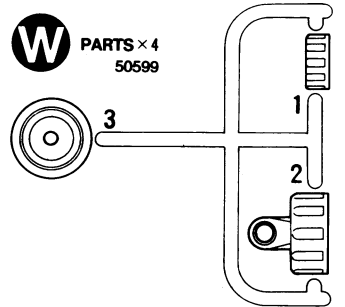

シャーシ.....×1
Chassis 50805
Chassis

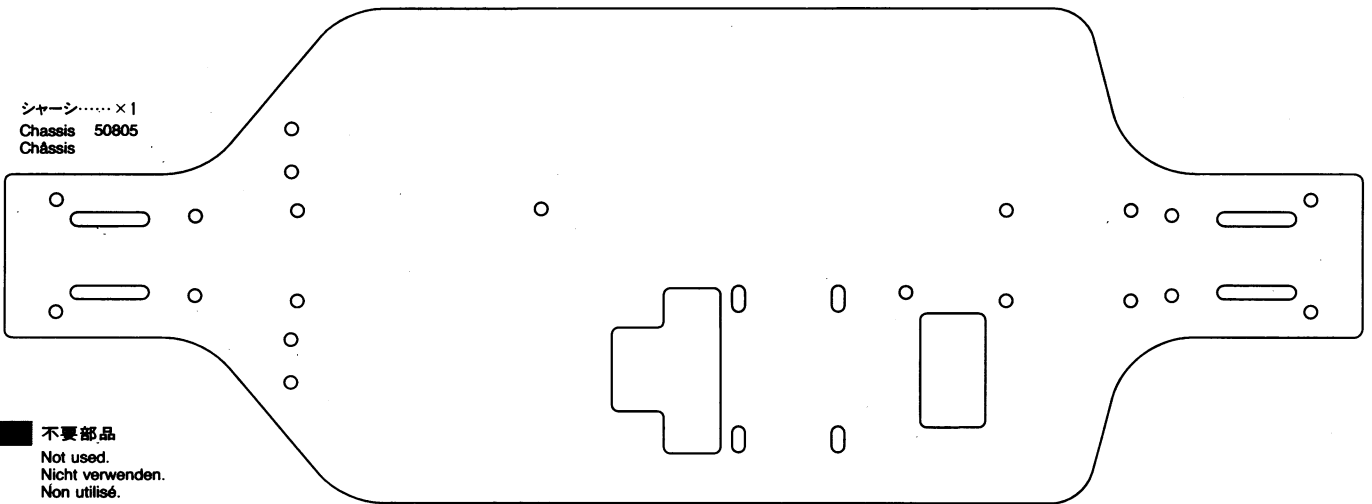

不要部品
Not used.
Nicht verwenden.
Non utilisé.

H PARTS × 1
0005667

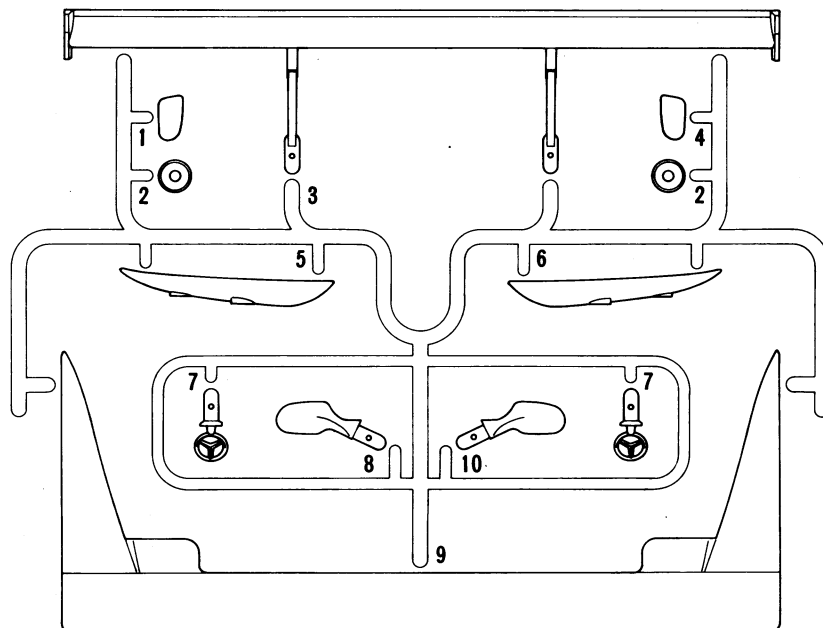

ボディ.....×1
Body 1825176
Karosserie
Carrosserie

マスクシール.....×1
Masking seal 9495303
Aufkleber
Cache

ステッカー[Ⓐ].....×1
Sticker 9495303

ステッカー[Ⓑ].....×1
Sticker 9495303

ホイール.....×2
Wheel 0445575
Rad
Roue

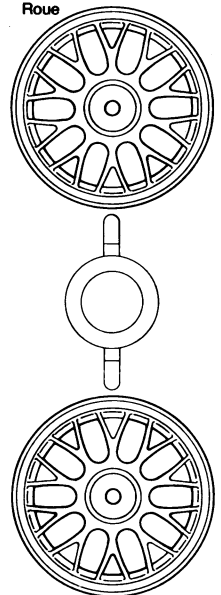

PARTS

★金具部品は少し多目に入っています。予備として使って下さい。
 ★Extra screws and nuts are included. Use them as spares.
 ★Ersatzschrauben und -muttern liegen bei.
 ★Des vis et des écrous supplémentaires sont inclus. Les utiliser comme pièces de rechange.

A 1~11

- MA1** ×2 50583 3×15mm タッピングビス
Tapping screw
Schneidschraube
Vis taraudeuse
- MA2** ×6 50582 3×14mm 段付ビス
Step screw
Paßschraube
Vis décollétée
- MA3** ×4 50581 3×12mm 皿タッピングビス
Tapping screw
Schneidschraube
Vis taraudeuse
- MA4** ×12 50577 3×10mm タッピングビス
Tapping screw
Schneidschraube
Vis taraudeuse
- MA5** ×4 9805553 3×10mm 六角タッピングビス
Tapping screw
Schneidschraube
Vis taraudeuse
- MA6** ×3 50573 2×8mm タッピングビス
Tapping screw
Schneidschraube
Vis taraudeuse
- MA7** ×6 50574 2×8mm 皿タッピングビス
Tapping screw
Schneidschraube
Vis taraudeuse
- MA8** ×1 50576 3mm イモネジ
Grub screw
Madenschraube
Vis pointeau
- MA9** ×2 50605 3×32mm スクリューピン
Screw pin
Schraubzapfen
Vis décollétée
- MA10** ×2 9805572 3×15mm ホロービス
Screw
Schraube
Vis
- MA11** ×4 50602 9mm ワッシャー
Washer
Beilagscheibe
Rondelle
- MA12** ×2 50586 3mm ワッシャー
Washer
Beilagscheibe
Rondelle
- MA13** ×1 50589 5mm Eリング
E-ring
E-Ring
Circlip

- MA14** ×4 53066 1280 ベアリング
Ball bearing
Kugellager
Roulement à billes
- MA15** ×1 1260 メタル
Metal bearing
Metall-Lager
Palier en métal
- MA16** ×4 1150 メタル
Metal bearing
Metall-Lager
Palier en métal
- MA17** ×2 3mm Oリング (黒)
O-ring (black)
O-Ring (schwarz)
Joint torique (noir)
- MA18** ×1 50594 2×10mm シャフト
Shaft
Achse
Axe
- MA19** ×1 9805368 ジョイントカップ (長)
Joint cup (long)
Gelenkkapsel (lang)
Noix de cardan (longue)
- MA20** ×1 9805368 ジョイントカップ (短)
Joint cup (short)
Gelenkkapsel (kurz)
Noix de cardan (courte)
- MA21** ×2 50808 Rホイールアクスル
Rear wheel axle
Rad-Achse hinten
Axe de roue arrière
- MA22** ×2 50806 ドライブシャフト
Drive shaft
Antriebswelle
Arbre d'entraînement
- MA23** ×2 50602 ベベルシャフト
Star shaft
Stern-Achse
Support de satellite
- MA24** ×4 50602 ベベルギヤ (大)
Large bevel gear
Kegelrad groß
Grand pignon conique
- MA25** ×6 50602 ベベルギヤ (小)
Small bevel gear
Kegelrad klein
Petit pignon conique

- MA26** ×2 50630 ベベルピニオンギヤ
Bevel pinion gear
Kegelritzel
Pignon conique
- MA27** ×1 50627 ブレーキカム
Brake cam
Bremsnocken
Came de frein
- MA28** ×2 50628 ブレーキパッド
Brake shoe
Bremsbacken
Plaque de frein
- MA29** ×1 50627 ブレーキシャフト
Brake shaft
Bremsachse
Axe de frein
- MA30** ×1 50629 Rプロペラシャフトジョイント
Rear propeller joint
Hinteres Antriebs-Gelenk
Accouplement d'arbre de transmission arrière
- MA31** ×1 50804 U型シャフト
U-shaped shaft
U-förmige Achse
Support en U
- MA32** ×2 50630 リングギヤ
Ring gear
Tellerrad
Couronne
- MA33** ×1 53171 ブレーキディスク
Brake disc
Brems Scheibe
Disque de frein
- 50038 十字レンチ×1
Box wrench
Steckschlüssel
Clé à tube
- 50038 六角レンチ (小) ×1
Hex wrench (small)
Imbusschlüssel (klein)
Clé Allen (petit)
- セラミックグリス×1
Grease
Fett
Graisse
- リング工具×1
Tool for E-ring
Werkzeug für E-Ring
Outil pour circlip

B 12~19

- MB1** ×4 50585 4×10mm 段付ビス
Step screw
Paßschraube
Vis décollétée
- MB2** ×2 9805573 3×18mm 段付ビス
Step screw
Paßschraube
Vis décollétée
- MA2** ×4 50582 3×14mm 段付ビス
Step screw
Paßschraube
Vis décollétée
- MA3** ×4 50581 3×12mm 皿タッピングビス
Tapping screw
Schneidschraube
Vis taraudeuse
- MA4** ×5 50577 3×10mm タッピングビス
Tapping screw
Schneidschraube
Vis taraudeuse
- MA5** ×6 9805553 3×10mm 六角タッピングビス
Tapping screw
Schneidschraube
Vis taraudeuse
- MB3** ×2 50579 3×10mm 段付ビス
Step screw
Paßschraube
Vis décollétée

- MA9** ×2 50605 3×32mm スクリューピン
Screw pin
Schraubzapfen
Vis décollétée
- MA10** ×2 9805572 3×15mm ホロービス
Screw
Schraube
Vis
- MA4** ×3 9805572 3×12mm ホロービス
Screw
Schraube
Vis
- MA12** ×4 50586 3mm ワッシャー
Washer
Beilagscheibe
Rondelle
- MA13** ×1 50589 5mm Eリング
E-ring
E-Ring
Circlip
- MB5** ×5 50592 5mm ピローボール
Ball connector
Kugelpopf
Connecteur à rotule
- MA15** ×1 1260 メタル
Metal bearing
Metall-Lager
Palier en métal
- MA16** ×2 1150 メタル
Metal bearing
Metall-Lager
Palier en métal

- MA17** ×2 3mm Oリング (黒)
O-ring (black)
O-Ring (schwarz)
Joint torique (noir)
- MA19** ×1 9805368 ジョイントカップ (長)
Joint cup (long)
Gelenkkapsel (lang)
Noix de cardan (longue)
- MA20** ×1 9805368 ジョイントカップ (短)
Joint cup (short)
Gelenkkapsel (kurz)
Noix de cardan (courte)
- MA22** ×2 50806 ドライブシャフト
Drive shaft
Antriebswelle
Arbre d'entraînement
- MB9** ×1 50807 Fプロペラシャフトジョイント
Front propeller joint
Vorderes Antriebs-Gelenk
Accouplement d'arbre de transmission avant
- MA31** ×1 50804 U型シャフト
U-shaped shaft
U-förmige Achse
Support en U
- MA19** ×1 9805368 ジョイントカップ (長)
Joint cup (long)
Gelenkkapsel (lang)
Noix de cardan (longue)
- MA20** ×1 9805368 ジョイントカップ (短)
Joint cup (short)
Gelenkkapsel (kurz)
Noix de cardan (courte)
- MB6** ×2 9805369 Fホイールアクスル
Front wheel axle
Rad-Achse vorne
Axe de roue avant
- MB7** ×4 50596 5mm アジャスター
Adjuster
Einstellstück
Chape à rotule
- MB8** ×2 50797 5mm アジャスター-S
Adjuster
Einstellstück
Chape à rotule

PARTS

プロペラシャフト……×1
Propeller shaft 53152
Antriebswelle
Arbre de transmission

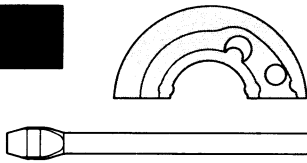

クラッチシュー……×2
Clutch shoe 50619
Kupplungs-Backen
Masselette d'embrayage

10mm換気シリコンパイプ(グレイ)……×1
Exhaust pipe (gray) 50614
Auspuffschilauch (grau)
Durite d'échappement (gris)

プラグレンチ……×1
Plug wrench
Steckschlüssel
Clé à bougies
5494001

20~32

MC1×2 9805574
3×18mm丸ビス
Screw
Schraube
Vis

MC2×2 9805575
3×18mmタッピングビス
Tapping screw
Schneidschraube
Vis taraudeuse

MA2×8 50582
3×14mm段付ビス
Step screw
Paßschraube
Vis décollétée

MA4×25 50577
3×10mmタッピングビス
Tapping screw
Schneidschraube
Vis taraudeuse

MA5×1 9805553
3×10mm六角タッピングビス
Tapping screw
Schneidschraube
Vis taraudeuse

MC3×2 50575
2.6×10mmタッピングビス
Tapping screw
Schneidschraube
Vis taraudeuse

MC4×2 9805556
2×8mm丸ビス
Screw
Schraube
Vis

MC5×4 9805557
4mmフランジロックナット
Flange lock nut
Sicherungsmutter
Ecrou nylstop à flasque

MC6×2 2220001
3mmロックナット
Lock nut
Sicherungsmutter
Ecrou nylstop

MC7×1 50622
2mmナット
Nut
Mutter
Ecrou

MA12×6 50586
3mmワッシャー
Washer
Beilagscheibe
Rondelle

MB5×1 50592
5mmビローボール
Ball connector
Kugelkopf
Connecteur à rotule

MC8×1 50590
4mmビローボール
Ball connector
Kugelkopf
Connecteur à rotule

MA16×4
1150メタル
Metal bearing
Metall-Lager
Palier en métal

シリコン燃料パイプ(ブルー)……×1
Silicone tube (blue) 41006
Silikon-Schlauch (blau)
Durite silicone (bleue)

MC9×10 50597
3mmOリング(赤)
O-ring (red)
O-Ring (rot)
Joint torique (rouge)

MA18×4 50594
2×10mmシャフト
Shaft
Achse
Axe

MC10×4 3455323
ダンパーシャフト
Damper shaft
Dämpferstange
Axe d'amortisseur

MC11×4 50197
スナップピン(小)
Snap pin (small)
Federstift (klein)
Epingle métallique (petite)

ダンパーオイル……×1
Damper oil 53025
Dämpfer-Öl
Huile pour amortisseurs

ナイロンバンド……×3
Nylon band 50595
Nylonband
Collier nylon

20×40mm両面テープ……×1
Double-sided tape 50171
Doppelklebeband
Adhésif double face

MC12×4 50600
オイルシール
Oil seal
Ölabdichtung
Joint d'étanchéité

MC13×1 41018
サーボセイバー springs (金)
Servo saver spring (gold)
Servo-Saver-Feder (gold)
Ressort de sauve-servo (doré)



MC14×4 9805576
コイルスプリング
Coil spring
Spiralfeder
Ressort hélicoïdal

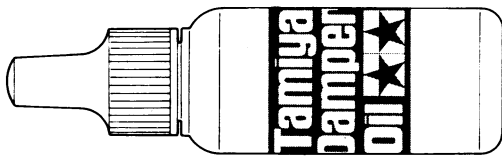

11×114mm両面テープ……×2
Double-sided tape 9805578
Doppelklebeband
Adhésif double face

33~38

MD1×2 50584
3×30mmキャップスクリュー
Cap screw
Zylinderkopfschraube
Vis à tête cylindrique

MD2×9 50580
3×10mm六角ボルト
Bolt
Bolzen
Boulon

MD3×1 50622
2×5mmキャップスクリュー
Cap screw
Zylinderkopfschraube
Vis à tête cylindrique

MA8×1 50576
3mmイモネジ
Grub screw
Madenschraube
Vis pointeau

MC7×1 50622
2mmナット
Nut
Mutter
Ecrou

MD4×7 50587
3mmスプリングワッシャー
Spring washer
Federscheibe
Rondelle ressort

MD5×1 50622
2mmワッシャー
Washer
Beilagscheibe
Rondelle

MD6×1 50588
2mmEリング
E-ring
E-Ring
Circlip

MD7×1 50619
11mmOリング
O-ring
O-Ring
Joint torique

MC8×1 50590
4mmビローボール
Ball connector
Kugelkopf
Connecteur à rotule

MD8×1
1280メタル
Metal bearing
Metall-Lager
Palier en métal

MD9×1
850メタル
Metal bearing
Metall-Lager
Palier en métal

MD10×1 50622
ロッドマウント
Rod mount
Gestänge-Führung
Bague de renvoi

MD11×1 50622
ロッドストッパー
Rod stopper
Gestänge Stelling
Bague de renvoi

MD12×2 50633
4mmアジャスター
Adjuster
Einstellstück
Chape à rotule

MD13×1 41035
エキゾーストバックシン
Muffler gasket
Auspuffdichtung
Joint d'échappement

MD14×1 50622
100mmアジャスターロッド
Adjuster rod
Zugstange
Barre d'accouplement

MD15×1 50622
21mmアジャスターロッド
Adjuster rod
Zugstange
Barre d'accouplement

MD16×1 50626
パイロットシャフト
Pilot shaft
Mitnehmer-Zapfen
Ecrou d'embrayage

MD17×1 41021
スターターロープホルダー
Starter rope holder
Halteur für Seilzugstarter
Support de poignée de lanceur

MD18×2 50617
エンジンマウント
Engine mount
Motor-Halterung
Bati-moteur

MD19×1 50620
クラッチベル
Clutch bell
Kupplungslocke
Cloche d'embrayage

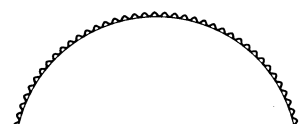

MD20×1 53208
フライホイール
Flywheel
Schwungrad
Volant d'embrayage

六角レンチ(大)……×1 50038
Hex wrench (large)
Imbusschlüssel (groß)
Clé Allen (grand)

ナイロンバンド……×2
Nylon band 50595
Nylonband
Collier nylon

メガレンチ……×1
Wrench
Mutterschlüssel
Clé 5494002

TAMIYA

39~44

MC3×2 50575
2.6×10mmタッピングビス
Tapping screw
Schneidschraube
Vis taraudeuse

MA6×2 50573
2×8mmタッピングビス
Tapping screw
Schneidschraube
Vis taraudeuse

ME1×4
2×6mmタッピングビス
Tapping screw
Schneidschraube
Vis taraudeuse

MD5×6 50622
2mmワッシャー
Washer
Beilagscheibe
Rondelle

MC11×9 50197
スナップピン(小)
Snap pin (small)
Federstift (klein)
Epingle métallique (petite)

MA17×6
3mmOリング(黒)
O-ring (black)
O-Ring (schwarz)
Joint torique (noir)

ME2×3 9805385
ラバーブッシュ
Rubber bushing
Gummihülse
Bague en caoutchouc

AFTER MARKET SERVICE CARD

When purchasing Tamiya replacement parts, please take or send this form to your local Tamiya dealer so that the parts required can be correctly identified and supplied. Please note that specifications, availability and price are subject to change without notice.

KUNDENNACHBETREUUNGS-KARTE

Wenn Sie TAMIYA-Ersatzteile kaufen möchten, nehmen Sie bitte zur Unterstützung dieses Formular mit zu Ihrem örtlichen Fachhändler. Bezüglich der Angaben, der Lagerhaltung der Artikel und der Preise sind Änderungen vorbehalten.

SERVICE APRES-VENTE

LISTE PIECES DETACHEES
Afin de vous permettre de vous procurer des pièces de rechange Tamiya, Amenez cette liste à votre point de vente Tamiya qui ne manquera pas de vous renseigner. Veuillez noter que les caractéristiques, disponibilité et prix peuvent changer sans avis préalable.

PARTS CODE

- 1825176 Body
- 50805 TG10-Mk.1 Chassis
- 50818 TG10-Mk.1 Upper Deck
- 50802 *1 TG10 Front Upright (A1 x1)
- 50801 *1 TG10 Front Wheel Hub (A2, A3, A6, 1 pc. each)
- 50800 *1 TG10 Gear Case (A4 & A5, 1 pc. each)
- 50815 *1 TG10 Rear Sus. Arm (B1 & B2, 1 pc. each)
- 50813 *1 TG10 Body Mount (B3-B12, 1 pc. each)
- 50814 *1 TG10 Front Sus. Arm (B13 & B14, 1 pc. each)
- 50803 *1 TG10 Bumper (B15 x1)
- 50816 TG10 Steering Arm (C1-C7)
- 50817 TG10 Front Hub Carrier (C8 & C9)
- 53345 TL01/M03 Toe-in Rear Upright (D1-D3)
- 50819 TG10-Mk.1 Battery Case Cover (E1-E5)
- 50612 TGX G Parts
 - G Parts (G1 & G2) x1 50T Spur Gear x1
 - 0005667 H Parts (H1-H10)
 - 0115065 P Parts (P1-P7)
 - 41018 Throttle Servo Horn
 - S Parts (S1-S4) x1 Servo Saver Spring (MC13) x1
- 50599 *1 CVA Mini Shock Unit I W Parts (W1-W3, 2 pcs.)
- 0445575 *1 Wheels (2 pcs.)
- 50454 *1 Racing Slick Tire Set (2 pcs.)
- 53113 Racing Radial/Slick Inner Sponge Set (4 pcs.)
- 50583 3x15mm Tapping Screw (MA1 x10)
- 50582 3x14mm Step Screw (MA2 x5)
- 50581 3x12mm Countersunk Tapping Screw (MA3 x10)
- 50577 3x10mm Tapping Screw (MA4 x10)
- 9805553 3x10mm Tapping Screw (MA5 x10)
- 50573 2x8mm Tapping Screw (MA6 x10)
- 50574 2x8mm Countersunk Tapping Screw (MA7 x10)
- 50576 3mm Grub Screw (MA8 x10)
- 50038 Tool Set (Box wrench, Hex wrench, MA8 x4)
- 50605 *1 Screw Pin Set (MA9 x2...etc.)
- 9805572 3x12mm, 3x15mm Screw (MA10 & MB4, 2 pcs. each)
- 50602 *1 Differential Bevel Gear Set (MA11 x2, MA23 x1, MA24 x2, MA25 x3)

- 50586 3mm Washer (MA12 x15)
- 50589 5mm E-ring (MA13 x5)
- 53066 1280 Sealed Ball Bearing (MA14 x3)
- 50594 2x10mm Shaft (MA18 x10)
- 9805368 *1 Gear Box Joint (MA19 & MA20)
- 50808 TG10 Long Wheel Axle (Rear) (MA21 x2)
- 50806 *1 TG10 Drive Shaft (MA22 x2)
- 50630 *1 TGX Bevel Pinion & Ring Gear Set (MA26 & MA32, 1pc. each)
- 50627 TGX Brake Cam & Shaft Set (MA27 & MA29)
- 50628 TGX Brake Pad (MA28 x2)
- 50629 TGX Propeller Joint (Rear) (MA30)
- 50804 *1 TG10 U-Shaped Shaft (MA31 x1)
- 53171 TR-15T Up-Graded Brake Disc (MA33)
- 50585 4x10mm Step Screw (MB1 x5)
- 9805573 3x18mm Step Screw (MB2 x2)
- 50579 3x10mm Step Screw (MB3 x5)
- 50592 5mm Ball Connector (MB5 x10)
- 9805369 Front Wheel Axle (MB6 x2)
- 50596 5mm Adjuster (MB7 x6)
- 50797 5mm Short Adjuster (MB8 x8)
- 50807 TG10 Front Propeller Joint (MB9)
- 9805574 3x18mm Screw (MC1 x2)
- 9805575 3x18mm Tapping Screw (MC2 x2)
- 50575 2.6x10mm Tapping Screw (MC3 x5)
- 9805556 2x8mm Screw (MC4 x10)
- 9805557 4mm Flange Lock Nut (MC5 x4)
- 2220001 3mm Lock Nut (MC6 x1)
- 50590 4mm Ball Connector (MC8 x5)
- 50597 Damper O-ring (Red) (MC9 x10)
- 3455323 *2 Damper Shaft (MC10 x1)
- 50197 Snap Pin Set (MC11 x5, Large x10)
- 50600 CVA Mini Shock Unit I Oil Seal (MC12 x6)
- 9805576 *1 Coil Spring (MC14 x2)
- 50584 3x30mm Cap Screw (MD1 x2)
- 41033 TG10 TM-4 Muffler Set (Muffler, MD1 x2...etc.)
- 50580 3x10mm Hex Bolt (MD2 x10)
- 50587 3mm Spring Washer (MD4 x15)
- 50588 2mm E-ring (MD6 x15)

- 50619 TGX Clutch Shoe Set (Clutch Shoe x2, MD7 x1)
- 50633 4mm Adjuster (MD12 x6)
- 41035 TG10 TM-4 Muffler Gasket Set (MD13 x4...etc.)
- 50626 TGX Pilot Shaft (for TAMAYA) (MD16)
- 41021 Starter Rope Holder (MD17)
- 50617 TGX Engine Mount (MD18 x2)
- 50620 16T Clutch Bell (MD19)
- 53208 Lightweight Flywheel (MD20)
- 9805385 *1 Rubber Bushing (ME2 x2)
- 50622 TGX Throttle Linkage (MA8, MC7, MC8, MD3, MD5, MD10-MD12, MD14, MD15)
- 5494001 Plug Wrench
- 5494002 Wrench
- 9805578 11x114mm Double-Sided Tape (2 pcs.)
- 50171 Heat Resistant Double-Sided Tape (5 pcs.)
- 50595 Nylon Band w/Metal Hook (10 pcs.)
- 50614 φ10 Silicone Exhaust Pipe (Gray)
- 53152 4WD Short Type Hard Propeller Shaft
- 41006 Silicone Fuel Pipe Set (Blue...etc.)
- 41015 24mm Air Cleaner
- 41032 TG10 65cc Fuel Tank
- 87025 Ceramic Grease
- 9404142 FS-12LT Engine
- 6095003 Antenna Pipe (30cm)
- 9495303 Sticker (a, b) & Masking Seal
- 1054143 Instructions

*1 Requires 2 sets for one car.
*2 Requires 4 sets for one car.

GLOW ENGINE PARTS & ACCESSORIES

- ITEM No.**
- 41001 Engine Starting Equipment
 - 41003 Spare Glow Plug (Medium)
 - 41005 Fuel Filter
 - 41008 24mm Air Cleaner Filter (2 pcs.)
 - 41029 FS-15 Air Cleaner Aluminum Mount
 - 41034 Engine Glow Fuel TG-FUEL 2000

★部品請求にはこのカードが必要です。
部品請求をなさる方はあなたの氏名、住所、郵便番号、電話番号をこのカードに記入して下さい。

Mercedes CLK-GTR
TEAM CLK SPORTSWEAR
TG10-Mk.1



1/10 エンジンRC 4WDレーシングカー
メルセデスCLK-GTR
チームCLKスポーツウェア

部品をなくしたり、こわれた方は、このカードの必要部品を○でかき、代金を現金書留または定額為替として一緒に田宮模型アフターサービス係にお申し込み下さい。ご送金には郵便振替もご利用いただけます。SPナンバーの部品は右表を参照して下さい。

〈お問合せ電話番号〉 静岡 054-283-0003
東京 03-3899-3765 (静岡へ自動転送)
営業時間/平日(月～金曜日)8:00～17:00 休日▶休み

〈郵便振替のご利用方法〉 郵便局の払込用紙の通信欄に、このカードを参考にITEM番号、スケール、製品名、部品名、数量を必ずご記入下さい。払込人住所欄には電話番号もお書きいただき、口座番号・00810-9-1118、加入者名・田宮模型でお申し込み下さい。

- ボディ.....2,550円
- Hパーツ.....820円
- Pパーツ.....320円
- ホイール(2本).....540円
- ブラグレンチ.....380円
- ギヤーボックスジョイント長・短(各1個).....520円
- 3×10mm六角タッピングビス(10本).....180円
- 3×12mm, 3×15mmホルビス(各2本).....180円
- フロントホイールアックス(2個).....520円
- 3×18mm段付ビス(2本).....150円
- コイルスプリング(2本).....200円
- 3×18mmタッピングビス(2本).....150円
- ダンパーシャフト(1本).....150円
- 3mmロックナット(1個).....90円
- 2×8mm丸ビス(10本).....170円
- 3×18mm丸ビス(2本).....150円
- 11×114mm両面テープ(2枚).....150円
- 4mmフランジロックナット(4個).....180円
- メガネレンチ.....250円
- ラバーブッシュ(2個).....120円
- FS-12LTエンジン.....9,800円
- アンテナパイプ(30cm).....270円
- ステッカー(a,b)・マスクシール.....1,100円
- 説明図.....600円
- 3×25mm丸ビス, 6×7mmスペーサー, 3mmフランジナット(各2個) 200円

この他にも修理や整備のためのRCスペアパーツが発売されています。お近くの模型店店頭、または当社アフターサービスでお買い求め下さい。

- 送料
- シャーシ(SP.805).....1,600円・390円
 - アッパーデッキ(SP.818).....600円・270円
 - A1×1(SP.802).....250円・160円
 - A2, A3, A6 各1個(SP.801).....300円・160円
 - A4, A5 各1個(SP.800).....600円・270円
 - B1, B2 各1個(SP.815).....300円・90円
 - B3-B12 各1個(SP.813).....300円・160円
 - B13, B14 各1個(SP.814).....300円・90円
 - B15×1(SP.803).....400円・270円
 - C1-C7(SP.816).....450円・160円
 - C8, C9(SP.817).....300円・160円
 - Dパーツ(OP.345).....350円・160円
 - Eパーツ(SP.819).....450円・270円
 - Gパーツ, 50Tスパーギヤー(SP.612).....400円・160円
 - Sパーツ, サホーバースプリング(金)(GE.18).....550円・120円
 - Wパーツ×2(SP.599).....500円・160円
 - タイヤ×2(SP.454).....500円・270円
 - インナースポジ×4(OP.113).....200円・160円
 - 十字レンチ, 六角レンチ, 3mmイモネジ×4(SP.38).....200円・120円
 - 耐熱両面テープ(SP.171).....300円・120円
 - スナッピン大×10, 小×5(SP.197).....200円・90円
 - 2×8mmタッピングビス×10(SP.573).....100円・80円
 - 2×8mm皿タッピングビス×10(SP.574).....100円・80円
 - 2.6×10mmタッピングビス×5(SP.575).....100円・80円
 - 3mmイモネジ×10(SP.576).....200円・80円
 - 3×10mmタッピングビス×10(SP.577).....100円・80円
 - 3×10mm段付ビス×5(SP.579).....150円・80円
 - 3×10mm六角ボルト×10(SP.580).....150円・80円
 - 3×12mm皿タッピングビス×10(SP.581).....100円・80円
 - 3×14mm段付ビス×5(SP.582).....100円・80円
 - 3×15mmタッピングビス×10(SP.583).....150円・80円
 - 3×10mmキャップスクリュー×2(SP.584).....100円・80円
 - 4×10mm段付ビス×5(SP.585).....150円・80円
 - 3mmワッシャー×15(SP.586).....100円・80円
 - 3mmスプリングワッシャー×15(SP.587).....100円・80円
 - 2mmEリング×15(SP.588).....100円・80円
 - 5mmEリング×5(SP.589).....100円・80円
 - 4mmピローボール×5(SP.590).....150円・80円
 - 5mmピローボール×10(SP.592).....300円・80円
 - 2×10mmステンレスシャフト×10(SP.594).....150円・80円
 - ナイロンバンドメタルフック×10(SP.595).....150円・80円
 - 5mmアジャスター×6(SP.596).....150円・90円
 - 3mmOリング(赤)×10(SP.597).....150円・80円
 - オイルシール×6(SP.600).....200円・80円
 - ベベルギヤー小×3, 大×2, ベベルシャフト×1, 9mmワッシャー×2(SP.602).....300円・90円
 - 3×32mmスクリュースピン×2(SP.605).....200円・90円
 - 10mm排気シリコンパイプ(グレイ)(SP.614) 300円 90円
 - エンジンマウント×2(SP.617).....400円・90円
 - クラッチシュー×2, 11mmOリング(SP.619).....450円・120円
 - 16Tクラッチベル(SP.620).....400円・160円
 - 21mm・100mmアジャスターロード, ロッドマウント, ロッドストッパー, 2×5mmキャップスクリュー, 2mmワッシャー, 2mmナット, 4mmピローボール,

- 3mmイモネジ, 4mmアジャスター(SP.622).....300円・90円
- バルブシャフト(SP.626).....250円・90円
- ブレーキパッド, ブレーキカム(SP.627).....400円・120円
- ブレーキパッド×2(SP.628).....200円・80円
- リヤヤープロペラシャフトジョイント(SP.629).....250円・120円
- ベベルピニオンギヤー, リングギヤー 各1個(SP.630) 450円 120円
- 4mmアジャスター×6(SP.633).....150円・90円
- 5mmショートアジャスター×8(SP.797).....150円・90円
- U型シャフト×1.....200円・90円
- ドライブシャフト×2(SP.806).....500円・90円
- フロントプロペラシャフトジョイント(SP.807).....250円・90円
- リヤヤーホイールアックス×2(SP.808).....450円・120円
- 1280ラバーシールベアリング×3(OP.66) 1,200円 120円
- プロペラシャフト(OP.152).....400円・160円
- ブレーキディスク(OP.171).....800円・120円
- フライホイール(OP.208).....1,000円・120円
- シリコン燃料パイプ(ブルー)(GE.6).....400円・120円
- 24mmエアクリナー(GE.15).....550円・160円
- スターターロープホルダー(GE.21).....250円・120円
- 燃料タンク(GE.32).....1,000円・270円
- TM-4マフラー(GE.33).....1,200円・270円
- エキゾーストパイプ×4, ガスケット×2, マフラーパッキン×4, (GE.35) 350円 80円
- セラミックグリス(SP.8025).....400円・160円
- スペアボディセット(SP.811).....3,200円・610円

《送料について》
パーツを2個以上ご注文の場合、最も高い金額の送料(1個分)だけで結構です。また、部品代金の合計が5,000円を超える場合、送料はサービスとなります。

For Japanese use only! ☆ITEM 44012

住所

電話 () -

名前

パーツ価格は予告なく変更することがあります。



田宮模型
静岡市東田原3-7 〒422-8610