

HOP-UP OPTIONS



53359 TG10 2-SPEED TRANSMISSION

ホップアップオプションズ OP.359

TG10 2スピードミッションセット

鋭い立ち上がり加速と伸びのあるトップスピードを実現して、TG10の走りをいっそう面白くさせる装備です。ワンウェイベアリングと遠心クラッチにより、エンジン回転数が上がると1速から2速へギヤチェンジ。2速への変速タイミングは裏面イラストのように、六角レンチ(小)を使って調整することができます。

For sharper acceleration and higher top-speed, this Hop-up Option makes driving the TG10 even more exciting. One-way Bearings and Centrifugal Clutch cause RPM to increase and moves the gear from first to second. The shift time adjustment is indicated in the illustration on back-side. Use a hex wrench (small) for adjustment.

パイロットシャフト	1本	クラッチシュー-B	1コ
2スピードシャフト	1本	ブレーキローターハブ	1コ
15Tピニオン	1コ	クラッチパッド	2コ
19Tピニオン	1コ	3×10mmボルト	1本
2速用アルミハブ	1コ	2×10mmキャップスクリュー	1本
クラッチベル	1コ	2×3mmトラスビス	3本
6mmワンウェイベアリング	1コ	4mm Eリング	1枚
850ベアリング	1コ	9mmワッシャー	1枚
1280ベアリング	1コ	3mmスプリングワッシャー	1枚
2速スパークギヤ-47T	1コ	2×10mmシャフト	1本
1速スパークギヤ-51T	1コ	2.5mmスプリングピン	1本
クラッチシュー-A	1コ	タイミングスプリング	1コ

1

★TG10シャーシのスパークギヤ、クラッチベルに換えて使用します。
★Use in place of spur gear and clutch bell of TG10 Chassis.

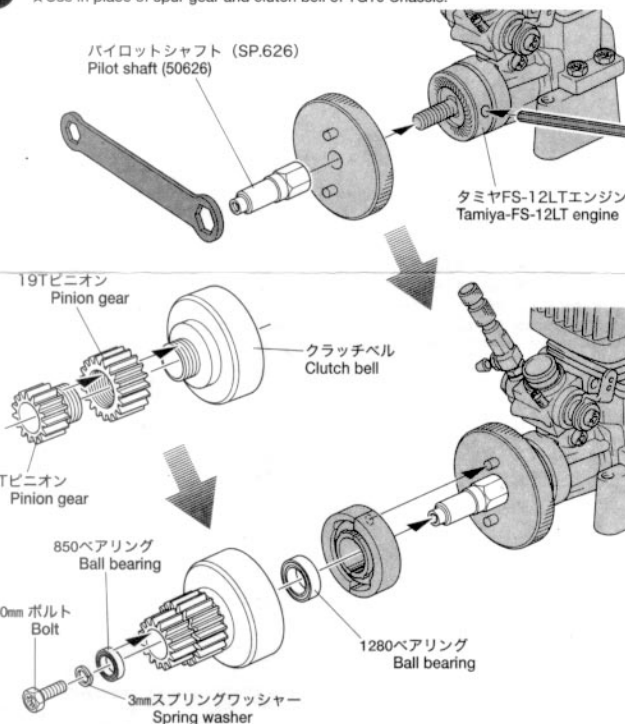

2

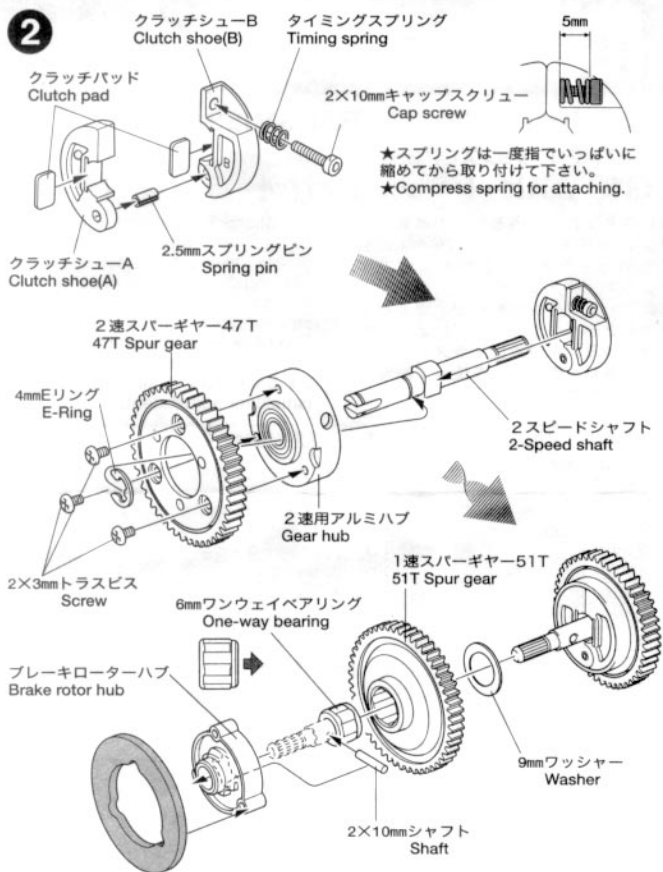

注意

★組込後初めてエンジンをスタートするときはブレーキをかけないでください。
ブレーキがかかっているとピニオンの締め付けが緩みます。
★When starting the engine for the first time after assembly, do not apply the brake. If the brake is applied, the pinion might become loose.

《変速ポイントの調整》 Shift time adjustment

エンジン調整後、走行させるコースに合わせて2×10mmキャップスクリューで調整します。
★変速タイミングはエンジンの最高回転数の80%程度で変速するように調整してください。
★Adjust according to course. Best performance is attained when shift occurs at 80% of full engine revolution capacity.

★変速ポイントが
遅くなる(ネジ込む)
★Shift time will be
slower if tightened.

★変速ポイントが
早くなる(緩める)
★Shift time will be
quicker if loosened.
六角レンチ(小)
Hex wrench (small)

★部品を無くしたり、破損した場合は、別紙に製品名、必要部品、ITEM番号を記入し、代金を現金書留又は定額為替で株式会社タミヤ・アフターサービス係までお申し込みください。

2スピードシャフト……………600円
2速用アルミハブ……………800円
クラッチベル……………470円
6mmワンウェイベアリング……………470円

TG10 2スピードピニオン15T・19T 送料
OP.361……………350円・120円
TGX 2スピードスパークギヤセット
OP.211……………700円・120円
TGX 2スピードクラッチシューセット
OP.212……………850円・90円

★★ 田宮模型

静岡市恵田原3-7千422-8610

PRINTED IN JAPAN