

1:10 SCALE

RADIO CONTROLLED .10 ENGINE POWERED COMPETITION RACING BUGGY

INFERNO 10 4WD

1/10スケール ラジオコントロール10エンジンレーシングバギー インファerno10 4WD

1992年1/8世界選手権で世界の頂点にたったインファerno4WDの基本性能をそのまま受け継いだ10クラス4WDオフロードレーサーです。エンジン（別売）はミッドシップにマウントされ、シャフトドライブによる4輪駆動メカニズムは、チャンピオンマシンの系統を受け継いでいます。もちろん、前後の完全密閉式ギヤボックスにはデフギヤを組み込み、4WD車にはかかせないセンターデフも標準装備しました。また、オフロードレーサーで重要なサスペンションは、定評あるロングタイプのサスアームを使ったダブルウィッシュボーン方式を4輪に採用し、標準装備のプレッシャータイプのオイルダンパー4基と相まって、確実な走りを約束します。

KYOSHO's new 4WD off-road buggy, the INFERNO 10, is more than a redesigned version of the INFERNO which ended the '92 race season by winning the IFMAR World Championships held in Usingen, Germany. For better weight distribution, the .10-class engine (purchase separately!) is centrally mounted. The shaft-type four wheel drive system, the sealed front & rear gearboxes with differential gears incorporated and - not to forget - the center differential gear, a technical "must" in every 4WD buggy for competitive races, are the prerequisites for invincibility. Another strong point is definitely the double-wishbone-type suspension, a very important aspect in off-road racing! Its long suspension arms provide even more stability.

⚠ 注意

この無線操縦模型は玩具ではありません!

この商品は高い性能を発揮するように設計されていますので、組立に不慣れな方は、模型を良く知っている人に手伝ってもらるか、アドバイスをもらって、確実に組立てください。また、動かして楽しむ場所は万々の場合を考えて、安全を確認してから責任をもってお楽しみください。組立てた後も、説明書がいつでも見られるように大切に保管してください。

⚠ NOTICE

THIS RADIO CONTROLLED MODEL IS NOT A TOY!

It is designed for maximum performance. Seek advice if you are not familiar with this kind of precision model. You are responsible for the completion and operation of this model.

Remember: Safety is the first priority!

Always keep the instruction manual at hand for quick reference.

キットの他にそろえる物 REQUIRED FOR OPERATION

1 2チャンネル2サーボ無線操縦機 (プロポ) と電池ボックス 2ch radio control set with 2 servos, and battery box

- このキットには2チャンネル2サーボのプロポが必要です。(この説明書はフタバ製アタックSRをベースに説明しています。)
- 送信機にはスティックタイプとハンドルタイプがありますが、お好みのタイプを用意してください。

You may choose either one of the following types of radio control sets.

- スティックタイプ
2チャンネルプロポ
Stick-type 2ch radio set.

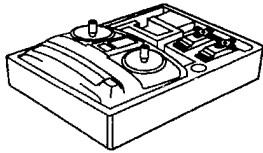

- ハンドルタイプ
2チャンネルプロポ
Wheel-type 2ch radio set.

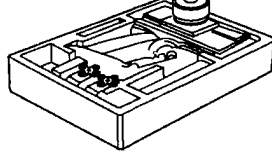

- 電池BOX
Battery Box
- プロポセットに付いているときは必要ありません。

If already included with the radio set, there is no need of buying a battery box separately.

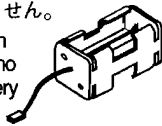

- 単3乾電池 (送信機用) ...8本 (受信機用) ...4本
AA-size Batteries (For Transmitter) ...8 pcs. (For Receiver) ...4 pcs.

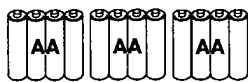

*プロポの取扱いは、プロポに付属の説明書を参考にしてください。
For radio equipment, refer to the manual included with the radio.

標準以外のプロポを使用される場合 For other types of receiver.

- お手持ちのプロポを使用される場合は、下記の<使用できるサーボ・サイズ>を確認してください。Please refer to the following diagram < Suitable servo & receiver > prior to using other types of radio sets.

<使用できるサーボ・受信機サイズ>
< Suitable servos & receiver >

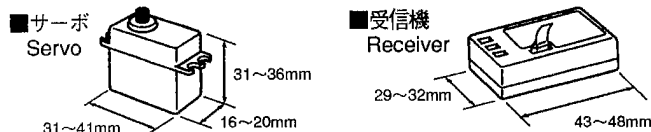

2 エンジン及び、マフラー Engine and Muffler

- 10クラスカー用エンジン
.10 Engine

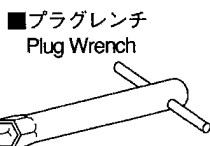
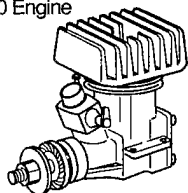

- マフラー、マニホールド
Muffler and Manifold

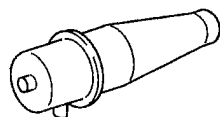

シャシーに合わせてカットして使用します。
Cut manifold to fit chassis.

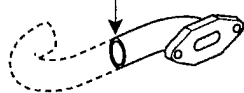

- No.6481 GP10チューンドエクゾーストセット ¥5,500
GP10 Tuned Muffler Set

3 燃料及び、燃料ポンプ Glow Fuel and Fuel Pump

- フォーミュラフェール
Glow Fuel

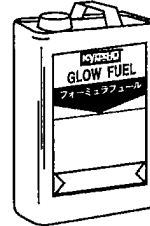

- 燃料ポンプ
Fuel Pump



ガソリンやアルコールは使用出来ません。
Gasoline or kerosene cannot be used.

4 プラグヒート用ブースターコード及び、プラグヒート用電池 Booster and batteries for heating the plug.

- ブースターコード
Booster Leads

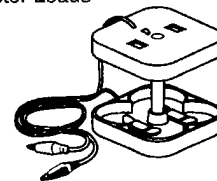

- 単1乾電池...4本
D-size Batteries...4 pcs.

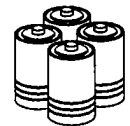

- ブースターコード付き
"FD-30電池ホルダーセット ¥550"
FD - 30 Battery Holder Set with Booster Leads.

5 スターター及び、12V バッテリー Starter and 12V Battery

- *リコイルスターター付きエンジンご使用の際には必要ありません。
Not necessary with engines having a recoil starter.

- エンジン始動用スターター
Engine Starter

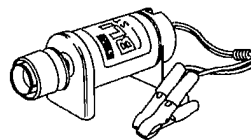

- スターター用12Vバッテリー
12V Battery

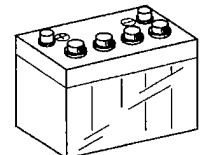

- No.1791 ブリッツスターター ¥6,800
Blitz Starter

6 塗料 Paint and Brush

- ボディの塗装には塗料が必要です。京商では、モデル用塗料、スプレーを販売していますのでご利用ください。

For painting the body, use Kyosho paints for models!

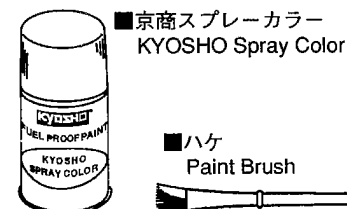

- ポリカカラー
Polyca Color



- ハケ
Paint Brush

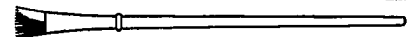

組立に必要な工具 TOOLS REQUIRED

キットに入っている工具 TOOLS INCLUDED

- 六角レンチ
1.5・2.0mm
Hex Wrench
- 十字レンチ
Cross Wrench

用意する工具 TOOLS NOT INCLUDED

- 瞬間接着剤
Instant Glue
- ネジロック剤
Screw Cement

- +ドライバー (大、小)
Phillips Screw Driver (L.S)

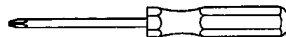

- カッターナイフ
Sharp Hobby Knife



- キリ
Awl

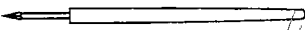

- ペンチ
Pliers



- ハサミ
Scissors

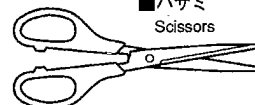

- ラジオペンチ
Needle Nose Pliers



- ニッパー
Wire Cutters

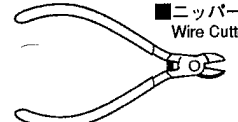

- 1 組立てる前に、説明図をよく見ておおよその構造を理解してから組立ててに入ってください。
Read through the manual before you begin, so you will have an overall idea of what to do.
- 2 キットの内容をお確かめください。万一不良、不足がありましたら、お買い求めの販売店にご相談いただくか、当社「サービス」宛にご連絡ください。
Check all parts. If you find any defective or missing parts, contact your local dealer or our Kyosho Distributor.
- 3 このキットには、形のちがうビスや、長さがちがうビスが多く入っています。原寸図で確かめてから組立ててください。ビス類は多めに入っているものが有りますので、予備としてお使いください。
This kit contains many screws in different metric sizes. (Some screws are extras) For your reference, the figures in the manual show actual sizes.
- 4 ビス類の見分け方
How to understand the figures.
●ふつうのビス
Ordinary Screws
●TPビス
S/T Screws
先のほそいものもある
Some of them have pointed tips.
ネジ山がこまかい
Finer Thread
ネジ山があら
Coarser Thread
- 5 ビス類のサイズの表し方
Sizes of screws.
■ビス3×15
Screws
■ナット・ワッシャー3mm
Nuts and washers
- 6 TPビスは、部品にネジを切りながらしめつけるビスです。しめこみがたい場合がありますが、確実に部品が固定されるまでしめこんでください。ただししめすぎるとネジがきかなくなりますので、部品が変形するまでしめないでください。
Excessive force may permanently damage parts when tightening self-tapping screws. It is recommended to stop tightening when some resistance is felt after the threaded portion enters the plastic.

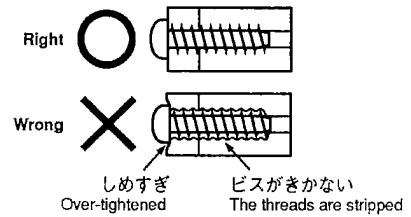

プロポの準備 RADIO PREPARATION

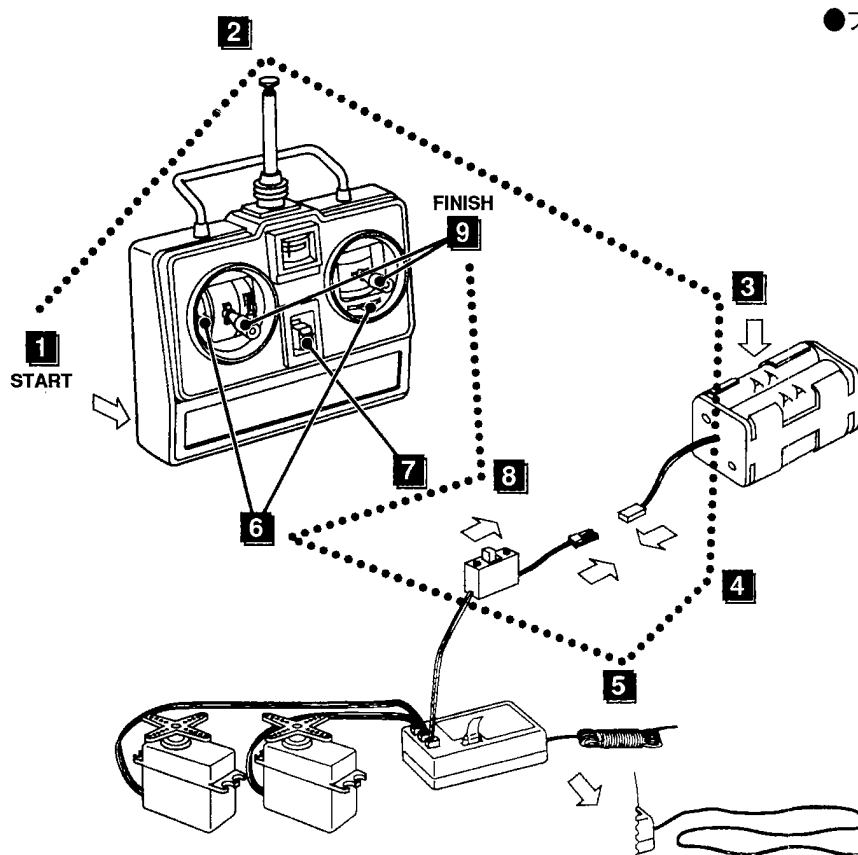

●プロポを下の順序にしたがってセットします。
Set up a radio control system as indicated below.

- 1 単3乾電池をセットする。
Install batteries.
- 2 アンテナをのばす。(送信機)
Extend the antenna.(Transmitter)
- 3 単3乾電池をセットする。
Install batteries.
- 4 単3乾電池をセットした電池ボックスをつなぐ。
After installing the batteries, connect the battery box.
- 5 アンテナをのばす。(受信機)
Extend the antenna.(Receiver)
- 6 トリムをまん中にセットする。
Set the trim-lever at center.
- 7 スイッチを入れる。(送信機)
Turn on the switch.(Transmitter)
- 8 スイッチを入れる。(受信機)
Turn on the switch.(Receiver)
- 9 スティックを動かしてサーボが動いているか確認。
Make sure the servos are in command.
- 10 スティックから指を離したときサーボホーンが左の図のようになっているか確認。
When the operation stick is in neutral, servo horns must be in neutral as well.
*なっていない場合は、サーボホーンのビスをはずし、サーボからホーンを引きぬき、ずらして差し込みなおす。
*Adjustment can be made by reinstalling the servo horns.
- 11 スイッチを切る。(受信機)
Turn off the switch.(Receiver)
- 12 スイッチを切る。(送信機)
Turn off the switch.(Transmitter)
- 13 アンテナを縮める。(送信機)
Retract the antenna. (Transmitter)

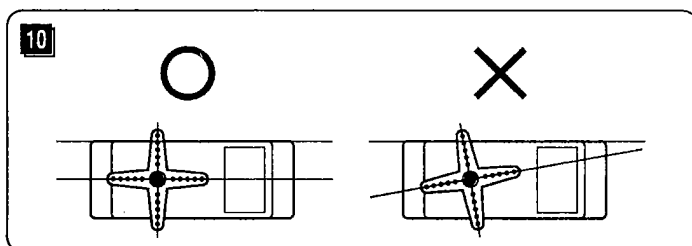

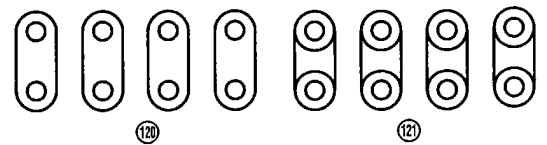
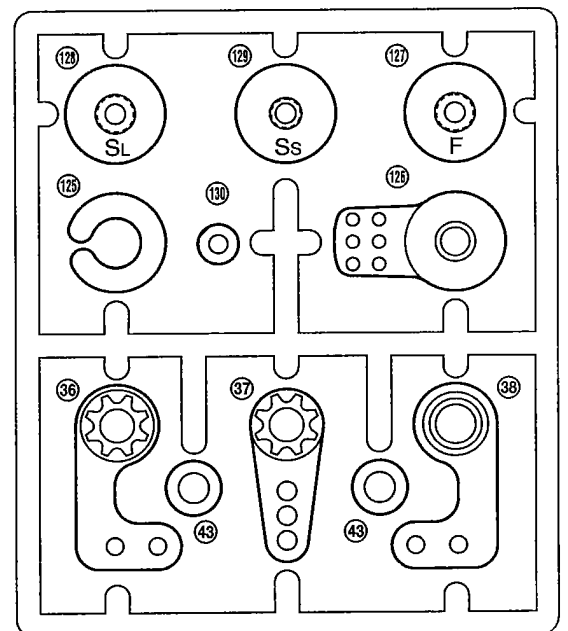
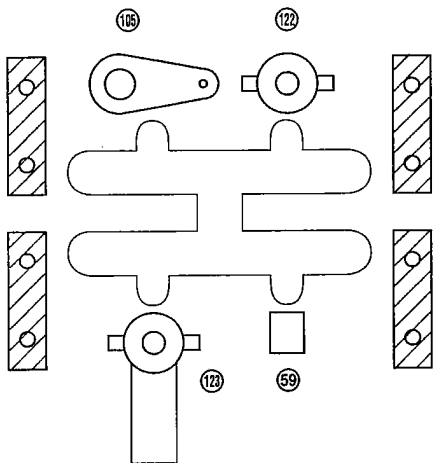
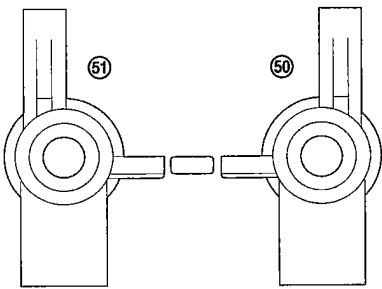
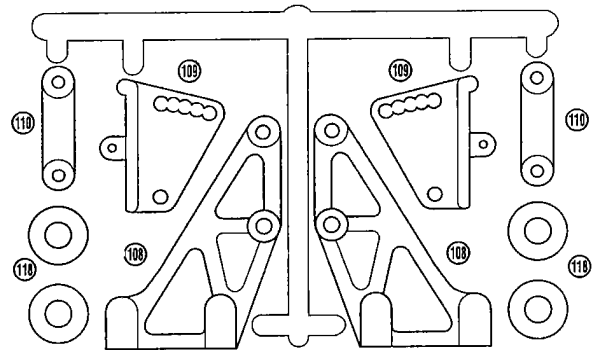
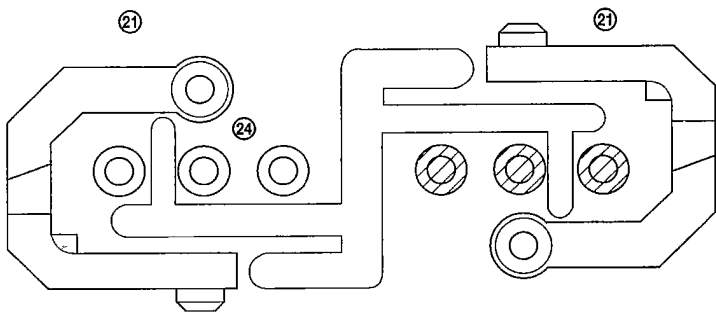
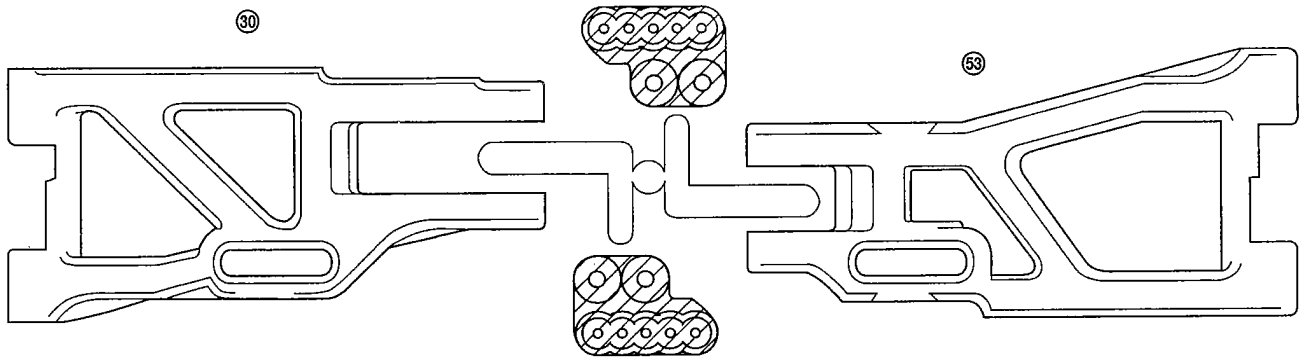

▶  部の部品は使用しません。
Shaded parts are not used.

1

No.3、No.6袋詰とブリストアパックを使用
Use Bag No.3, No.6 and Blister Pack

2×10mm TPナビス
R/H Screw

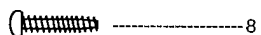

④ 3×20mm シャフト
Shaft

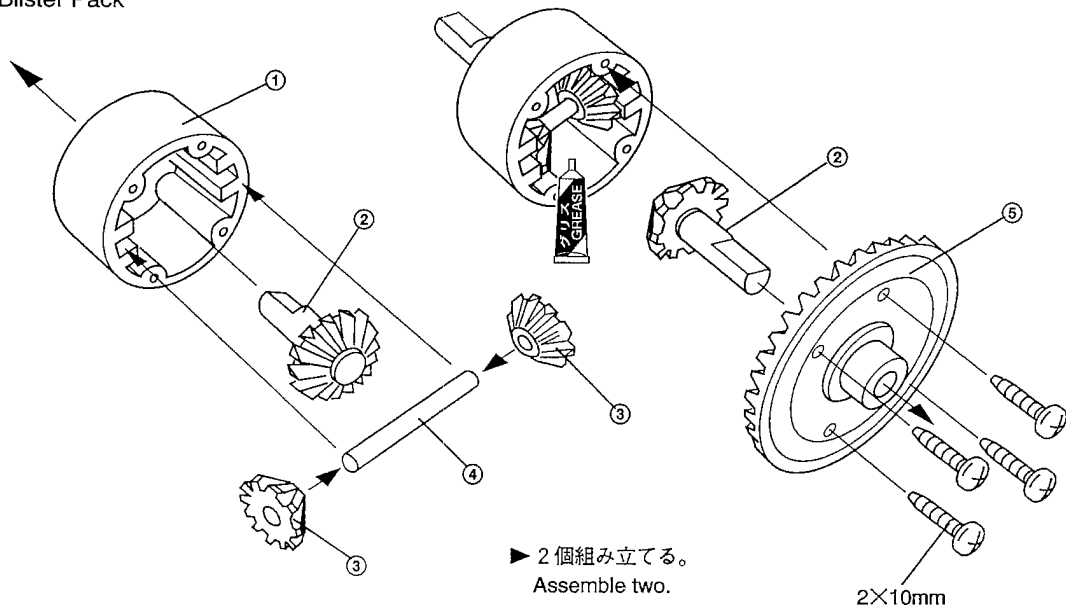
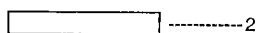

▶ 2個組み立てる。
Assemble two.

2×10mm

2

No.3、No.7、No.9袋詰とブリストアパックを使用
Use Bag No.3, No.7, No.9 and Blister Pack

3×10mm TPナビス
R/H Screw

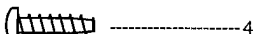

3×18mm TPナビス
R/H Screw

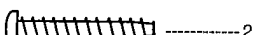

4×4mm セットビス
Set Screw

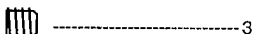

5×12mm ワッシャー
Washer



⑩ 5.8mm ピロボール(銀)
Pillow Ball (Silver)

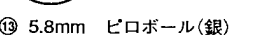

⑧ 8×14mm ベアリング
Bearing



⑩ 5×10mm メタル
Metal Bushing



8×14mm ワッシャー
Washer

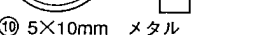

8×12mm シム
Shim



8×12mm シム
Shim

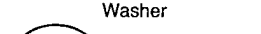

8×12mm シム
Shim



8×12mm シム
Shim



▶ バックラッシュ調整用。
For backlash adjustment.

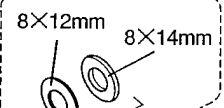

▶ 1mmのすきまをあける。
Leave 1mm gap.

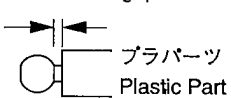

プラパーツ
Plastic Part

▶ 平らな面にセットビスを固定する。
Firmly tighten the set screws to the flats.

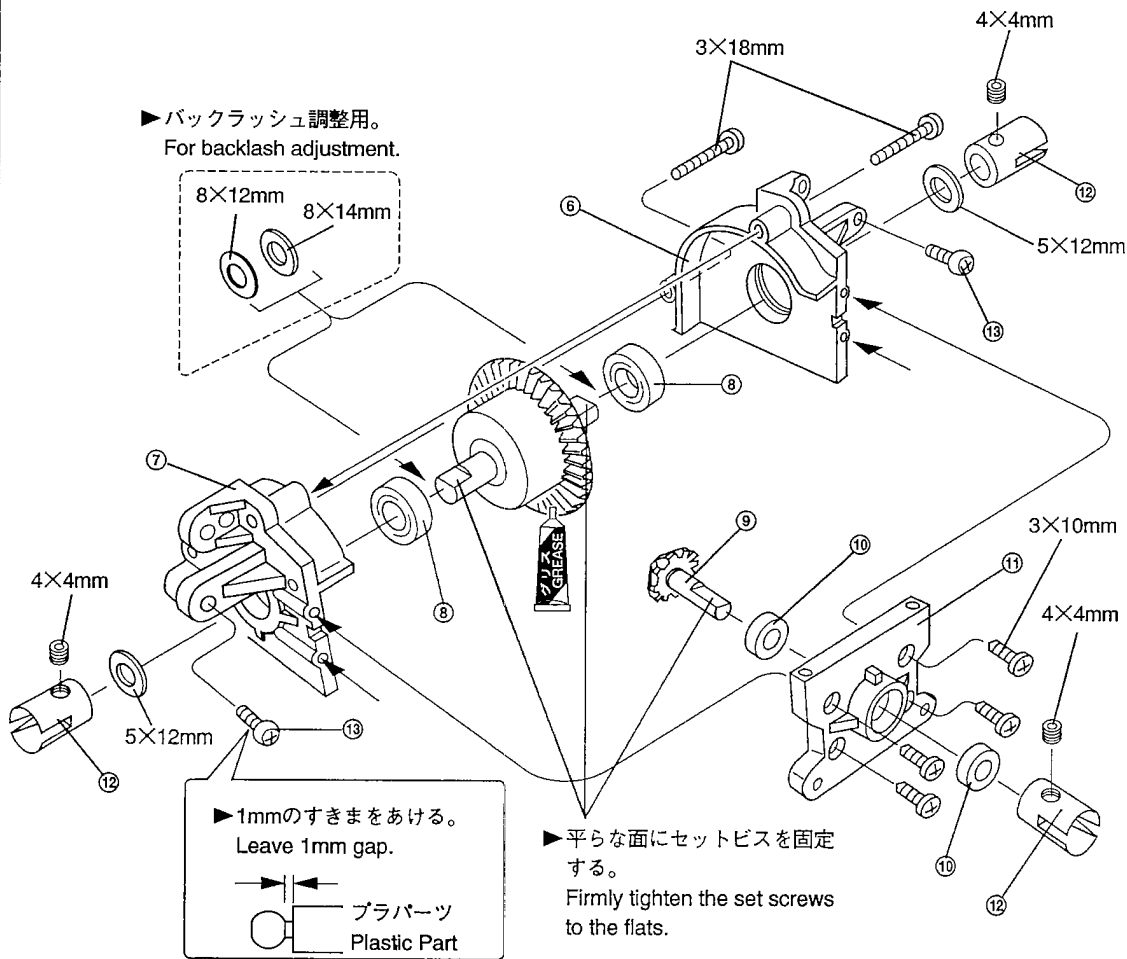

3 No.3、No.5、No.7、No.10袋詰を使用
Use Bag No.3, No.5, No.7, No.10

⑭ 3×32mm アジャスタブルロッド
Adjustable Rod



2

⑮ 3×40mm アジャスタブルロッド
Adjustable Rod

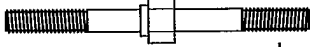

4

⑰ 3×30mm アジャスタブルロッド
Adjustable Rod

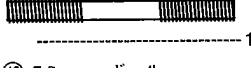

1

⑱ 5.8mm ボール
Ball



2

⑲ ボールエンド(L)
Ball End (L)



14

▶向きに注意する。
Note the direction.

段 Step

逆ネジ Reverse Screw

正ネジ Standard Screw

▶フロントロッドのみ
Only front rods.

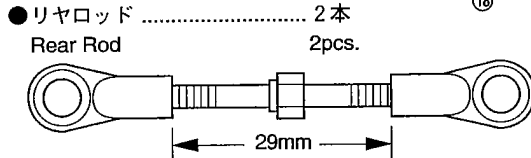
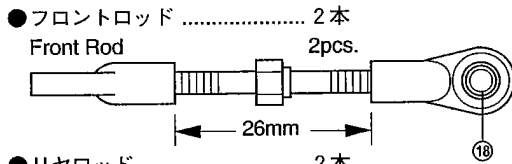

⑭ タイロッド用 For tie rods.

⑮ フロントロッド/リヤロッド用
For front and rear rods.

⑰ コネクティングロッド用
For connecting rod.

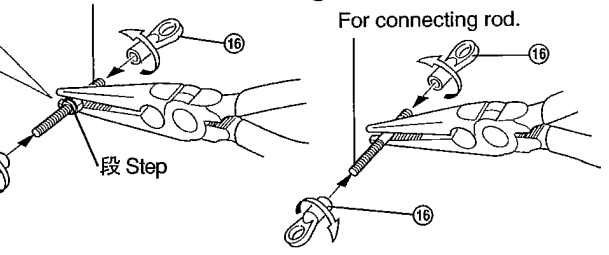

●タイロッド 2本
Tie Rod 2pcs.

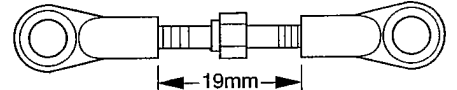

●コネクティングロッド 1本
Connecting Rod 1pcs.

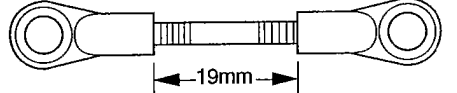

4 No.3、No.4、No.5、No.7、No.10袋詰とブリスターパックを使用
Use Bag No.3, No.4, No.5, No.7, No.10 and Blister Pack

3×18mm サラビス
F/H Screw



2

⑩ 5×10mm メタル
Metal Bushing



4

⑳ キングピン(A)
King Pin (A)



2

㉑ キングピン(B)
King Pin (B)



2

㉒ 3×6×2mm プラカラー
Plastic Collar



2

㉓ 5.8mm ピロボール(黒)
Pillow Ball (Black)



2

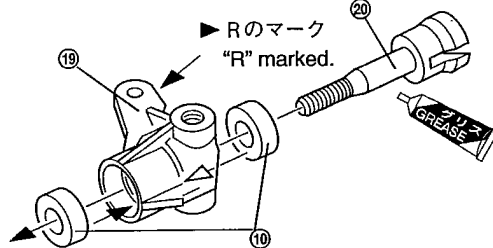

▶ボールが付いている側
Ball end with ball attacheded.

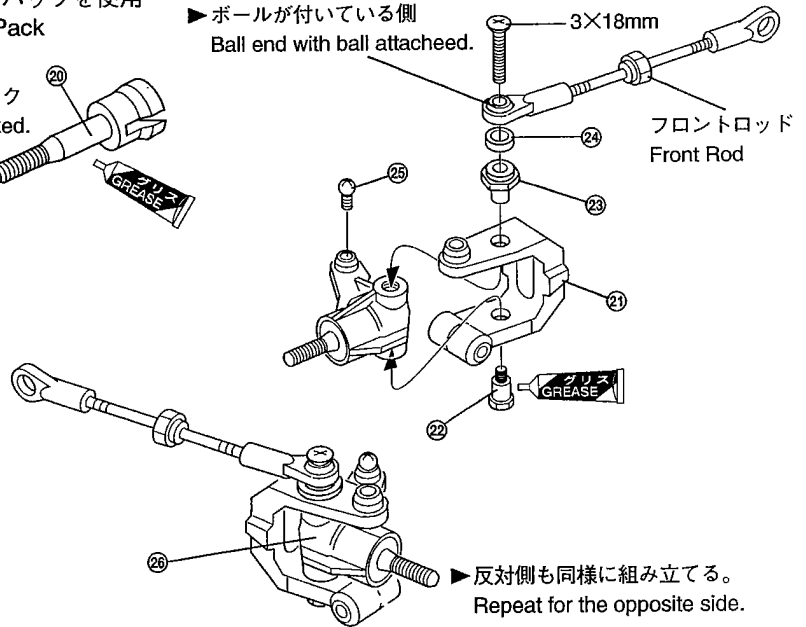

5 No.3、No.4、No.5、No.7、No.10袋詰を使用
Use Bag No.3, No.4, No.5, No.7, No.10

⑳ 3×28mm シャフト
Shaft

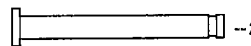

2

㉑ 3×54mm シャフト
Shaft

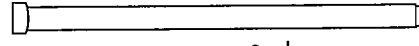

2

㉒ E-2.5 Eリング
E-ring



2

㉓ スイングシャフト(S)
Swing Shaft (S)

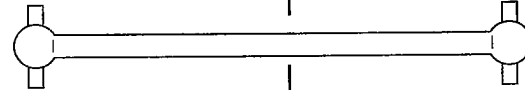

2

㉔ スポンジワッシャー
Sponge Washer



2

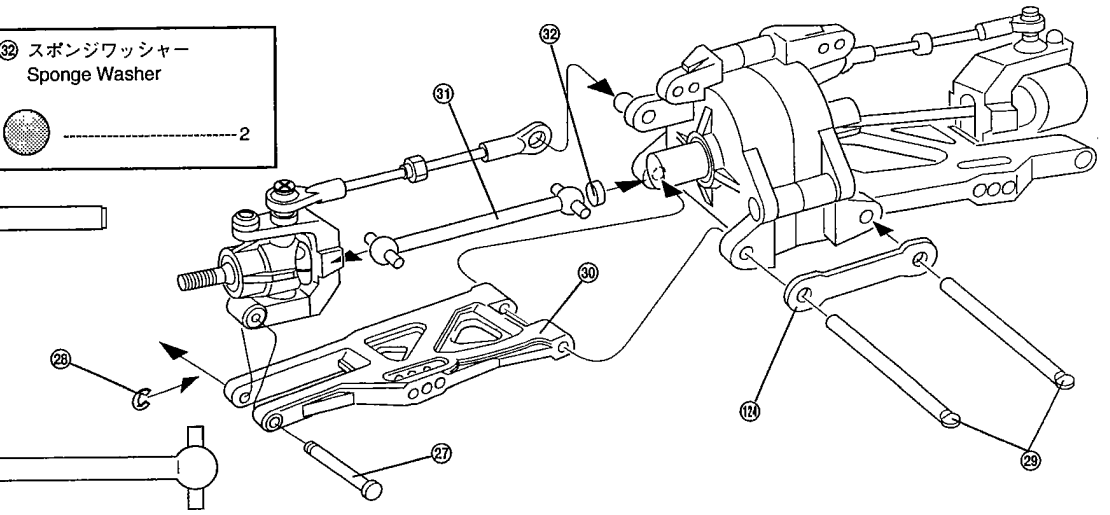

6 No.3, No.10, No.11袋詰とブリスターパックを使用
Use Bag No.3, No.10, No.11 and Blister Pack

3×8mm TPバインドビス
Bind Screw

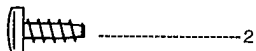

3×10mm TPバインドビス
Bind Screw



3×18mm バインドビス
Bind Screw



3mm ナット
Nut

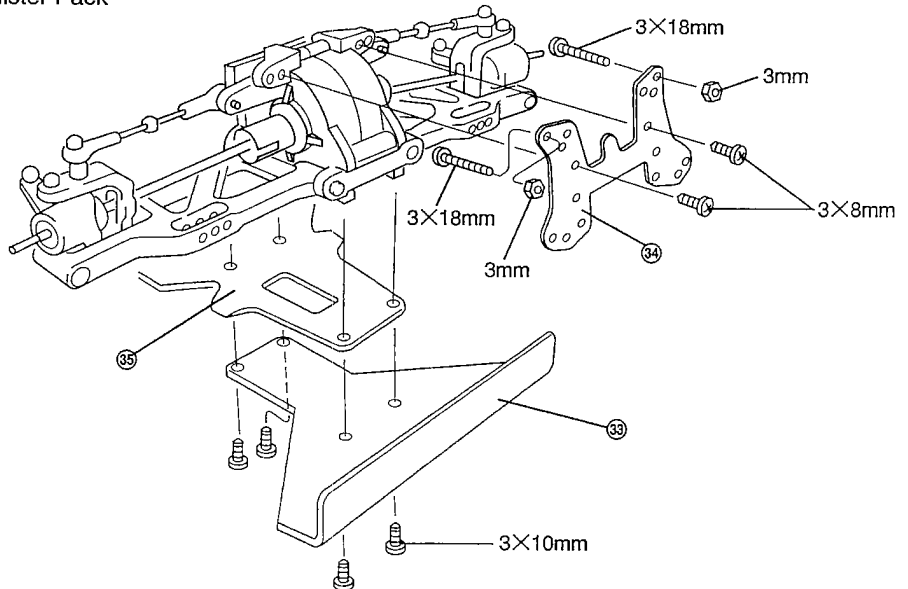

7 No.3, No.5, No.7, No.8, No.10袋詰とブリスターパックを使用
Use Bag No.3, No.5, No.7, No.8, No.10 and Blister Pack

3mm ナイロンナット
Nylon Nut

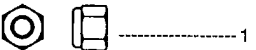

39 5×8mm メタル
Metal Bushing



41 3mm リンケージガイド(黒)
Linkage Guide (Black)



19 5.8mm ピロボール(銀)
Pillow Ball (Silver)



25 5.8mm ピロボール(黒)
Pillow Ball (Black)

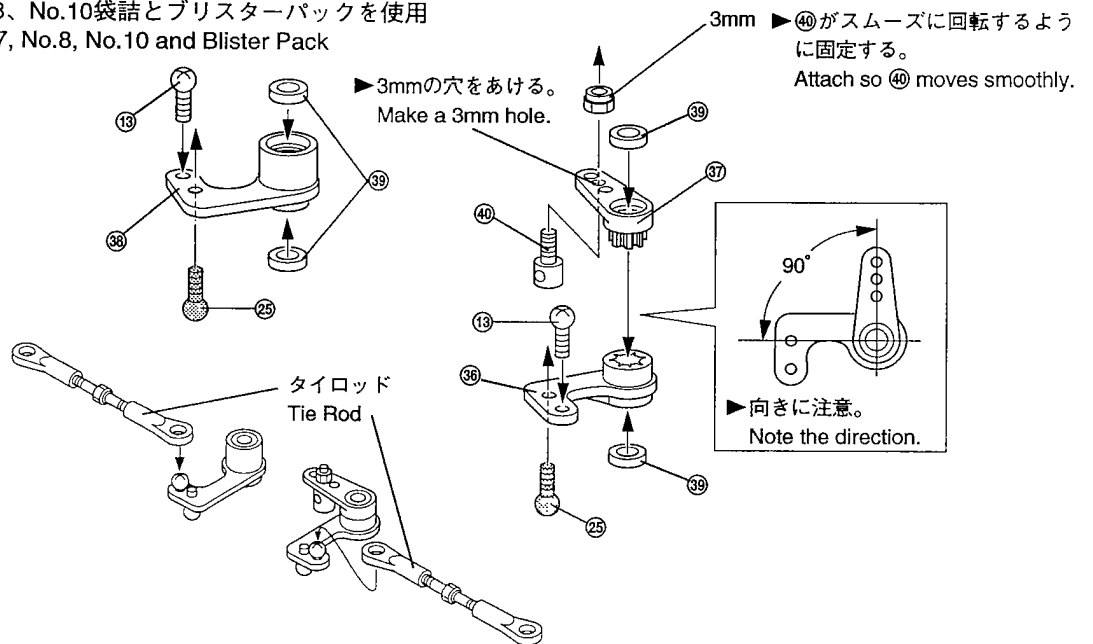

8 No.3, No.4, No.7, No.10袋詰を使用
Use Bag No.3, No.4, No.7, No.10

3×8mm バインドビス
Bind Screw

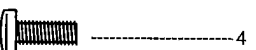

42 5×8mm プラカラー(白)
Plastic Collar (White)



43 5×9mm プラカラー
Plastic Collar

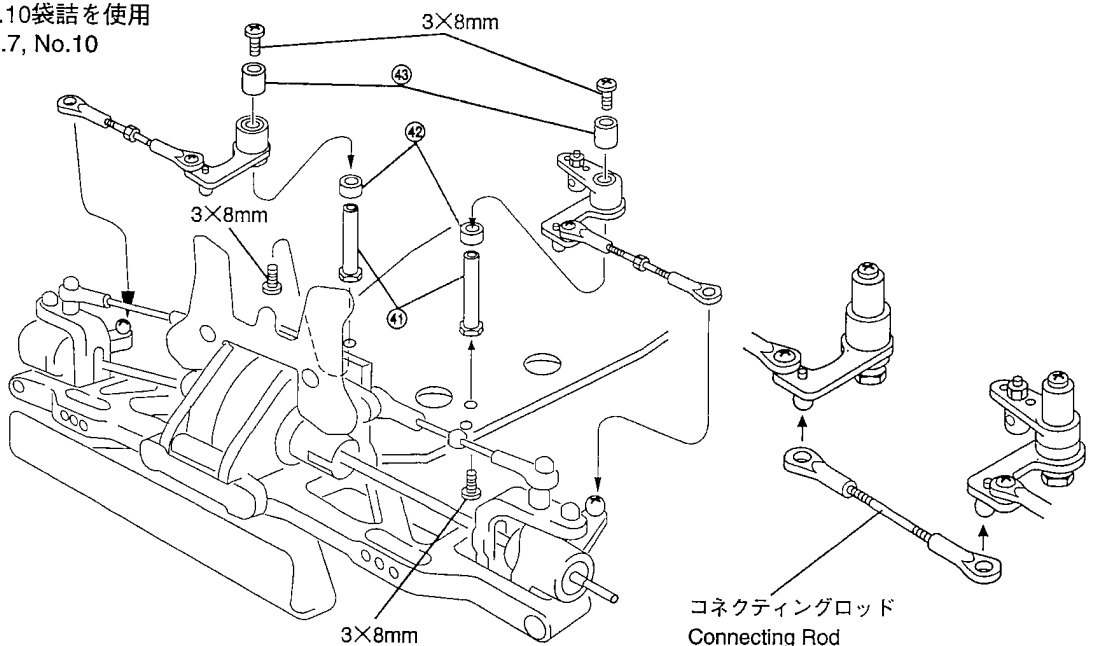
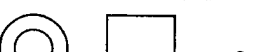



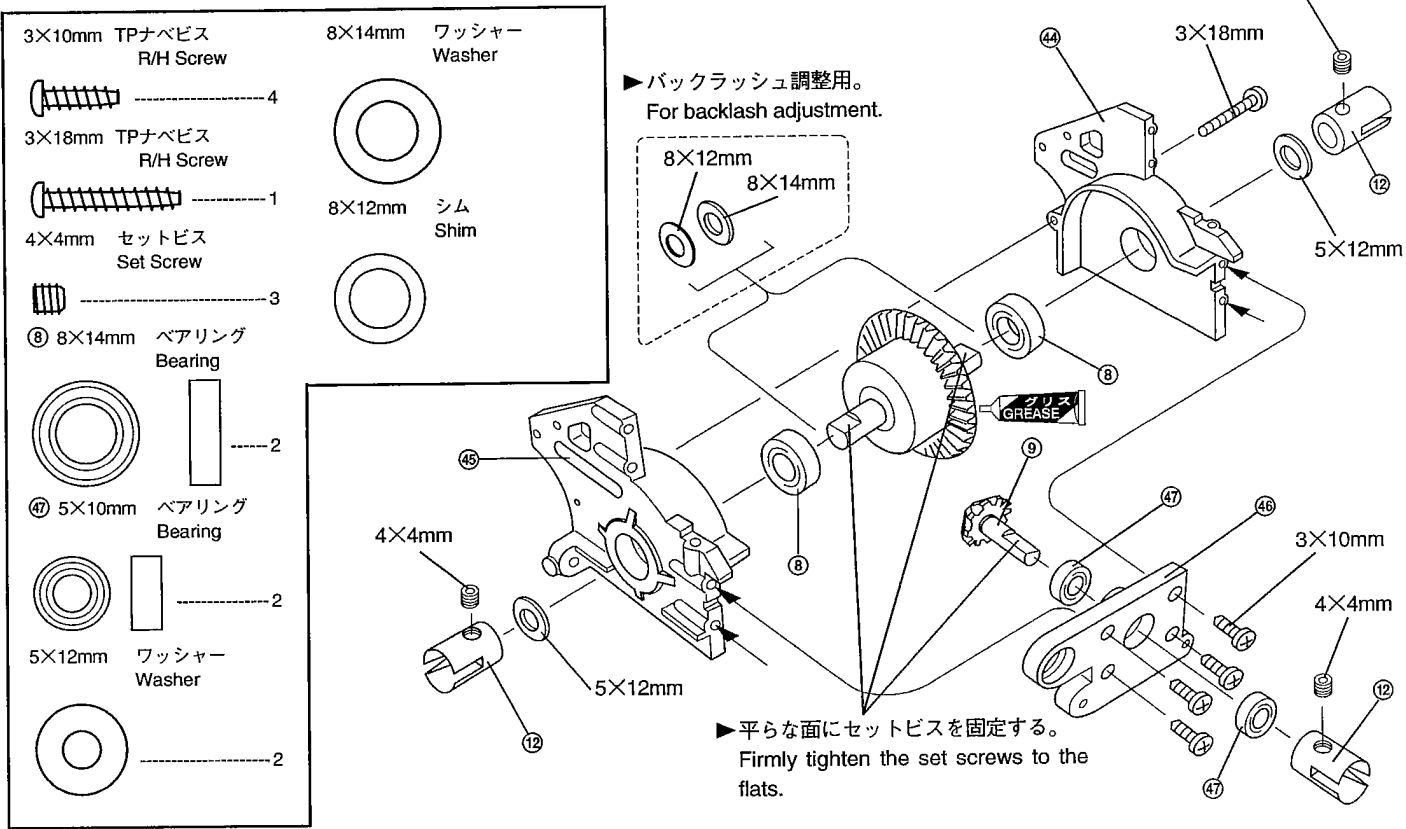

9 No.3、No.7、No.9袋詰とブリスターパックを使用
Use Bag No.3, No.7, No.9 and Blister Pack

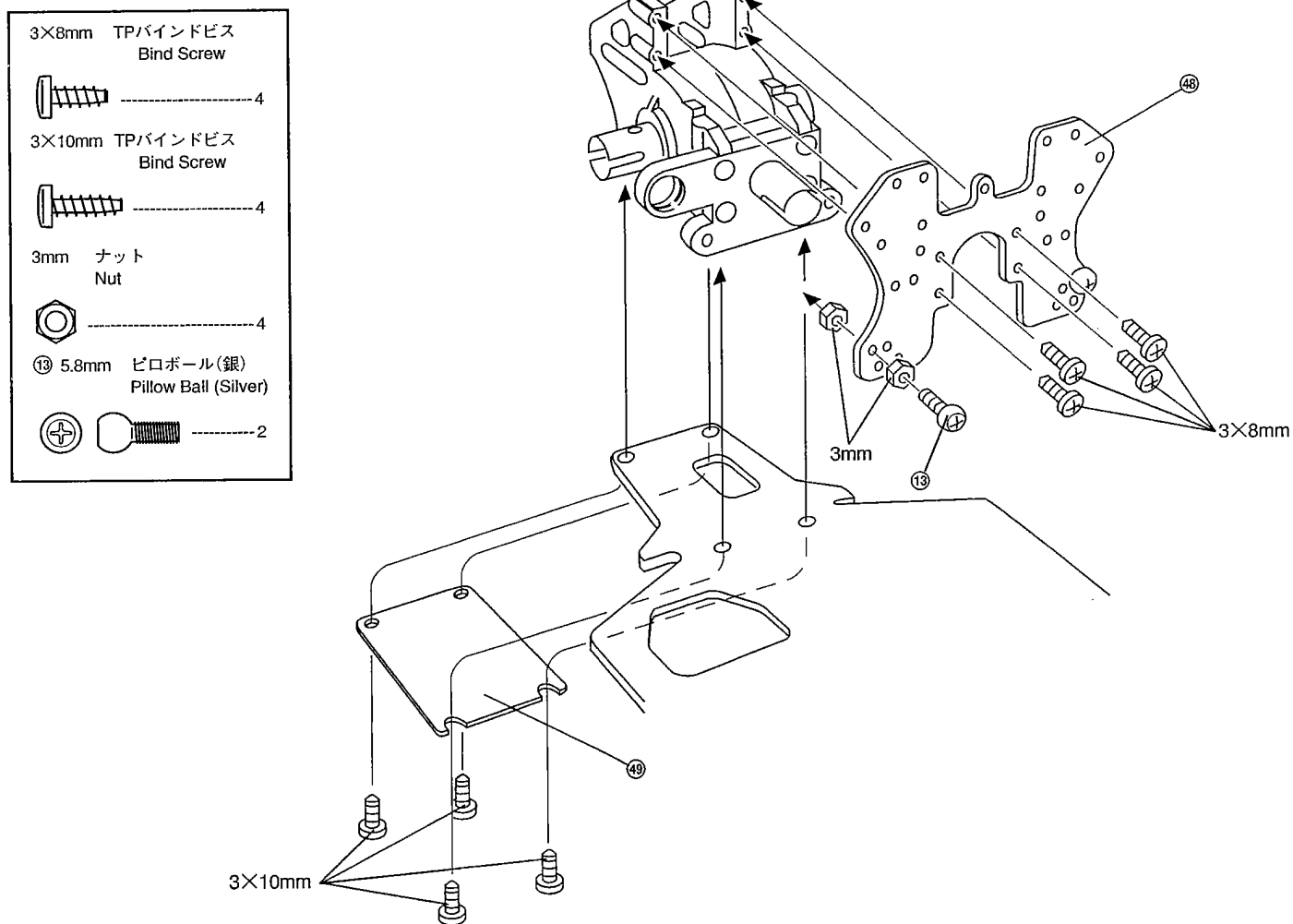

10 No.3、No.5、No.11袋詰とブリスターパックを使用
Use Bag No.3, No.5, No.11 and Blister Pack



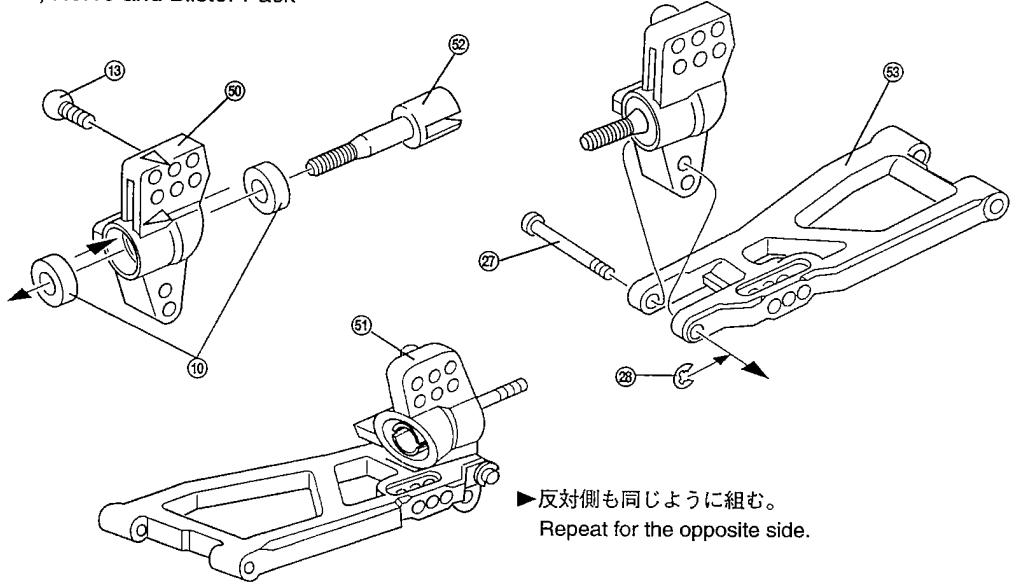

11 No.3、No.4、No.5、No.7、No.10袋詰とブリスターパックを使用
Use Bag No.3, No.4, No.5, No.7, No.10 and Blister Pack

- ⑩ 5×10mm メタル
Metal Bushing
 ----- 4
- ⑬ 5.8mm ピロボール(銀)
Pillow Ball (Silver)
 ----- 2
- ⑳ 3×28mm シャフト
Shaft
 ----- 2
- ㉑ E-2.5 エリング
E-ring
 ----- 2



▶ 反対側も同じように組む。
Repeat for the opposite side.

12 No.3、No.5、No.7袋詰を使用
Use Bag No.3, No.5, No.7

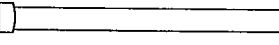
- 3×18mm バインドビス
Bind Screw
 ----- 2
- 3mm ナット
Nut
 ----- 2
- ㉒ 3×62mm シャフト
Shaft
 ----- 2

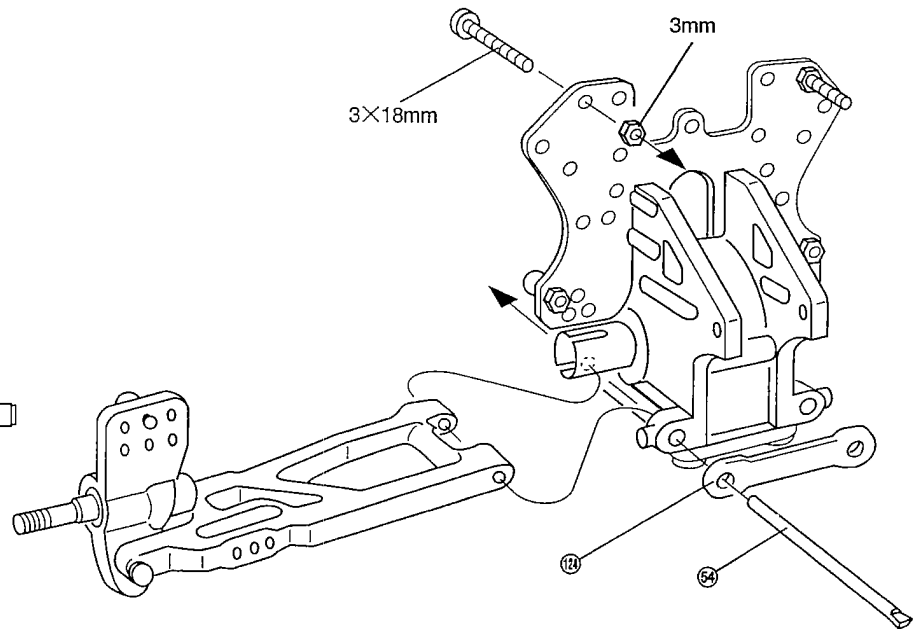

13 No.4袋詰を使用
Use Bag No.4

- ㉓ スイングシャフト(S)
Swing Shaft (S)
 ----- 2

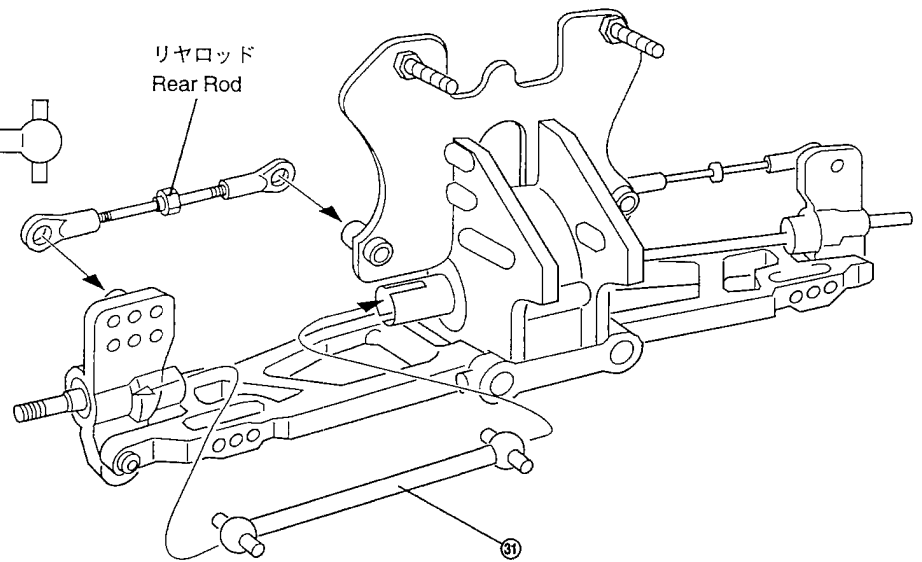

14

No.3、No.6、No.7袋詰とブリスターパックを使用
Use Bag No.3, No.6, No.7 and Blister Pack

2×10mm TPナベビス
R/H Screw

4×4mm セットビス
Set Screw

④ 3×20mm シャフト
Shaft

⑧ 8×14mm ベアリング
Bearing

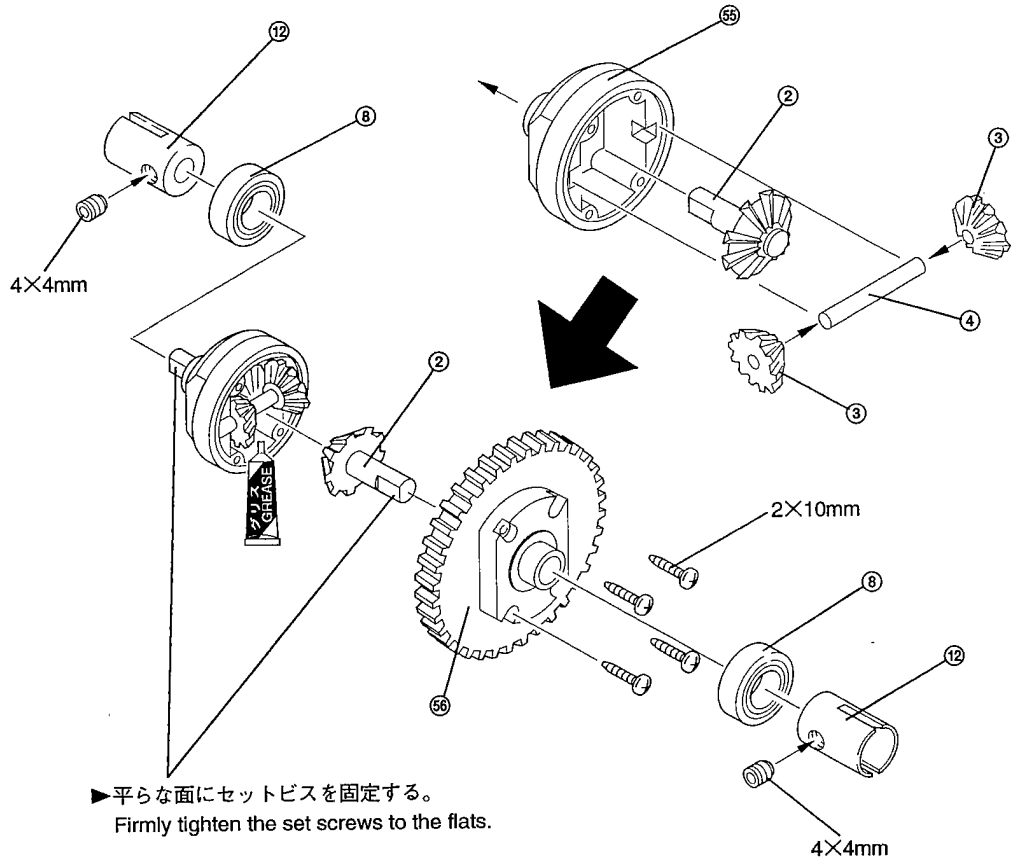

15

No.3、No.4、No.9、No.11袋詰を使用
Use Bag No.3, No.4, No.9, No.11

3×6mm TPナベビス
R/H Screw

3×35mm バインドビス
Bind Screw

3mm ナイロンナット
Nylon Nut

⑥④ スイングシャフト(L)
Swing Shaft (L)

⑥⑤ 3×6mm スペーサー
Spacer

3×10mm TPバインドビス
Bind Screw

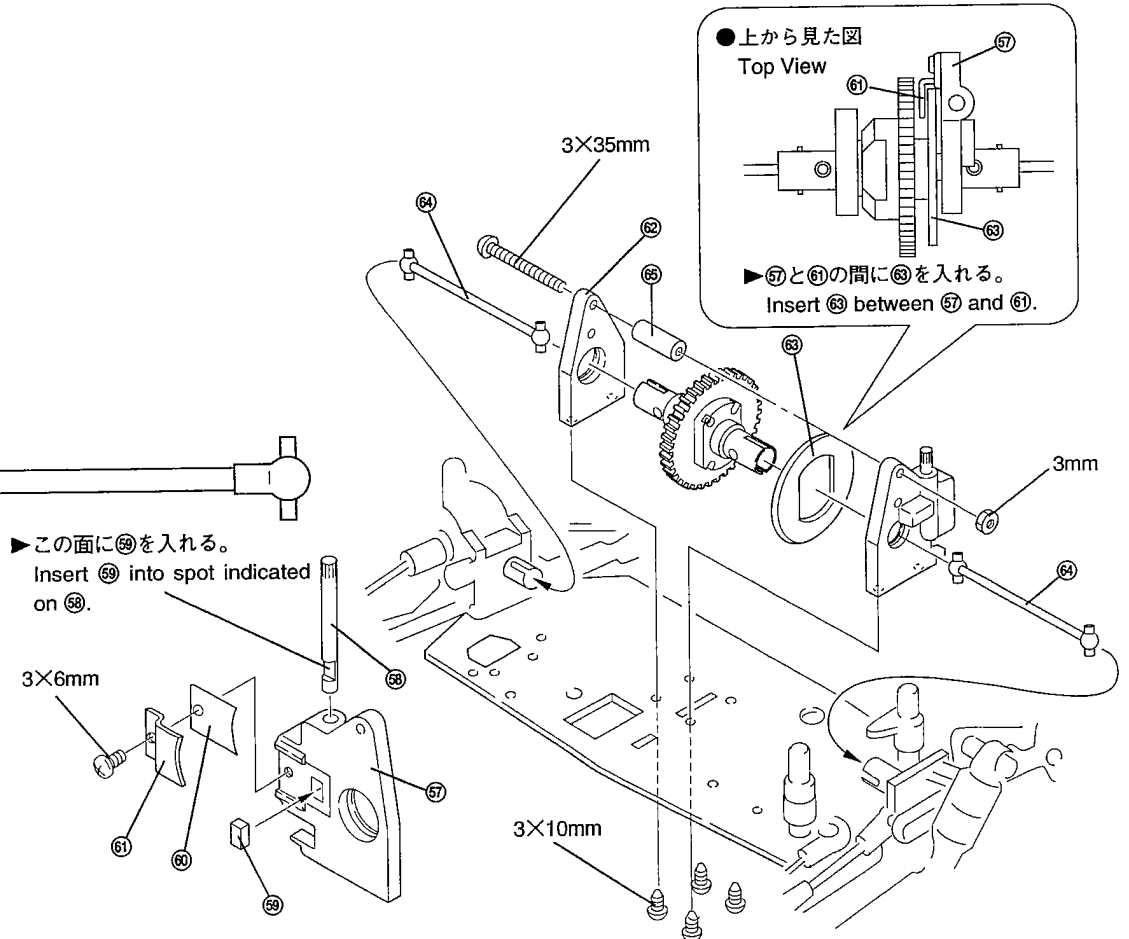

16 No.3、No.8袋詰を使用
Use Bag No.3, No.8

3×8mm TPバインドビス
Bind Screw

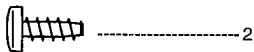

▶ギヤにかままないように固定する。
Attach ⑥ as shown so it does not
get caught in the gear.

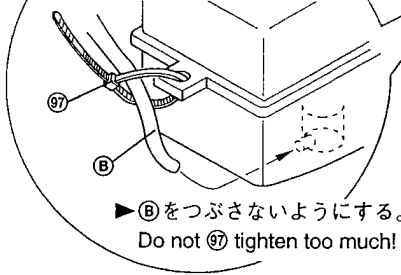

▶図の寸法にカットする。
Cut ⑥ to scale below.

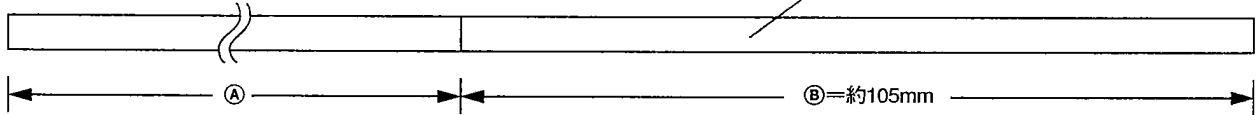

17 No.3、No.7袋詰とブリスターパックを使用
Use Bag No.3, No.7 and Blister Pack

3×8mm バインドビス
Bind Screw

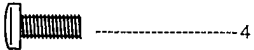

5×10mm ワッシャー
Washer



⑦④ E-7 Eリング
E-ring



⑦⑤ 5×20mm シム
Shim



⑦⑨ E-3 Eリング
E-ring

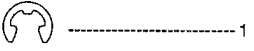

8×14mm ワッシャー
Washer



エンジン(別購入) Engine (Not incl.)

▶エンジンヘッドは図の向きにする。
Install engine head as shown left.

▶OS10FPを使うとき取付ける。
Install when using OS10FP.

●OS, KYOSHO GT
エンジン
Engine

●ENYAエンジン
Engine ▶別購入品
Not included.
(AB-13)

▶エンジン付属
Incl. with engine.

3×8mm

▶OS製リコイルスター
ター付きのエンジンを使
う場合は、エンジン付属
のマウントスペーサーと
ビスを使用する。
When using OS engines
with recoil starter, use the
mount spacers and
screws included.

マウントスペーサー
Mount Spacer

▶向きと取付穴(●印)に注意す
る。
Note the direction of the en
gine mounts!

●OS, KYOSHO (GT)エンジン
OS, KYOSHO (GT) engine



●ENYAエンジン
ENYA engine

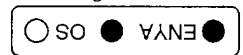

5×10mm

18

No.3、No.7、(No.11)袋詰を使用
Use Bag No.3, No.7, (No.11)

3×8mm バインドビス
Bind Screw

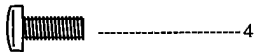

● OS10FPエンジンの場合
When using OS10FP engines:

⑥ 3×6mm スペース
Spacer

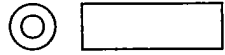

3×25mm ナベビス
R/H Screw

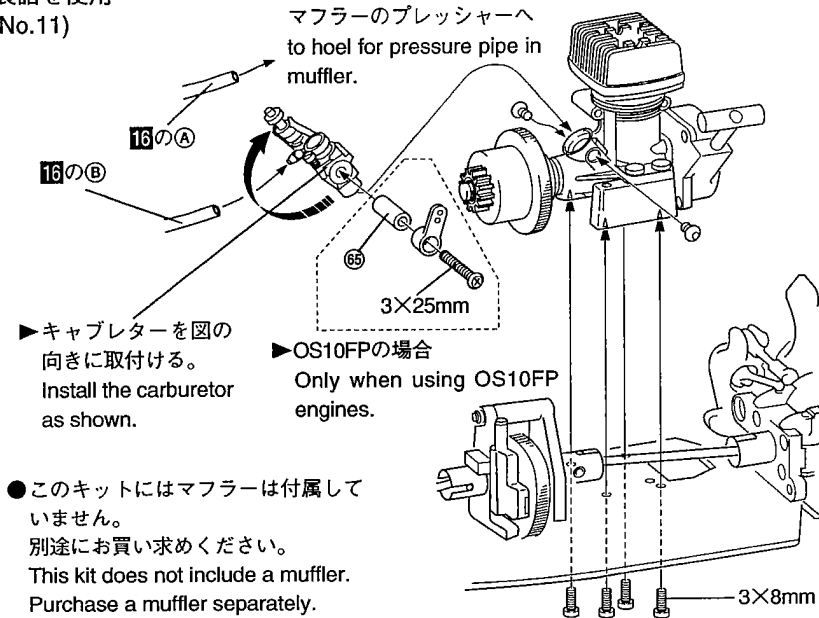

●前から見た図
Front view

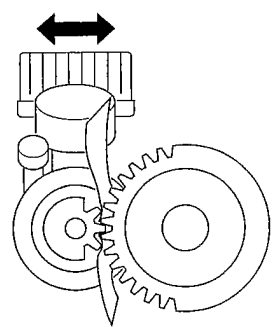

▶キャブレターを図の向きに取付ける。
Install the carburetor as shown.

▶OS10FPの場合
Only when using OS10FP engines.

●このキットにはマフラーは付属していません。
別途にお買い求めください。
This kit does not include a muffer.
Purchase a muffer separately.

▶紙1枚分のすきまを作って固定する。
Tighten the screws with one sheet of paper inserted between both gears.

19

No.1、No.2袋詰を使用
Use Bag No.1, No.2

② E-2.5 エリング
E-ring

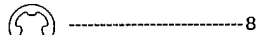

⑤ ボールエンド(S)
Ball End (S)

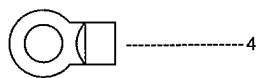

▶フロント用、リヤ用に2本ずつ作る。
Assemble two for the front and two for the rear.

▶斜線部は使いません。
The shaded parts are not used.

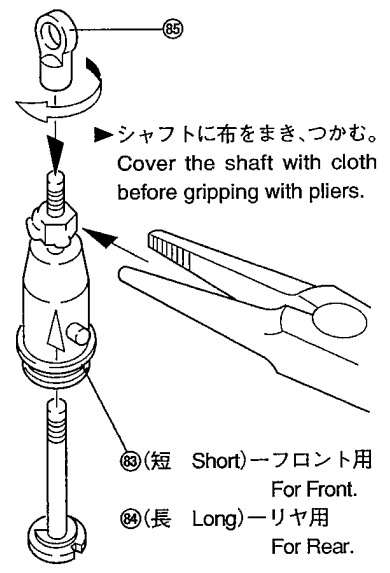
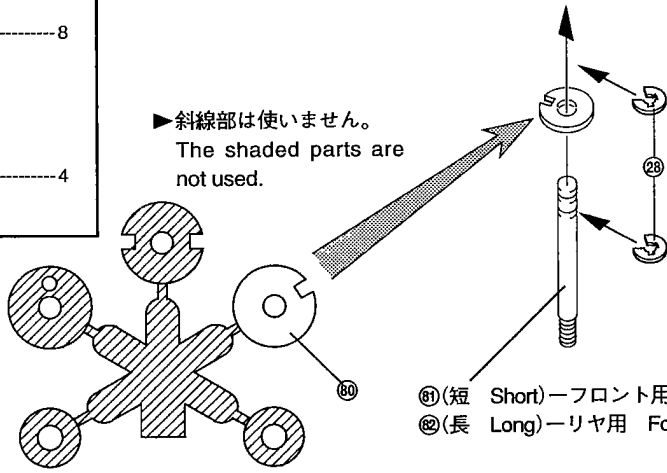

20

No.1、No.2袋詰を使用
Use Bag No.1, No.2

▶ピストンを下げ、オイルをもり上げるまで入れる。
Pull down the piston and slowly pour in oil.

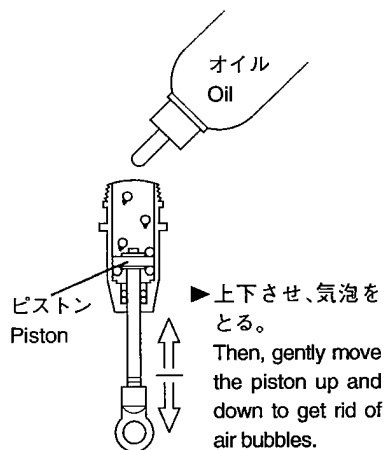

▶ピストンを下げてゆっくりとしめ、余分なオイルを出す。
Keep the piston pulled down and gradually screw on ⑩ causing excessive oil to overflow.

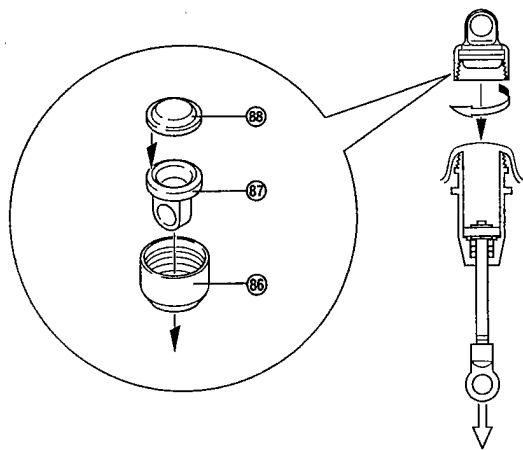

▶スムーズに動くか確認する。
Confirm that each piston moves up and down smoothly.

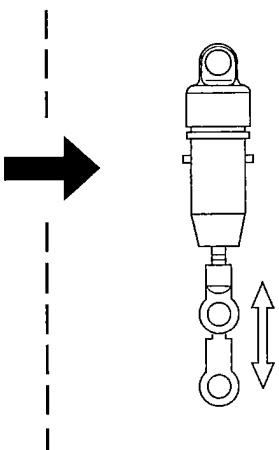

21 No.1、No.2袋詰を使用
Use Bag No.1, No.2

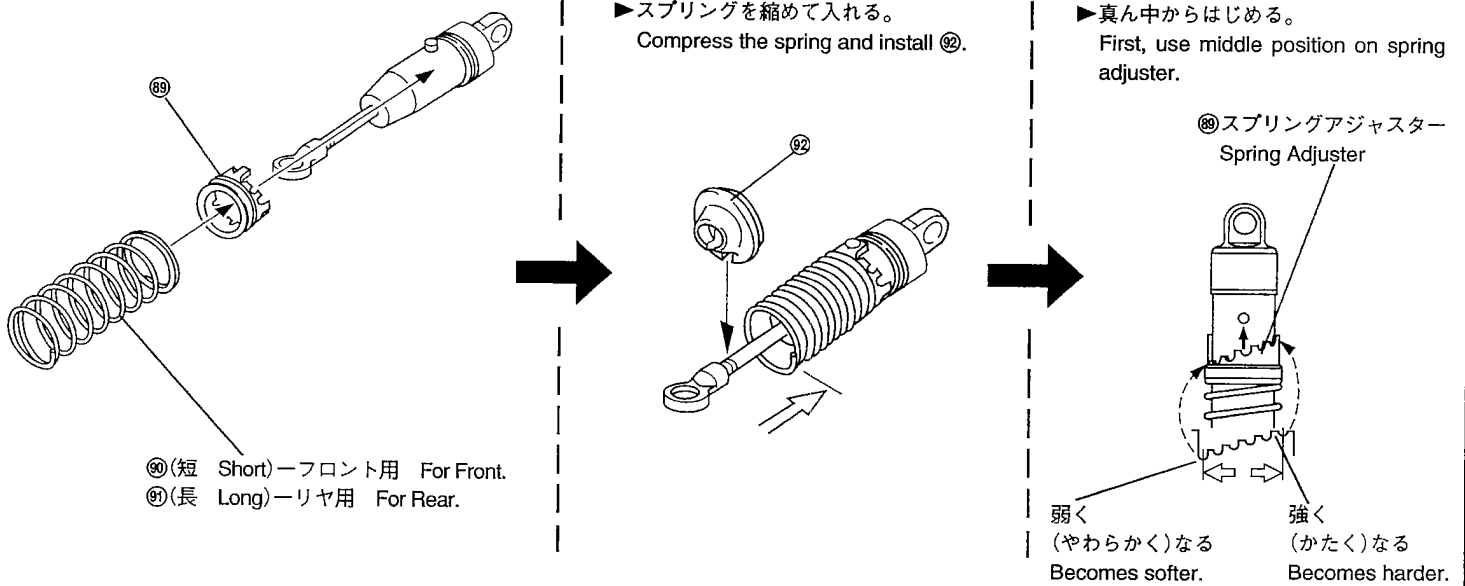

22 No.1、No.2、No.3、No.7袋詰を使用
Use Bag No.1, No.2, No.3, No.7

- 3×12mm バインドビス
Bind Screw
- 3mm ナイロンナット
Nylon Nut
- ⑩ 5.8mm ボール
Ball

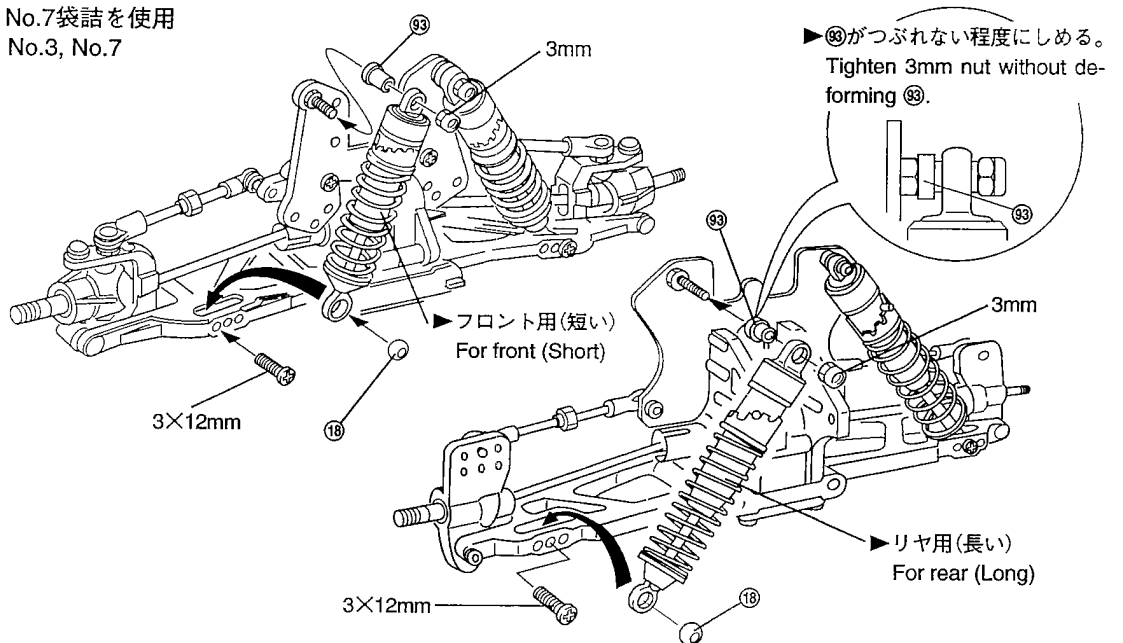

23 No.3、No.8、No.11袋詰を使用
Use Bag No.3, No.8, No.11

- 3×18mm TPバインドビス
Bind Screw

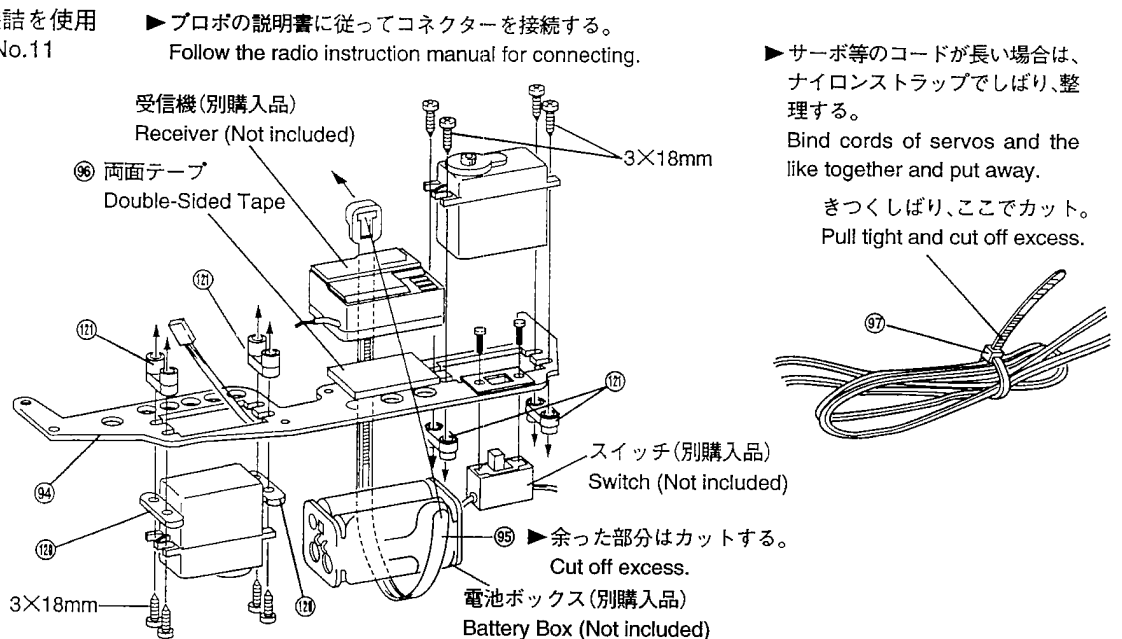

24

No.10袋詰を使用
Use Bag No.10

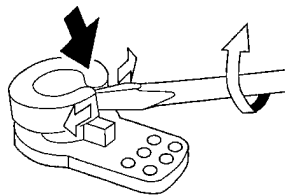
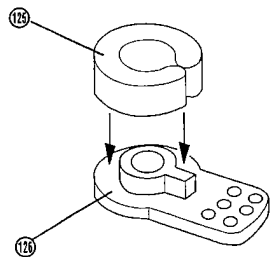

標準サーボ
Standard Servos

●FUTABA

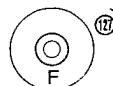

●SANWA
●KO
●JR

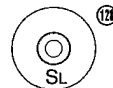

ミニサーボ
Mini Servos

●SANWA
●KO

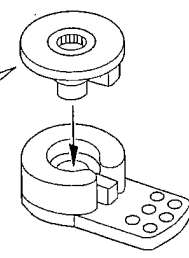

25

No.3、No.8、No.9、No.10、No.11袋詰を使用
Use Bag No.3, No.8, No.9, No.10, No.11

3×3mm セットビス
Set Screw

2.6×12mm TPバインドビス
Bind Screw

3×8mm TPバインドビス
Bind Screw

3×10mm TPバインドビス
Bind Screw

3×12mm TPナベビス
R/H Screw

1.6×108mm ロッド
Rod

3×6×1.5mm プラカラー
Plastic Collar



カットする。
Cut off excess.

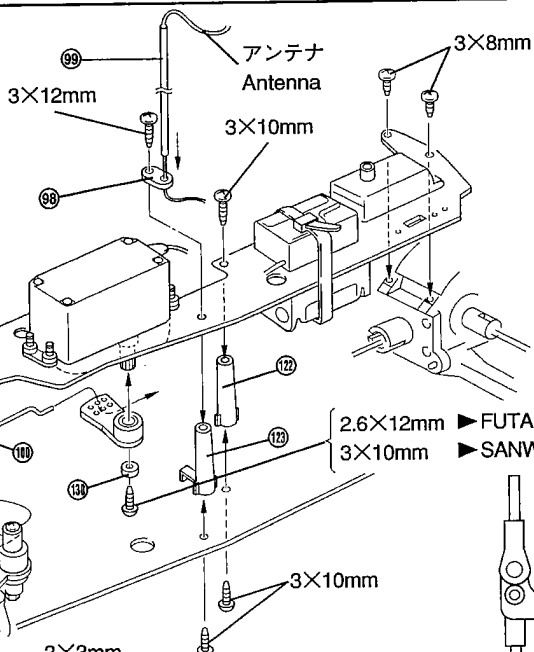

2.6×12mm ▶FUTABA, KO
3×10mm ▶SANWA

シャシー中心線
Chassis Center Line

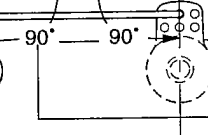

26

No.3、No.8袋詰を使用
Use Bag No.3, No.8

3×3mm セットビス
Set Screw

2mm ナット
Nut

2mm ストッパー
Stopper

2mm リンケージガイド(金)
Linkage Guide (Brass)

2mm

1.6×57mm ロッド
Rod

1.6×108mm ロッド
Rod

3×3mm
▶仮止め
Temporarily fastened.

スプリング
Spring

サーボホーン(サーボ付属)
Servo Horn(Incl. with servo)

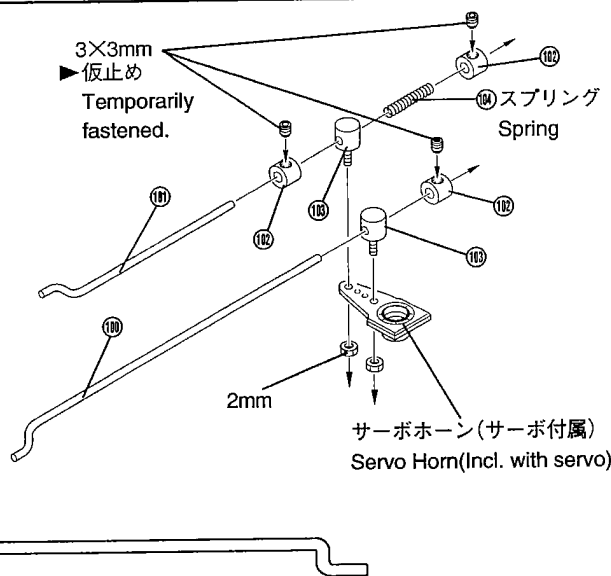

27

No.8、No.9袋詰を使用
Use Bag No.8, No.9

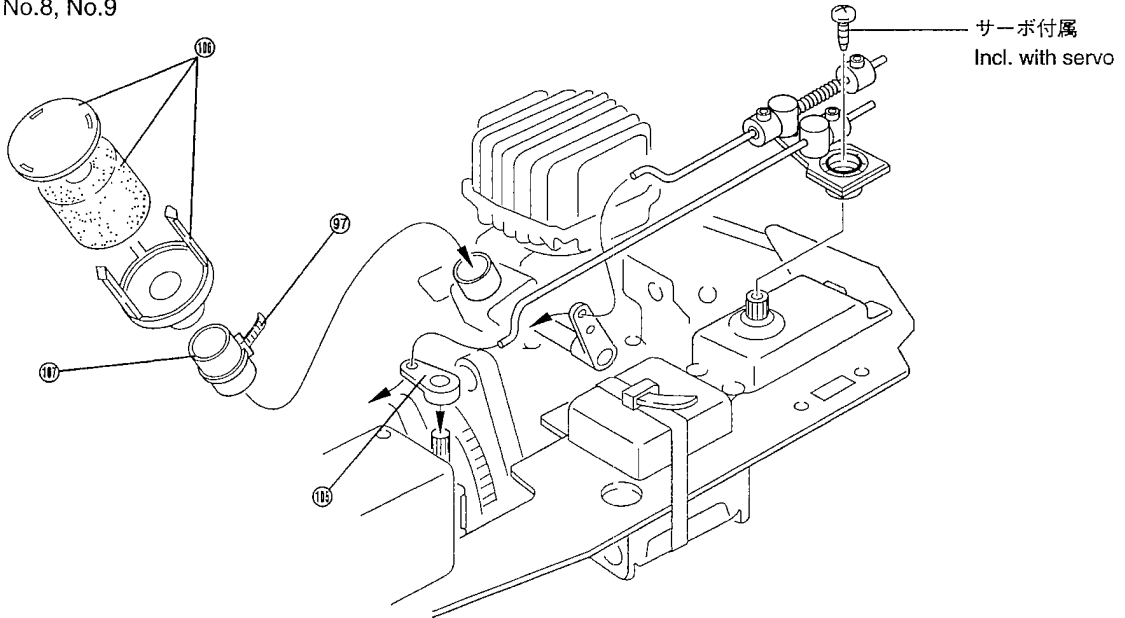

●スロットル調整
Throttle Adjustment

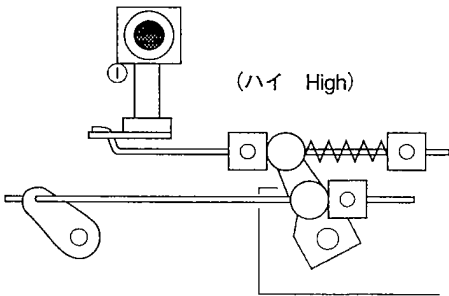

スロットルストップスクリュー
Throttle Stop Screw

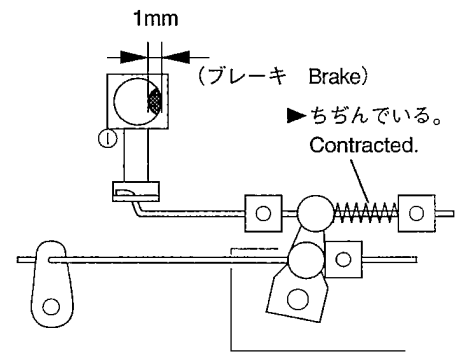
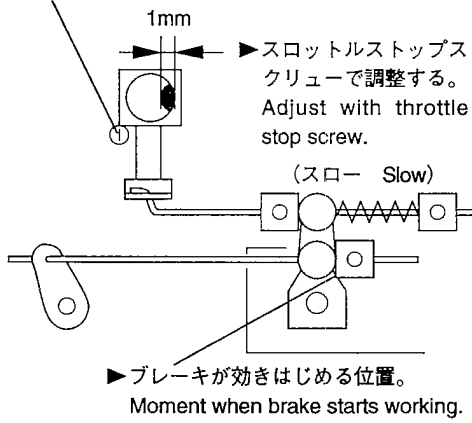

28

No.3、No.10袋詰を使用
Use Bag No.3, No.10

2.6×12mm TPバインドビス
Bind Screw

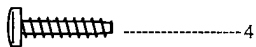

3×8mm TPバインドビス
Bind Screw

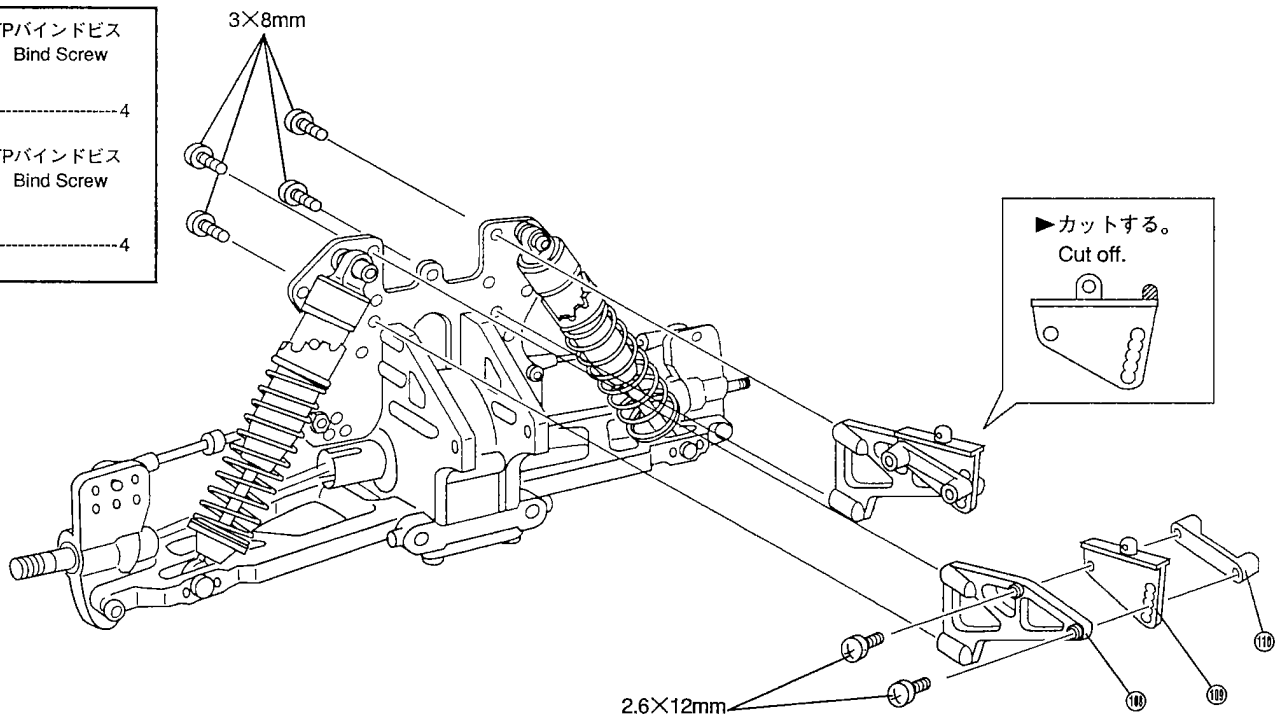

▶カットする。
Cut off.

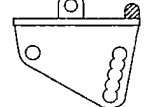

29

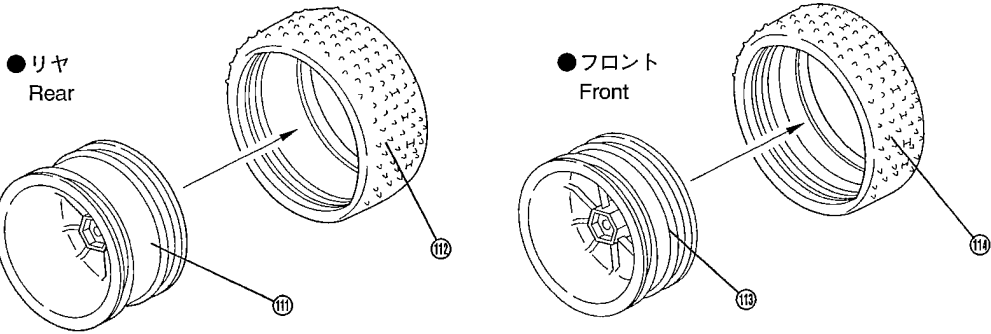

▶それぞれ2個作る。
Assemble two front and two rear wheels.

▶ピッタリはめてからタイヤとホイールのつなぎ目に瞬間接着剤を流し接着する。
After fitting them together, pour instant glue along the seam.

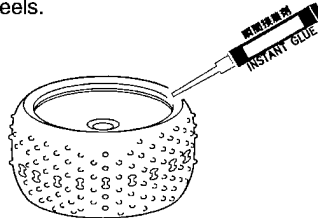

30

No.3、No.4袋詰を使用
Use Bag No.3, No.4

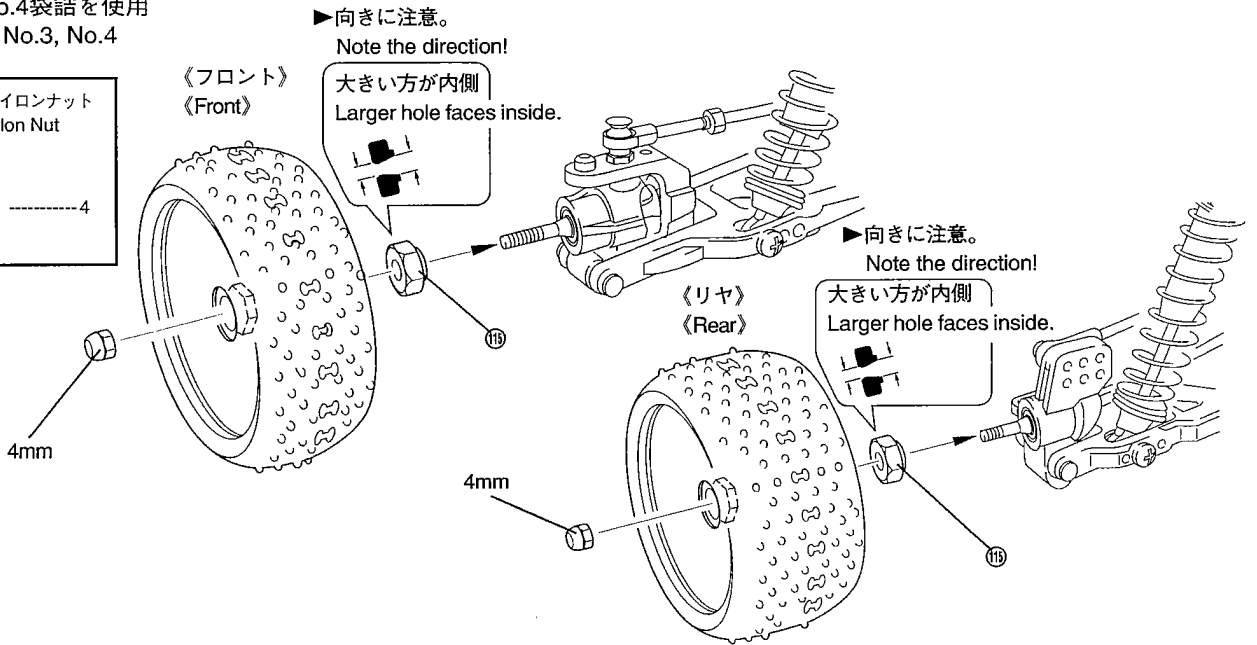
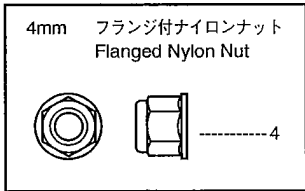

31

▶斜線部をカットする。
Cut off the shaded portions.
▶5mmの穴をあけ、バリをとる。
Make 5mm holes and cut flush.

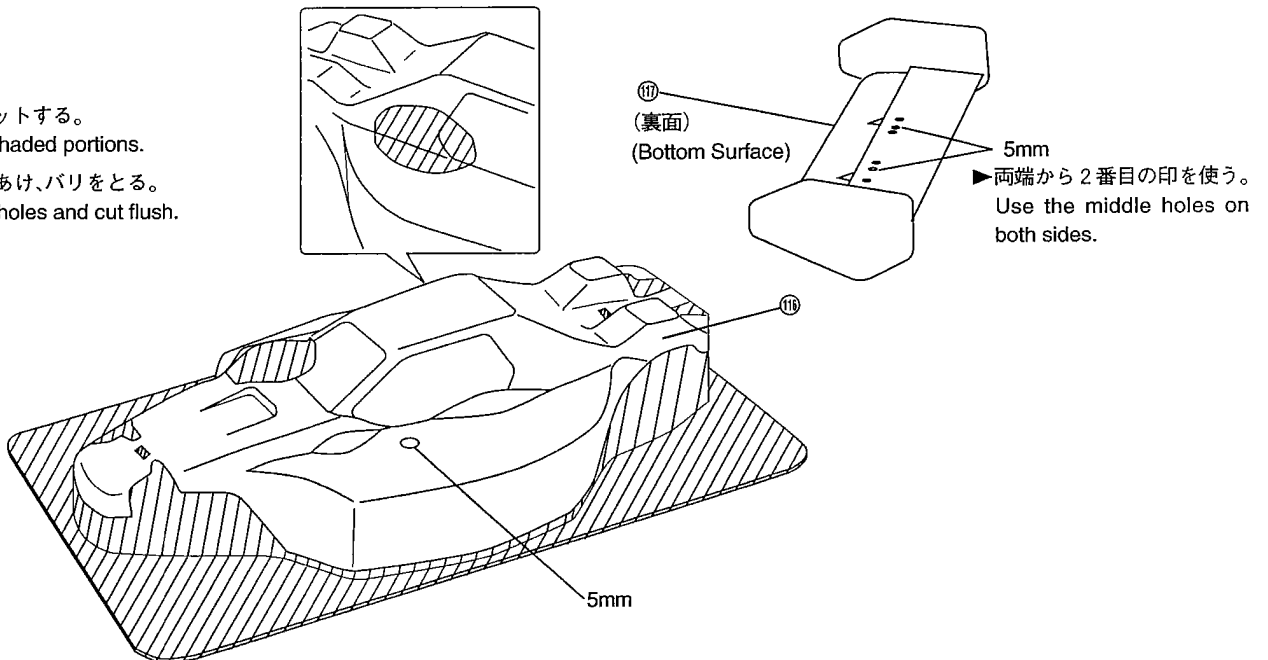

32

- ▶ 塗装前に洗剤で油やよごれを洗い、きれいにした後内側から塗る。
Before painting, use soap to remove any oil and dirt.
Thoroughly dry and paint the inside.

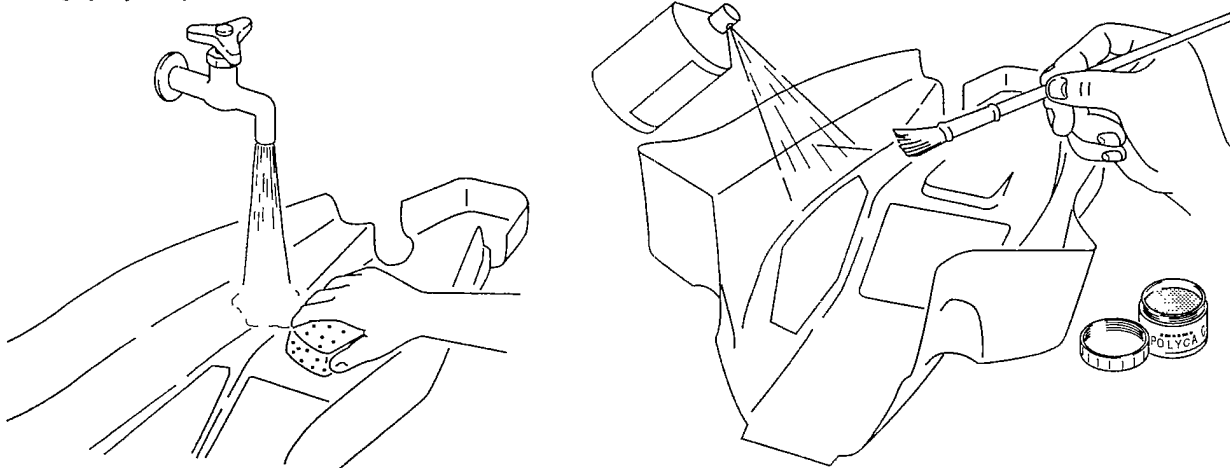

33

- ▶ 図のようにデカールを貼る。
Apply decals as shown.
- ▶ カッコの中は右側用デカールです。
The decal numbers between brackets are only for the right side.
- ▶ 番号のついていないデカールは、お好みの位置に貼ってください。
Apply decals with no numbers wherever you like.

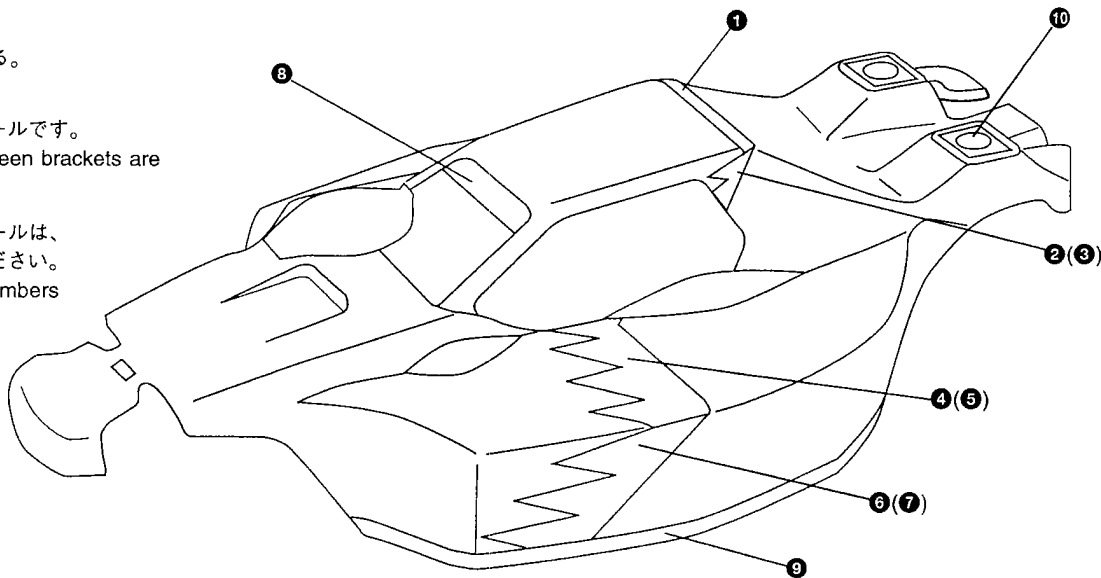

34

⑪ ボディピン
Body Pin

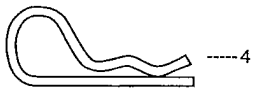

- ▶ 平らな面を下にする。
Flat sides of washers contact rear wing.

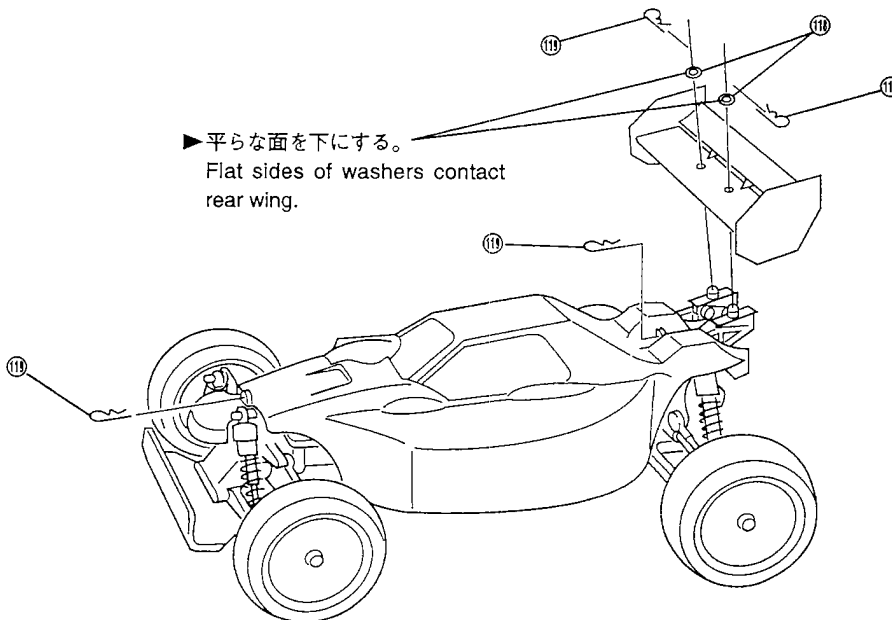

走行前
Before Running

京商の無線操縦模型は、室外で高速走行を楽しむだけのように設計されておりますので、走行場所は万々を考えて十分に安全であることを確認してから楽しんで下さい。
Your radio control model can move at high speed and therefore can cause injury to people or damage to property. It is your responsibility to operate your model safely.

プロポの取扱方は、プロポの説明書をご覧ください。
For radio equipment, refer to the manual included with radio.

ビス・ナットのゆるみをチェック。
Check that all screws and nuts are tight.

同じバンド（電波帯）の同時走行は出来ません。近くで無線操縦模型を楽しんでいる人がいたらバンドを確認して下さい。
If the model begins to operate by itself, there is someone else on your frequency. Do not try to operate your model under these conditions for it may go out of control.

燃料を入れる。
Fill in the fuel.

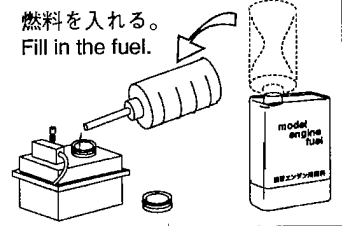

送信機のアンテナを最後まで伸ばす。
Fully extend transmitter antenna.

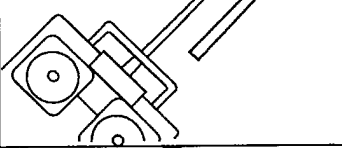

送信機のスイッチを入れる。
Switch on transmitter.

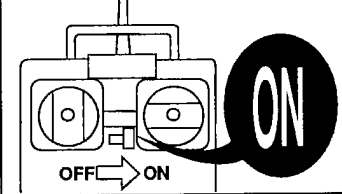

受信機のスイッチを入れる。
Switch on receiver.

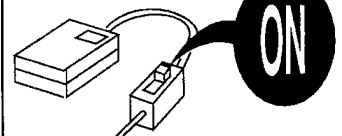

エンジン始動
Engine Start-up

エンジンの取扱方法は、エンジン付属の説明書を参考にしてください。
For engine use, refer to the manual included with the engine.

ニードルをいっぱいにしてから、図の方向に2回転させる。
Screw in the needle until it is tight. Then, loosen two turns as shown drawing.

タンクのボタンを3回押して燃料をエンジンまで送る。
To prime the engine with fuel, press down the primer button 3 times.

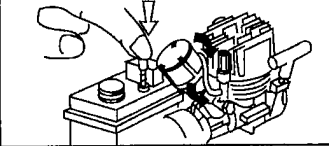

電池ホルダーのクリップを、真中のプラグ先端と、エンジンの一部にはさむ。
Attach one clip to the glow plug's end and the other clip to one of the cylinder cooling fins.

※リコイルスター付きエンジンの場合
Engines with recoil starter :
スターターをすばやく引きエンジンをかける。
Quickly pull the starter rope (to start the engine).

※リコイルスターなしエンジンの場合
Engines without recoil starter :
エンジン始動用スターターをフライホイールに押し当てエンジンをかける。
Press the engine starter against the flywheel for starting the engine.

ニードルを図の方向に半回転位もどして調整する。
The needle about half a turn as shown (for adjusting).

電池ホルダーのクリップをはずす。
Remove the clips from the engine.

走行中
While Running

ステアリングスティック(ホイール)を動かして前輪が同じ方向に動くか確認する。
Check that the model turns in proportion to the amount you move the steering control of the transmitter.

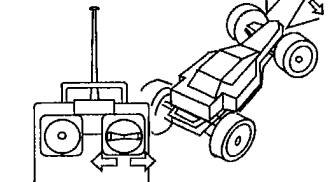

スピードコントロールスティック(トリガー)を動かして、駆動輪が確実にコントロールできるか確認する。
Check that the speed of the model changes in proportion to the amount you move the speed control of the transmitter.

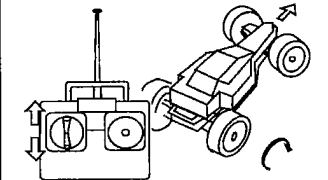

走行後
After Running

エアークリーナーを下まで押してエンジンをストップさせる。
By pushing with your fingers the air cleaner, interrupt the engine supply with air.

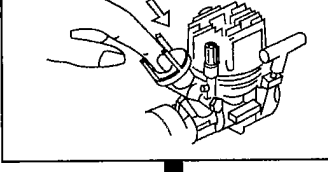

受信機のスイッチをOFFに。
Switch off receiver.

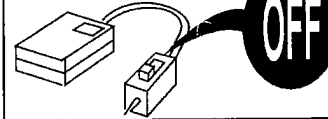

送信機のスイッチをOFFに。
Switch off transmitter.

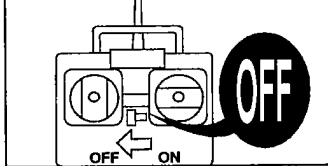

汚れを取り、回転部にはグリスを付ける。
Proper maintenance extends the life of the model.

オプションパーツは純正パーツ以外使用しない。
Use genuine KYOSHO parts.

安全上の注意
Cautions for Safety

水の中を走らせないで下さい。
故障の原因になります。
Do not run model through water. This may cause rust or electrical problems.



車の動きがおかしい時は、走行を中止して原因を調べる。
If model does not operate correctly, stop it and find the cause.



プロポの電源は、常にチェック。
Check the batteries.

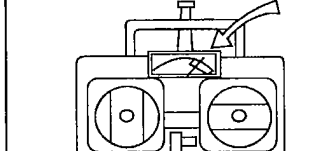

走行後のエンジンは、高温になっているのでヤケドに注意。
After each run, the model is hot. Beware of getting burned.

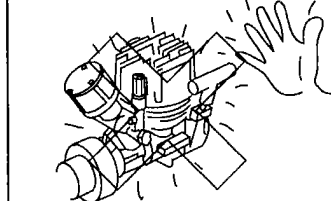

回転部分には、手や物を入れないこと。
Keep hands and tools away from moving parts.

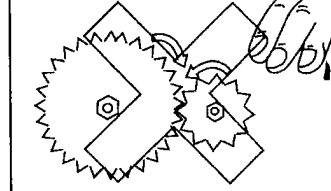

空の燃料缶は火中に投げ入れないでください、非常に危険です。
Never throw burning, gleaming or smouldering things into fuel cans even if these happen to be empty. This is very dangerous to life!!!

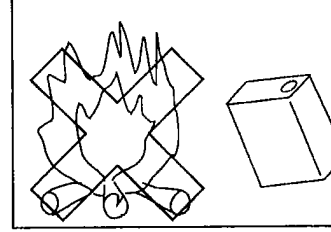

パーツをなくしたり、こわした方へ

パーツは、キットに使用しているパーツをセットして、品番単位で発売しております。必要なパーツを確認して、そのパーツNo.が含まれているセット品番、セットパーツ名及び数量をご記入の上、郵便振込(送金手数料が安くてすむ)にてお申し込みください。

《注文方法》

- 郵便局へ行き、そなえつけの払込用紙に次の(1)～(5)を記入して下さい。
- 口座番号/横浜 1-47271
加入者名/京商株式会社と記入します。
- あなたの 1. 郵便番号 2. 住所 3. 氏名 4. 電話番号を必ず記入して下さい。
(住所・氏名には必ずフリガナをふって下さい。)
- 注文したい、1. 品番 2. パーツ名 3. 注文数を必ず記入して下さい。
- 代金は、1. パーツ価格×数量 2. 送料(2個以上お求めの場合は、1個分の送料で一番高い送料だけで結構です) 1+2の合計金額に消費税をプラスして下さい。(消費税は、3%)
- 郵便局の窓口へ手数料(60～110円)をそえてお申し込み下さい。

(2) 払込通知票

振込先 1-47271

振込先 京商株式会社

(3)

(2) 払込票

振込先 1-47271

振込先 京商株式会社

(3)

(表)

品番	部品名	数量	定価	送料
1901	ベアリング	2	1,400	70
	送料			44
	消費税(部品合計金額×9%)			44
合計			1,514	

(裏)

(例)

【お急ぎの方は】下記住所の『サービス部』宛に現金書留でお申し込み下さい。
※電話でのご注文は、お受けできませんのでご了承下さい。

FOR JAPANESE MARKET ONLY.

振込連絡まで約10日間

きた

3～4日間

パーツの価格には、消費税は含まれておりません。また、定価、送料は平成5年9月1日現在のものです。法規改正、運賃改定、諸事情などにもない変更になりますので、ご了承ください。

品番	パーツ名	内容(キーNo.と入数)	定価	送料
AB-13	パイロットシャフト(ENYA用)	⑦① (ENYA用) ⑦④ ⑦⑨ x 1	200	70
AB-14	パイロットシャフト(OS,GS,GT用)	⑦① ⑦④ ⑦⑨ x 1	200	70
AB-15	クラッチシュー	⑦② x 2	180	70
AB-17	クラッチスプリング	⑦③ x 4	350	70
FD-5	センターデフケース	⑤⑤ ⑤⑥ x 1	300	120
FD-12	フロントバルクヘッド	⑥ ⑦ ⑩ x 1	200	120
FD-13	スライダースセット	④⑨ ④⑫ x 1	300	70
FD-14	センターデフマウント	⑤⑦ ⑥② x 1	200	120
FD-16	ブレーキパーツ	⑤⑧ ⑥⑩ ⑥⑪ ⑥⑫ x 1	250	120
FD-17	サーボマウントセット	⑤⑨ ⑥⑬ ⑥⑭ ⑥⑮ x 1	200	170
FD-18	リヤバルクヘッド	④④ ④⑤ ④⑥ x 1	250	120
FD-20	エンジンマウント	⑥⑧ x 2	350	70
FD-29	燃料チューブ	⑥⑥ x 2	120	70
FD-37	ブラックダンパー(S)	⑧①⑧②⑧③⑧④⑧⑤⑧⑥⑧⑦⑧⑧⑨⑧⑩⑧⑪⑧⑫ x 2	1,000	170
FD-38	ブラックダンパー(L)	⑧②⑧③⑧④⑧⑤⑧⑥⑧⑦⑧⑧⑨⑧⑩⑧⑪⑧⑫ x 2	1,000	170
FD-49	フライホイール(CZ-R)	⑦⑦ x 1	650	120
FD-62	ハードファイナルデフケース	① ⑤ ⑨ x 1	800	120
FD-63	ボディ(インファerno10)	⑩⑩ x 1	2,000	TEL
FD-64	デカール(インファerno10)	デカール一式	400	120
FD-65	GP用リネージュセット	④⑩ ④⑪ ④⑫ ④⑬ ④⑭ x 2	1,100	120
FD-66	小物パーツセット	①⑦ ⑥⑤ ⑥⑥ x 1 ④② x 2	300	120
FDW-1	GP10用メインシャシ	⑤⑤ x 1	2,500	240
FDW-2	メカプレート	⑤④ x 1	1,200	120
FDW-3	ダンパーステーセット	⑤④ ④④ x 1	1,200	120
LA-21	キングピン	②② x 4	220	70
LA-26	サスアームセット	③③ ⑤③ x 2	480	170
LA-27	フロントハブキャリア	②① ②④ x 2	200	120
LA-28	リヤハブキャリア	⑤① ⑤① x 1	180	120
LA-63	キングピンセット	②③ x 2 3x18mmサラビス x 2	250	70
LD-70	クラッチベアリング	⑦⑤ ⑨④ x 1 ⑨① x 6	580	70
OT-5	ジョイント	⑫② x 2	300	120
OT-6	スイングシャフト	⑤① x 2	550	70
OT-11	サスシャフト	②⑦ ②⑧ ⑤④ x 2	350	120
OT-16	ナックルアーム	①⑨ ②⑥ x 1	500	120
OT-17	フロントホイールシャフト	②① x 2	450	170
OT-18	リヤホイールシャフト	⑤② x 2	450	120
OT-19	ドライブワッシャー	①⑩ x 4	250	70
OT-28	デフギヤセット	④ x 2 ② ③ x 4	750	120
OT-32	5.8mmボール	⑩⑧ x 10	250	70
OT-36	2.6mmピロボール	②⑤ x 10	350	70
OTW-10	ユニクラクサーボセーバー	⑤⑥ ⑤⑦ ⑤⑧ ⑤⑨ ⑤⑩ ⑤⑪ x 1 ④③ x 2 ⑤⑫ ⑤⑬ x 4	350	120
OTW-11	アジャストロッド(S)	⑭④ x 2	300	70
OTW-12	アジャストロッド(M)	⑮⑤ x 2	300	70
RM-11	エアフィルター	⑩⑩ ⑩⑪ x 1	250	120
SG-9	バンパー	③③ x 1	450	120
UMW-1	ウイングステーセット	⑩⑩ ⑩⑪ ⑩⑫ x 2	200	120
W5026	ナローホイール(56サイズ)	⑩⑩ x 2 (フロント)	250	240
W5027	ホイール(56サイズ)	⑩⑩ x 2 (リヤ)	250	240

品番	パーツ名	内容(キーNo.と入数)	定価	送料
W5631M	ナロータイヤ (M)	⑩⑨ x 2 (フロント)	680	240
W5641M	タイヤ (M)	⑩⑩ x 1 (リヤ)	680	240
1245-073	5.8mmスイングシャフト(73mm)	⑥④ x 2	700	120
1284	5.8mmピロボール	⑬③ x 8	200	70
1295	5.8mmボールエンド	⑬⑥ x 8	200	70
1382	Eリング (E-2.5)	②⑧ x 10	120	70
1700KP	蛍光ストラップ (S)	②⑦ x 18 (蛍光ピンク)	180	70
1700KY	蛍光ストラップ (S)	②⑦ x 18 (蛍光イエロー)	180	70
1704	ニカドストラップ	⑤⑤ x 6	400	120
1705	カラーアンテナ	⑤⑤ x 6	500	170
1889	ポディピン	④⑨ x 5	100	70
1901	5x10mmベアリング	④⑦ x 2	700	70
1911	8x14mmベアリング	⑧ ⑧ x 2	700	70
1915	5x8mmメタル	③⑨ x 10	400	120
1916	5x10mmメタル	⑩⑩ x 10	400	120
39371Y	ナイロンウィング (イエロー)	⑩⑦ x 1	500	120
92301	燃料タンク (75cc)	⑥⑦ x 1	1,000	240
SD-54	クラッチベル (13T)	(⑦⑧ x 1)	850	120





オプションパーツ				
品番	パーツ名	内容(キーNo.と入数)	定価	送料
1902	5x8mmベアリング	2ヶ入 (③⑨と交換)	700	70
1953	シリコンオイル (S)	ソフト	1,100	120
1954	シリコンオイル (M)	ミディアム	1,100	120
1955	シリコンオイル (H)	ハード	1,100	120
W5061	ユニバーサルスイングシャフト	②⑩ と ③① 一体型 (2本入)	2,400	120
SD-53	クラッチベル (12T)	ギヤ比 (11.8:1)	850	120
SD-55	クラッチベル (14T)	ギヤ比 (10.1:1)	850	120
6481	GP10チュンドエグーストセット		5,500	TEL
1795KP	10用シリコンチューブ	燃料チューブ ピンク	400	120
1795KY	10用シリコンチューブ	燃料チューブ イエロー	400	120
1706	カラーアンテナ	蛍光ピンク	500	170
1707	カラーアンテナ	蛍光イエロー	500	170
1704KP	蛍光ニカドストラップ	蛍光ピンク	400	120
1704KY	蛍光ニカドストラップ	蛍光イエロー	400	120
39306	スペシャルディスクローター	耐フェード性向上	1,500	70
39308	燃料フィルター (M)		1,000	70
80301	フェUELチェックセンサー	燃料残量が少なくなると発光	3,200	120
KC-18	3mmストッパー	サスシャフトをストッパーで固定	650	70
1956	シリコンオイルスーパーハード	デフギヤを硬くセットするときに入れる	1,800	240
1710	スペシャルアンテナホルダー	アンテナパイプをしっかりとホルダー	500	70
W5013S	スプリングセット(S)	ダンパー用スプリング	780	120
W5013M	スプリングセット(M)	ダンパー用スプリング	780	120
W5013L	スプリングセット(L)	ダンパー用スプリング	780	120
FD-30	プラグヒート用電池ボックス	単1電池4本用プラグヒート	550	240
6484	シリコンパイプ	マフラー、マニホールドジョイント用	400	120
1948	エアクリーナーオイル	湿式エアクリーナー用	1,000	240







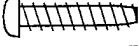
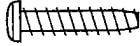

TELマークは、地域によって送料が異なりますので、『サービス部』宛、電話にてお問い合わせ下さい。

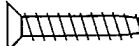
KYOSHO

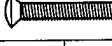
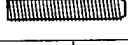
京商株式会社
〒243 神奈川県厚木市船子長ヶ町153 本社：東京都千代田区
TEL.0462(29)1511(代表) ●ユーザー専用サービス部TEL.0462(29)4115
※サービス部のお問い合わせは：月曜～金曜(祝祭日を除く) 9:00～18:00

● FOR JAPANESE MARKET ONLY.

品番 No.	径 φ	長さ (mm) LENGTH (mm)	入数 (各) QUANTITY
 ナベビス Round Head Screw ●200			
1101	2mm	x 6, x 8, x 10, x 15	5 each
1102	2.6mm	x 8, x 10, x 12, x 14	5 each
1103	3mm	x 4, x 6, x 8, x 10, x 12	5 each
1104	3mm	x 14, x 16, x 18, x 20	5 each
1105	4mm	x 6, x 8, x 10, x 12	5 each
1106	3mm	x 22, x 24, x 26, x 28	5 each
 バインドビス Bind Screw ●200			
1110	2.6mm	x 4, x 6, x 8, x 12	5 each
1111	3mm	x 4, x 6, x 8, x 10, x 12	5 each
1112	3mm	x 14, x 16, x 18, x 20	5 each
1113	4mm	x 6, x 8, x 10, x 12	5 each
1114	3mm	x 22, x 25, x 28, x 30	5 each
1115	4mm	x 15, x 18, x 20, x 22	5 each
 サラビス Flat Head Screw ●200			
1118	2.6mm	x 8, x 10, x 12, x 14	5 each
1119	3mm	x 6, x 8, x 10, x 12	5 each
1120	3mm	x 14, x 16, x 18, x 20	5 each
1121	4mm	x 8, x 10, x 15, x 20	5 each
1122	3mm	x 22, x 24, x 26, x 28	5 each
1123	3mm	x 30, x 32, x 34, x 35	5 each
 キャップビス Cap Screw ●200			
1124	2mm	x 8, x 10, x 12, x 14	2 each
1125	2.6mm	x 8, x 10, x 12, x 14	2 each
1126	3mm	x 8, x 10, x 12, x 14	2 each
1127	3mm	x 15, x 16, x 18, x 20	2 each
1128	3mm	x 25, x 30, x 35, x 40	2 each
1129	4mm	x 10, x 15, x 20	2 each
1130	4mm	x 25, x 28, x 30	2 each
1131	4mm	x 35, x 40, x 45	2 each
 ナベタッピングビス Round Head Self-Tapping Screw ●200			
1132	2mm	x 4, x 6, x 8, x 10	5 each
1133	2.6mm	x 6, x 8, x 10, x 12	5 each
1134	3mm	x 6, x 8, x 10, x 12, x 14	5 each
1135	3mm	x 15, x 16, x 18, x 20	5 each
1136	3mm	x 25, x 30, x 35	5 each
1137	2.6mm	x 14, x 15, x 16, x 18	5 each
 バインドタッピングビス Bind Self-Tapping Screw ●200			
1140	2.6mm	x 6, x 8, x 10, x 12	5 each
1141	3mm	x 6, x 8, x 10, x 12, x 14	5 each
1142	3mm	x 15, x 16, x 18, x 20	5 each
1143	4mm	x 10, x 15, x 18	5 each

品番 No.	径 φ	長さ (mm) LENGTH (mm)	入数 (各) QUANTITY
 サラタッピングビス Flat Head Self-Tapping Screw ●200			
1147	2.6mm	x 6, x 8, x 10, x 12	5 each
1148	3mm	x 6, x 8, x 10, x 12, x 14	5 each
1149	3mm	x 15, x 16, x 18, x 20	5 each
1150	4mm	x 15, x 20, x 25	5 each
 フランジ付キャップビス Flanged Cap Screw ●200			
1153	3mm	x 6, x 8, x 10	2 each
1154	4mm	x 8, x 10, x 12	2 each
 サラ小丸ビス Screw ●200			
1157	2mm	x 8, x 10,	10 each
 セットビス Set Screw ●200			
1160	3mm	x 6, x 12, x 14, x 16	3 each
1161	3mm	x 3, x 4, x 5, x 10	3 each
1162	4mm	x 4, x 5, x 8, x 12	3 each
1163	5mm	x 4, x 5, x 6,	3 each
1164	5mm	x 30, x 40	3 each
 ナット Nut ●200			
1171	2mm, 2.6mm		10 each
1172	3mm, 4mm		10 each
 フランジ付ナット Flanged Nut ●200			
1174	3mm		10 each
1175	4mm		10 each
 ナイロンナット Nylon Nut ●200			
1177	2.6mm		5 each
1178	3mm		5 each
1179	4mm		5 each
 フランジ付ナイロンナット Flanged Nylon Nut ●200			
1180	4mm		5 each
 ワッシャー Washer ●200			
1185	2mm, 2.6mm, 3mm		10 each
1186	4mm, 5mm		10 each
 Eリング E-Clips ●150			
1380	E1.5		10 each
1381	E2.0		10 each
1382	E2.5		10 each
1383	E3.0		10 each
1384	E4.0		10 each
1385	E5.0		10 each
1386	E6.0		10 each
1387	E7.0		6 each
1390	E10.0		6 each

※ここに明記された以外のビス、ナット等は
【サービス部】にお問い合わせください。

The Super Hobby

KYOSHO[®]
THE FINEST RADIO CONTROL MODELS

京商株式会社

〒243 神奈川県厚木市船子長ヶ町153 本社：東京都千代田区
TEL.0462 (29) 1511 (代表) ●ユーザー専用サービス部TEL.0462 (29) 4115
※サービス部のお問い合わせは：月曜～金曜（祝祭日を除く）9：00～18：00