

PARTS

A PARTS × 1
50541

不要部品
Not used.
Nicht verwenden.
Non utilisé.

アンテナパイプ × 1
Antenna pipe 6092001
Antennenrohr
Gaine d'antenne

インナー スポンジ (フロント用) × 2
Inner sponge (narrow) 53113
Innere-Schaumgummiringe (schmal)
Eponge intérieure (étroit)

インナー スポンジ (リヤ用) × 2
Inner sponge (wide) 50547
Innere-Schaumgummiringe (breit)
Eponge intérieure (large)

K PARTS × 1
50556

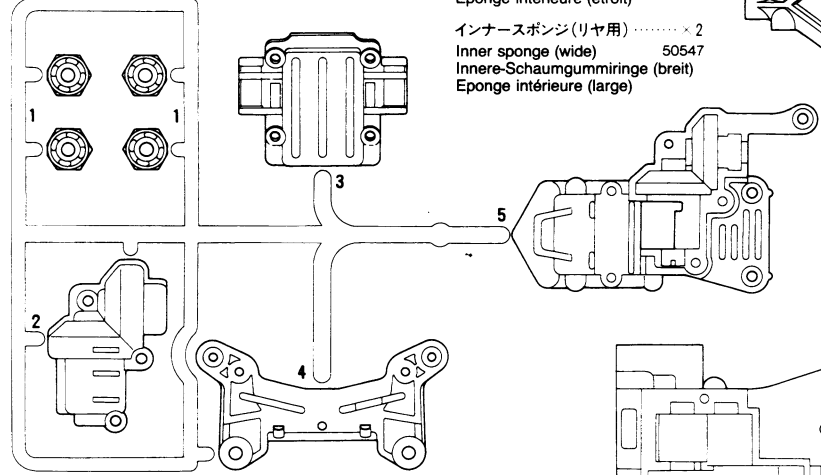
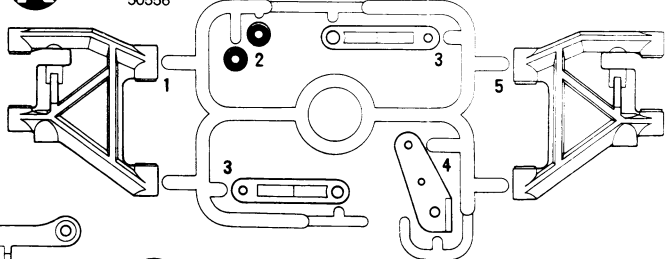

B PARTS × 1
50478

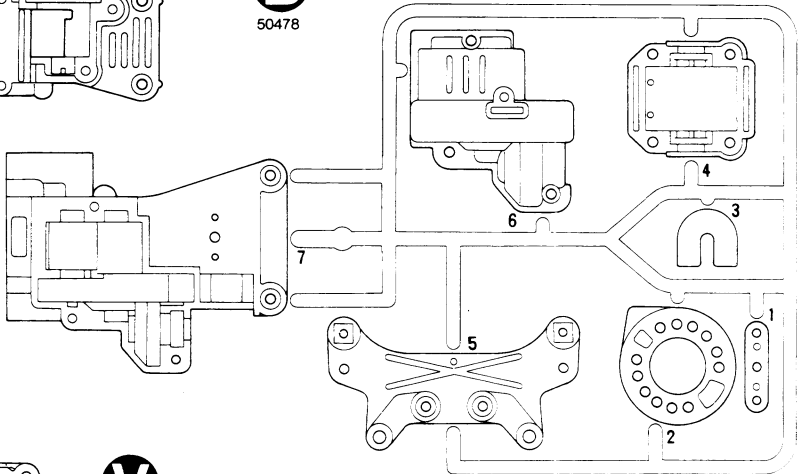

C PARTS × 1
50554

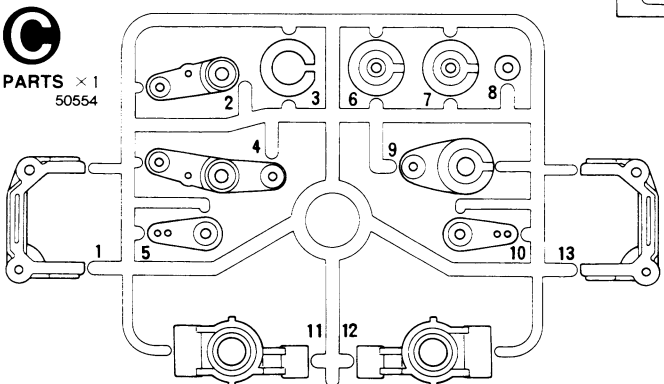

V PARTS × 4
50598

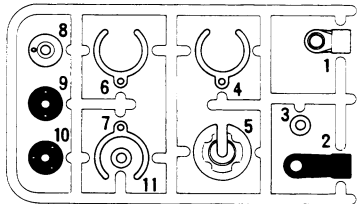

W PARTS × 4
50599

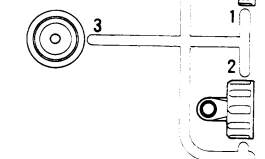

D PARTS × 1
50644

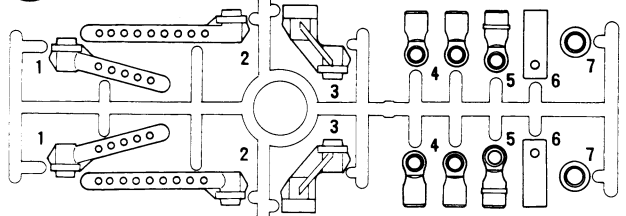

アップライト × 1
Upright 50648
Achsschenkel
Fusée

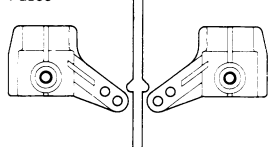

ホイールキャップ × 2
Wheel cap 50672
Radkappe 50673
Enjoliveur

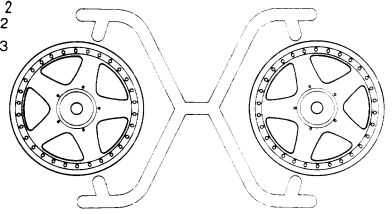

E PARTS × 1
50647

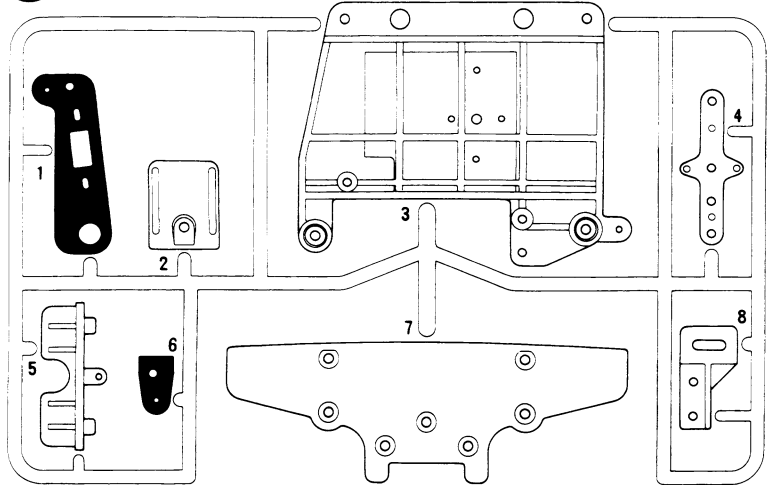

フロントホイール × 1
Front wheel 50672
Vorderrad
Roue avant

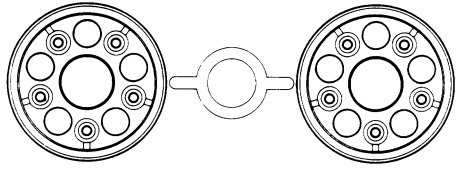

リアホイール × 1
Rear wheel 50673
Hinterrad
Roue arrière

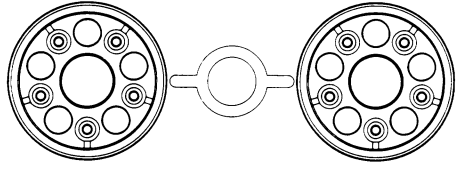

H PARTS × 1
9005483

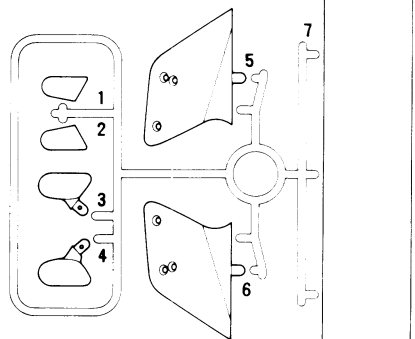

F PARTS × 1
50649

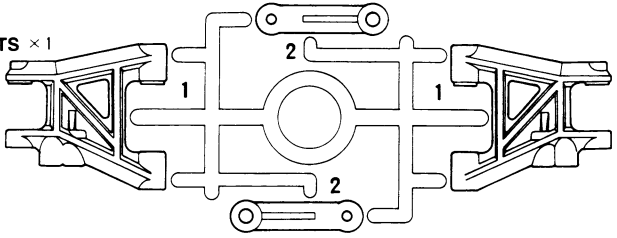

PARTS

G PARTS × 1
50529

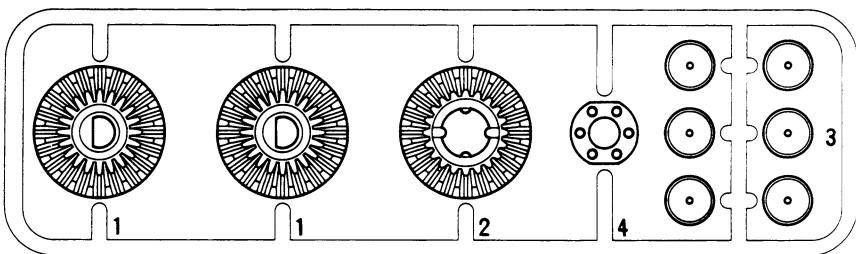

ボディ × 1
Body 1825144
Karosserie
Carrosserie

シャーシ × 1
Chassis 50637
Châssis

フロントタイヤ × 2
Front tire 50454
Vorderer Reifen
Pneu avant

リアタイヤ × 2
Rear tire 50547
Hintere Reifen
Pneu arrière

マスクシール × 1
Masking seal 9495234
Aufkleber
Cache

ステッカー a × 1
Sticker a 9495234

ステッカー b × 1
Sticker b 9495234

モーター × 1
Motor 7435044
Moteur



アイドラーキヤ × 1
Idler gear 50529
Zwischenrad
Pignon de renvoi

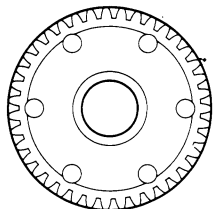

テフキャリア × 1
Front diff spur gear 50529
Vorderes Differentialrad
Couronne de différentiel avant

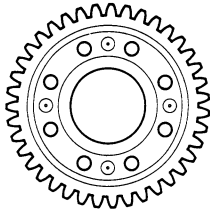

テフスパーキヤ × 1
Rear diff spur gear 50529
Hinteres Differentialrad
Couronne de différentiel arrière

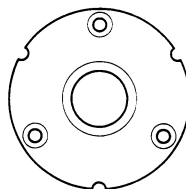

テフカバー × 1
Differential cover 50529
Differential-Abdeckung
Couvercle de différentiel

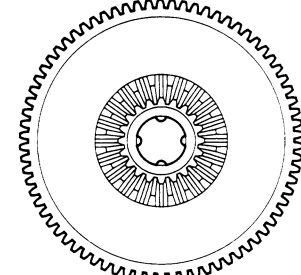

スパーキヤ × 1
Spur gear 50529
Stirnradgetriebe
Pignon intermédiaire

A ①~⑨

9415158



MA1 1
1150 スラストワッシャー
Thrust washer
Druckscheibe
Rondelle de butée
53072



MA2 1
6mm スラストワッシャー
Thrust washer
Druckscheibe
Rondelle de butée
53072



MA3 3
5mm 皿ハネ
Disk spring
Tellerfeder
Rondelle Belleville
53072



MA13 1
Rキヤボックスジョイント(長)
Rear gearbox joint (long)
Hinteres-Getriebegehäuse-
Gelenk (lang)
Accouplement de pont
arrière (long)
53217

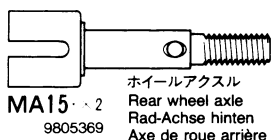

MA15 2
ホイールアクスル
Rear wheel axle
Rad-Achse hinten
Axe de roue arrière
9805369

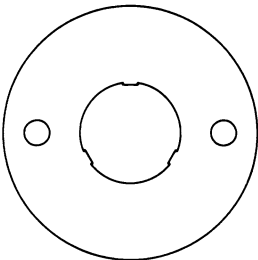

MA20 1
モータープレート
Motor plate
Motor-Platte
Plaque-moteur
4305125

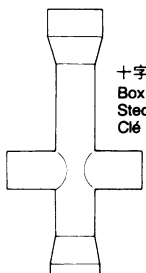

十字レンチ × 1
Box wrench
Steckschlüssel
Clé à tube
50038



ボールデフグリス × 1
Ball Diff Grease
Fett für Kugeldifferential
Graisse pour différentiel à billes

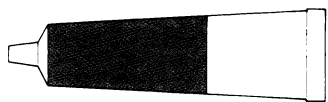

グリス × 1
Grease
Fett
Graisse

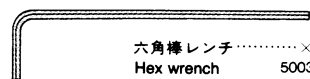

六角棒レンチ × 1
Hex wrench
Imbusschlüssel
Clé Allen
50038



MA4 1
4mm 段付ホルト
Bolt
Bolzen
Boulon



MA5 2
4mm 皿ハネ
Disk spring
Tellerfeder
Rondelle Belleville
53072

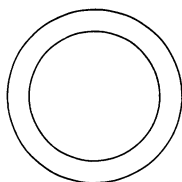

MA6 × 2
17mm スラストワッシャー
Thrust washer
Druckscheibe
Rondelle de butée
50645

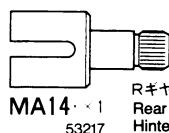

MA14 1
Rキヤボックスジョイント(短)
Rear gearbox joint (short)
Hinteres-Getriebegehäuse-
Gelenk (kurz)
Accouplement de pont
arrière (court)
53217



MA16 1
21T ピニオン
21T Pinion gear
21Z Motorritzel
Pignon moteur 21 dents
3515017

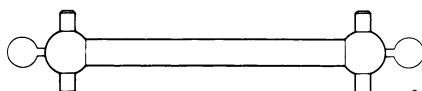

MA9 2
リヤドライブシャフト
Rear drive shaft
Hintere Antriebswelle
Arbre d'entraînement arrière
50650

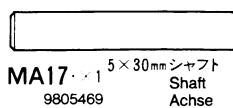

MA17 1
5 × 30mm シャフト
Shaft
Achse
Axe
9805469

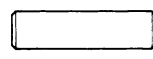

MA18 1
5 × 19mm シャフト
Shaft
Achse
Axe
9805469

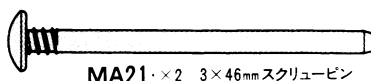

MA21 × 2
3 × 46mm スクリューピン
Screw pin
Schraubzapfen
Vis décollée
9405830

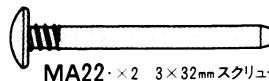

MA22 × 2
3 × 32mm スクリューピン
Screw pin
Schraubzapfen
Vis décollée
9405830

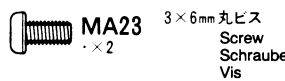

MA23 × 2
3 × 6mm 丸ビス
Screw
Schraube
Vis

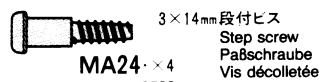

MA24 × 4
3 × 14mm 段付ビス
Step screw
Paßschraube
Vis décollée
50582

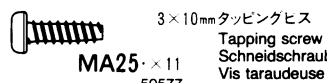

MA25 × 11
3 × 10mm タッピングビス
Tapping screw
Schneidschraube
Vis taraudeuse
50577



MA10 1
プレッシャープレート A
Pressure plate A
Druckplatte A
Plaque de pression A
9405668

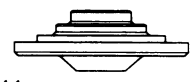

MA11 1
プレッシャープレート B
Pressure plate B
Druckplatte B
Plaque de pression B
9405668

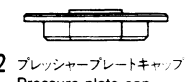

MA12 1
プレッシャープレートキャップ
Pressure plate cap
Drucklagerplatten-Kappe
Couvercle des rondelles
9405668

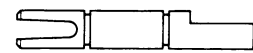

MA19 1
プロペラジョイント
Propeller joint
Antriebs-Gelenk
Accouplement d'arbre de transmission

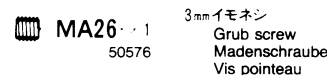

MA26 1
3mm イモネジ
Grub screw
Madenschraube
Vis pointeau
50576

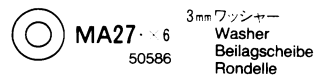

MA27 6
3mm ワッシャー
Washer
Beilagscheibe
Rondelle
50586

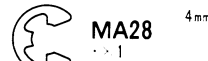

MA28 1
4mm Eリング
E-Ring
Circlip

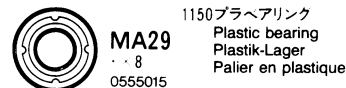

MA29 8
1150 プラベアリング
Plastic bearing
Plastik-Lager
Palier en plastique
0555015

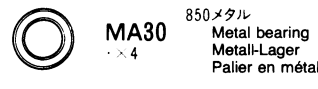

MA30 4
850 メタル
Metal bearing
Metall-Lager
Palier en métal

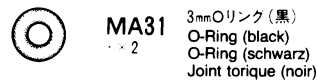

MA31 2
3mm Oリング(黒)
O-Ring (black)
O-Ring (schwarz)
Joint torique (noir)

PARTS

B 10~17

9415164

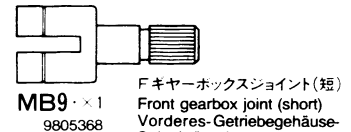
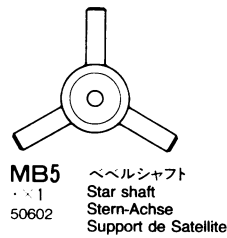
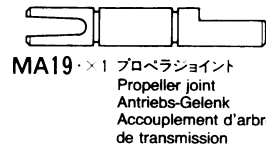
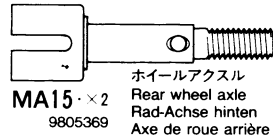
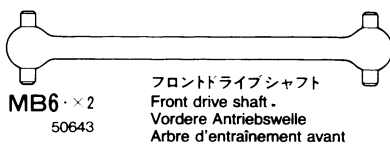
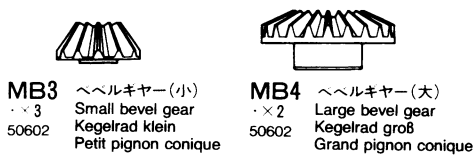
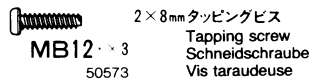
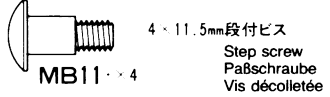
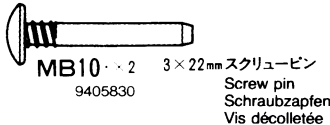
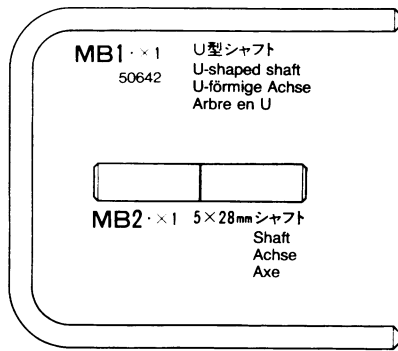

C 18~22

9415160

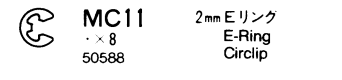
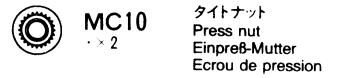
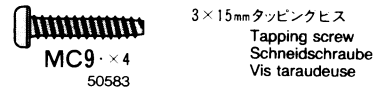
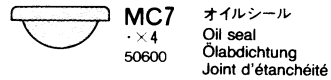
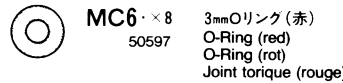
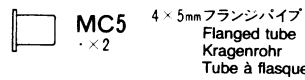
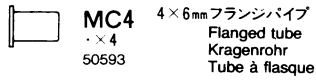
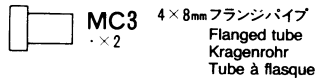
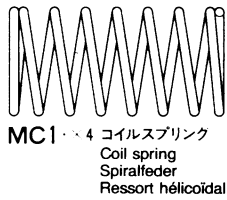

D 23~34

9415215

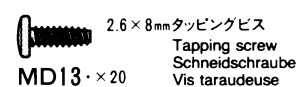
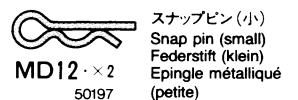
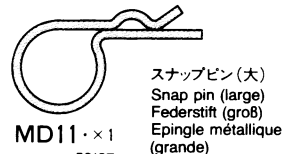
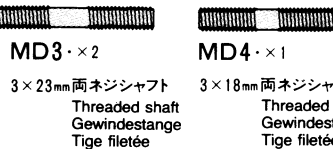
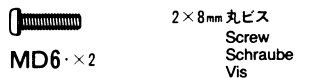
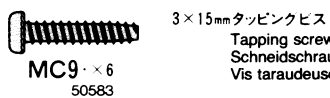
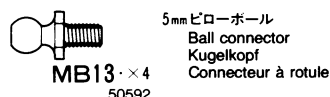
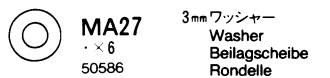
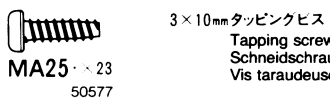
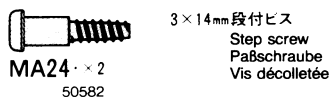
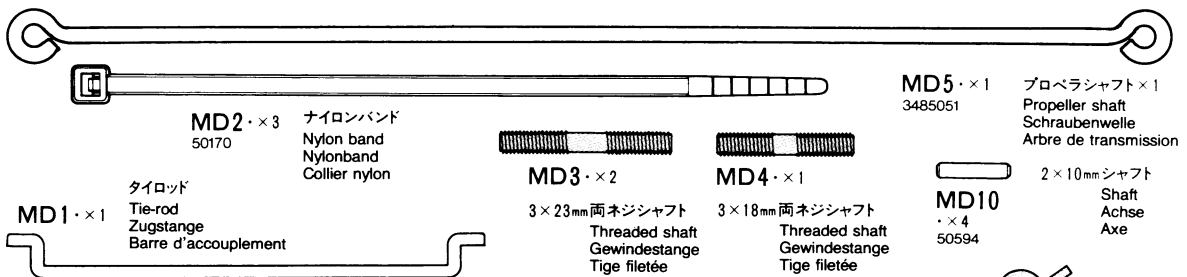
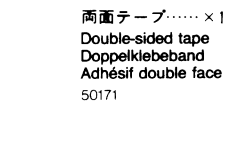

E 35~41

9415237

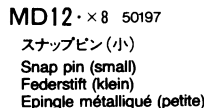
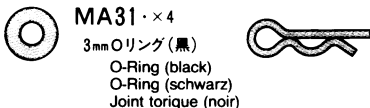

CASTROL TOYOTA TOM'S SUPRA GT

AFTER MARKET SERVICE CARD

When purchasing Tamiya replacement parts, please take or send this form to your local Tamiya dealer so that the parts required can be correctly identified and supplied. Please note that specifications, availability and price are subject to change without notice.

PARTS CODE

1825144 Body
50637 TA02 & FWD Touring Car Chassis/Frame
50541 Front Gear Case (A1-A5)
50478 Rear Gear Case (B1-B7)
50554 Rear Uprights (C Sprue) (C1-C13)
50644 D Parts (Body Mount) (D1-D7)
50647 E Parts (Bumper) (E1-E8)
50649 F Parts (Front Suspension Arm) (F1 & F2)
50529 4WD Touring & Rally Car Plastic Gear Set
G Parts (G1-G4) x1 Idler Gear x1
Front Diff Spur Gear x1 Differential Cover x1
Rear Diff Spur Gear x1 Spur Gear x1
9005483 H Parts (H1-H7)
50556 Rear Suspension Arms (K Sprue) (K1-K5)
50598 *1 CVA Mini Shock Unit II V Parts (V1-V11, 2 pcs.)
50599 *1 CVA Mini Shock Unit II W Parts (W1-W3, 2 pcs.)
50648 4WD-TA01 Touring Car Front Uprights
50672 1/10 5-Spoke Two-Piece Wheels (2 pcs.)
50673 1/10 5-Spoke Two-Piece Wheels, Wide (2 pcs.)
50454 Racing Slick Tire Set (2 pcs.)
50547 Wide Racing Slick Tires w/Inner Sponge (2 pcs.)
53113 Racing Radial/Slick Inner Sponge Set (4 pcs.)
9415158 Metal Parts Bag A
9415164 Metal Parts Bag B

KUNDENNACHBETREUUNGS-KARTE

Wenn Sie TAMIYA-Ersatzteile kaufen möchten, nehmen Sie bitte zur Unterstützung dieses Formular mit zu Ihrem örtlichen Fachhändler. Bezüglich der Angaben, der Lagerhaltung der Artikel und der Preise sind Änderungen vorbehalten.

9415160 Metal Parts Bag C
9415215 Metal Parts Bag D
9415237 Metal Parts Bag E
53072 Differential Ball & Plate Set (MA1-MA3, MA5-MA8)
50645 1/10 Touring Car 17mm Thrust Washer (MA6 x4)
50650 4WD Touring Car Drive Shaft Set (MA9 x2)
9405668 Pressure Plate Bag (MA10-MA12)
53217 Hard Joint Cup Set (for Ball Diff) (MA13 & MA14)
9805369*1 Wheel Axle (MA15 x2)
3515017 21T Pinion Gear (MA16)
9805469 5x19mm, 5x30mm Shaft (MA17 & MA18)
4305125 Motor Plate (MA20)
9405830 Screw Pin Bag (MA21, MA22, MB10, 2 pcs. each)
50582 3x14mm Step Screw (MA24 x5)
50577 3x10mm Tapping Screw (MA25 x10)
50576 3mm Grub Screw (MA26 x10)
50038 Tool Set (Box Wrench, Hex Wrench, MA26x4)
50586 3mm Washer (MA27 x15)
0555015 1150 Plastic Bearing (MA29 x10)
50642 1/10 Touring Car U-Shaped Shaft (MB1)
50602 Differential Bevel Gear Set (MB3-MB5, MB7)
50643 TA02 & FWD Touring Car Drive Shaft Set (MB6 x2)
9805368 Front Gear Box Joint (MB8 & MB9)

SERVICE APRES-VENTE LISTE PIECES DETACHEES

Afin de vous permettre de vous procurer des pièces de rechange Tamiya, amenez cette liste à votre point de vente Tamiya qui ne manquera pas de vous renseigner. Veuillez noter que les caractéristiques, disponibilité et prix peuvent changer sans avis préalable.

50573 2x8mm Tapping Screw (MB12 x10)
50592 5mm Ball Connector (MB13 x10)
50601 *1 CVA Mini Shock Unit II Piston Rod (MC2 x2)
50593 4x6mm Flanged Tube (MC4 x5)
50597 Damper O-Ring (MC6 x10, Red)
50600 CVA Mini Shock Unit II Oil Seal (MC7 x6)
50583 3x15mm Tapping Screw (MC9 x10)
50588 2mm E-Ring (MC11 x15)
50170 Nylon Band Set (Large x2, MD2 x6)
3485051 Propeller Shaft (MD5)
50575 2.6x10mm Tapping Screw (MD7 x5)
50594 2x10mm Shaft (MD10 x10)
50197 Snap Pin Set (MD11 x5, MD12 x10)
9805385 Rubber Bushing (ME2 x2)
50171 Heat Resistant Double Sided Tape
7435044 Motor
6092001 Antenna Pipe (30cm)
9495234 Sticker (a, b) & Masking Seal
9415001 Speed Controller Bag
Resistor x1 Speed Controller x1
Speed Control Rod x1 Switch Lubricant x1
3mm Washer x4 3x10mm Tapping Screw x11
1805172 Speed Control Cover
1055673 Instructions
*1 Requires 2 sets for a car.

TAMIYA SPARE PARTS & HOP-UP OPTIONS

Tamiya offers Spare Parts & Hop-Up Options for improved performance at the track. Visit your local Tamiya dealer for assistance. Please note that specifications, availability and price are subject to change without notice.

ITEM NO.

50477 24T, 25T AV Pinion Gear Set
53068 RS-540 Sport-Tuned Motor
53073 Manta Ray Ball Bearing Set
53098 4WD Stainless Steel Suspension Shaft Set
53127 Skyline Speed-Tuned Gear Set

TAMIYA ERSATZTEILE & HOP-UP-TEILE

Für bessere Fahrleistung auf der Piste bietet TAMIYA Ersatzteile und Hop-Up-Teile an. Besuchen Sie Ihren örtlichen Fachhändler, er wird Ihnen helfen. Bezüglich der Angaben, der Lagerhaltung der Artikel und der Preise sind Änderungen vorbehalten.

53142 Touring & Rally Car Aluminum Motor Mount
53152 Short Type Hard Propeller Shaft
53153 Acto-Power Touring Special Motor
53155 Low Friction Aluminum Damper Set
53163 On-Road Tuned Spring Set
53166 4WD-TA02 & FWD Car FRP Chassis Set

PIECES DETACHEES ET OPTIONNELLES

Tamiya propose des pièces détachées et pièces optionnelles pour améliorer les performances sur la piste. Rendez vous chez votre détaillant habituel pour tous renseignements. Veuillez noter que les caractéristiques, disponibilités et prix peuvent changer sans avis préalable.

53189 4WD Touring & Rally Car Rear Stabilizer Set
53200 4WD Front One-Way Diff. Unit
53219 Touring Car Aluminum Pressure Plate Set
53225 TA02W Touring Car Front Universal Shaft Set
53228 Touring Car Super Slicks, Wide (2 pcs.)
53231 Super Grip Radial Tires, Wide (2 pcs.)

★部品請求にはこのカードが必要です。

部品請求をなさる方はあなたの氏名、住所、郵便番号、電話番号をこのカードに記入して下さい。

CASTROL TOYOTA TOM'S SUPRA GT

1/10 電動RC 4WDレーシングカー
カストロトヨタトムス
スーパーGT



部品をなくしたり、こわした方は、このカードの必要部品をてかごみ、代金を現金書留または定額為替として一緒に田宮模型アフターサービス係にお申し込み下さい。ご送金には郵便振替もご利用いただけます。SPナンバーの部品は右表を参照して下さい。

お問合せ電話番号 静岡 054-283-0003

東京 03-3899-3765 (静岡へ自動転送)

営業時間 平日 09時～金曜日 8:00～17:00祝日▶休み

郵便振替のご利用方法 郵便局の払込用紙の通信欄に、このカードを参考にITEM番号、スケール、製品名、部品名、数量を必ずご記入下さい。払込先住所欄には電話番号もお書きいただき、口座番号・00810-9-1118、加入者名・株田宮模型でお申し込み下さい

ボディ.....2,520円
Hパーツ.....680円
袋詰A.....1,700円
袋詰B.....1,400円
袋詰C.....750円
袋詰D.....750円
袋詰E.....310円
ブレーキプレートA,B,キャップ.....470円
3×22mm, 3×32mm, 3×46mmスクリューピン 各2本.....260円
5×19mm, 5×30mmシャフト.....170円
21Tビニオンギヤー.....220円
リヤホイールアクスル(2本).....520円
モータープレート.....120円
フロントギヤーボックスジョイント長短.....520円
プロペラシャフト.....270円
ラバーブッシュ(2コ).....120円

モーター.....1,320円
アンテナバンプ.....170円
ステッカー(a, b)、マスクシール.....1,200円
説明図.....600円

この他にも修理や整備のためのRCスベアパーツが発売されています。お近くの模型店店頭、または当社アフターサービスでお買い求め下さい。

送料
シャーシ(SP.637).....650円・270円
Aパーツ(SP.541).....550円・270円
Bパーツ(SP.478).....700円・270円
Cパーツ(SP.554).....350円・190円
Dパーツ(SP.644).....350円・130円
Eパーツ(SP.647).....400円・270円
Fパーツ(SP.649).....300円・130円
ギヤー、スパーギヤー、デフキャリア、デフスパーギヤー、デフカバー、アードラーギヤー(SP.529).....600円・190円
Kパーツ(SP.556).....350円・190円
Vパーツ×2(SP.598).....500円・190円
Wパーツ×2(SP.599).....500円・190円
アップライト(SP.648).....300円・190円
フロントホイール×2(SP.672).....600円・270円
リヤホイール×2(SP.673).....700円・270円
フロントタイヤ×2(SP.454).....500円・270円
フロントインナーズボンス×4(OP.113).....200円・190円
リヤタイヤ×2,リヤインナーズボンス×2(SP.547).....600円・270円
リヤドライブシャフト×2(SP.650).....450円・80円
リヤギヤーボックスジョイント長短(OP.217).....600円・130円
スラストワッシャー(1150,17mm,6mm)・皿バネ(5mm,4mm)
スチールボール(大,小)(OP.72).....500円・90円
17mmスラストワッシャー×4(SP.645).....300円・80円
3×10mmタッピングビス×10(SP.577).....100円・80円
3mmイモネジ×10(SP.576).....200円・80円
3mmワッシャー×15(SP.586).....100円・80円
3×14mm段付ビス×5(SP.582).....100円・80円
U型シャフト(SP.642).....200円・80円
フロントドライブシャフト×2(SP.643).....500円・80円
ベルギヤー・大・小ベニルシャフト・9mmワッシャー(SP.602).....300円・90円
5mmピロボール×10(SP.592).....300円・80円
2×8mmタッピングビス×10(SP.573).....100円・80円
3×15mmタッピングビス×10(SP.583).....150円・80円
2mmEリング×15(SP.588).....100円・80円
ビストンロッド×2(SP.601).....150円・80円
4×6mmランジバイブ×5(SP.593).....150円・80円
3mmOリング(赤)×10(SP.597).....150円・80円
オイルシール×6(SP.600).....200円・80円
2×10mmシャフト×10(SP.594).....100円・80円
2.6×10mmタッピングビス×5(SP.575).....100円・80円
スナップピン大×10,小×5(SP.197).....200円・90円
十字レンチ,六角レンチ,3mmイモネジ×4(SP.38).....200円・130円

ナイロンバンド大×2,小×6(SP.170).....200円・130円
耐熱両面テープ(SP.171).....300円・90円

性能アップのためのオプションパーツも揃って、さらに高性能なマシンに仕上げられることも可能です。

送料
OP.68 RS-540スポーツチューンモーター.....1,500円・270円
OP.73 マントレイフルベアリングセット.....5,800円・不要
OP.115 スカイラインGT-Rユニバーサルシャフトセット 2,000円・190円
OP.127 スカイラインスピードチューンギヤーセット 600円・190円
OP.142 アルモーターセット(電圧、ツリ、クワ、リコー).....1,400円・190円
OP.152 ハードプロペラシャフト(ショート)セット 400円・190円
OP.153 アクタパワーツアリングSPモーター 4,800円・270円
OP.155 ローブリクションアルミダンパーセット 2,000円・270円
OP.200 4WDフロントワウエイユニット.....1,400円・270円
OP.220 スーパーリックタイヤ2本セット.....900円・270円
OP.225 TA02W,フロントユニバーサルシャフトセット.....2,000円・190円
OP.228 スーパーリックタイヤ2本セット(ワイド)1,000円・270円

送料について

パーツを2個以上ご注文の場合、最も高い金額の送料(1個分)だけで結構です。また、部品代金の合計が5000円を超える場合、送料はサービスとなります

For Japanese use only!

☆ITEM 58170

住所	□□□-□□□
電話 ()	-
名前	

ホームページは予告なく変更することがあります

0996



田宮模型
静岡市愚田原3-7 千422