

PARTS

ボディ.....×1	マスクシール.....×1	アンテナパイプ...×1	モーター.....×1	ステッカー.....×1
Body 1825133	Masking seal 9495219	Antenna pipe 6092001	Motor 7435044	Sticker 9495219
Karosserie	Aufkleber	Antennenrohr	Moteur	
Carrosserie	Cache	Gainé d'antenne		

A PARTS×1
50651

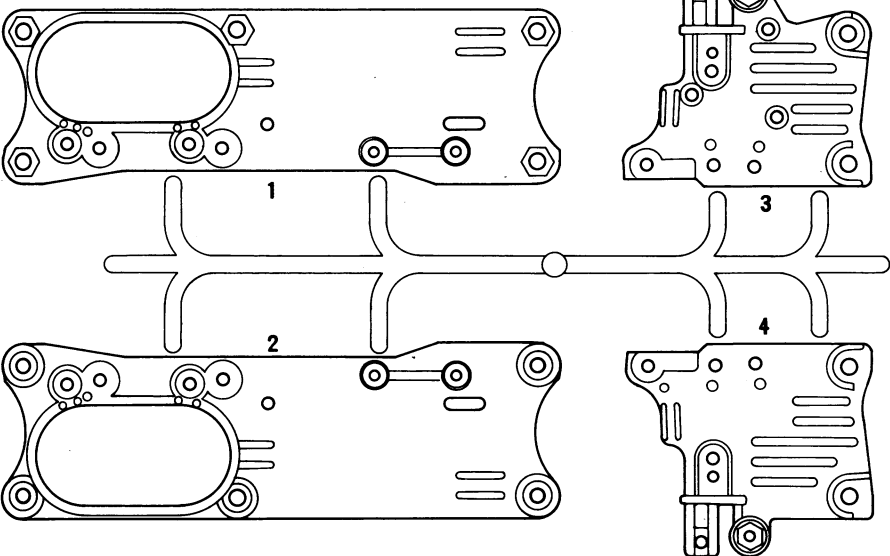

D PARTS×2
50654

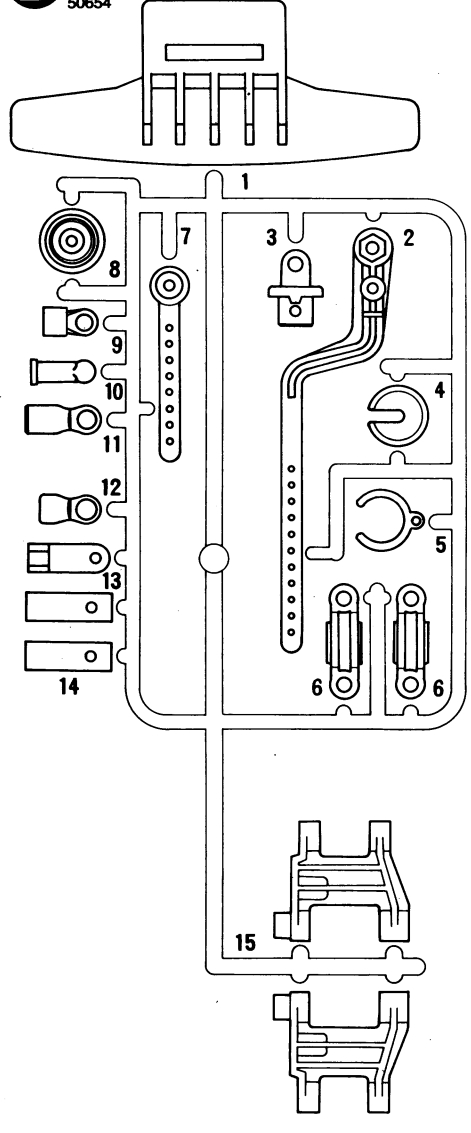

B PARTS×1
50652

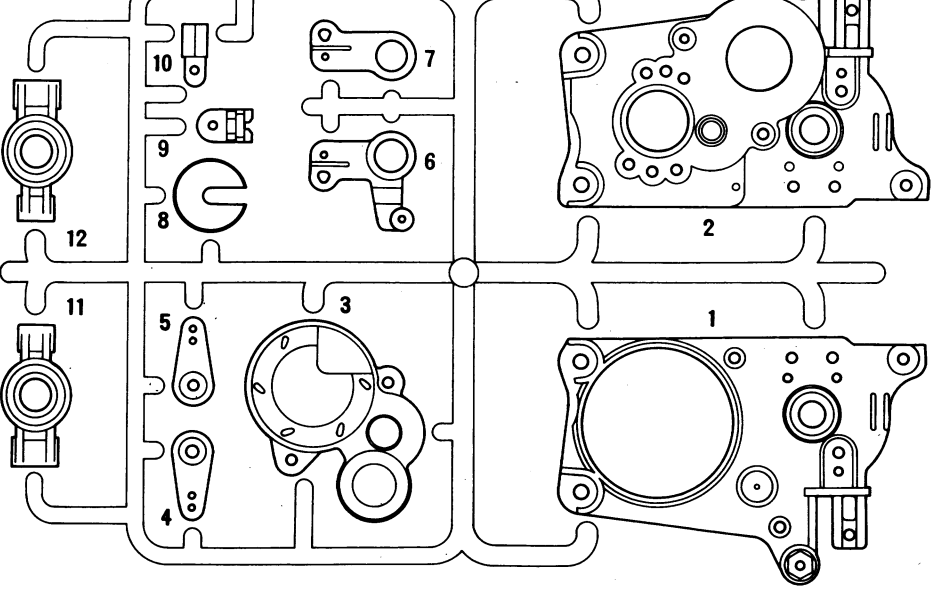

H PARTS×1
0005581

C PARTS×2
50653

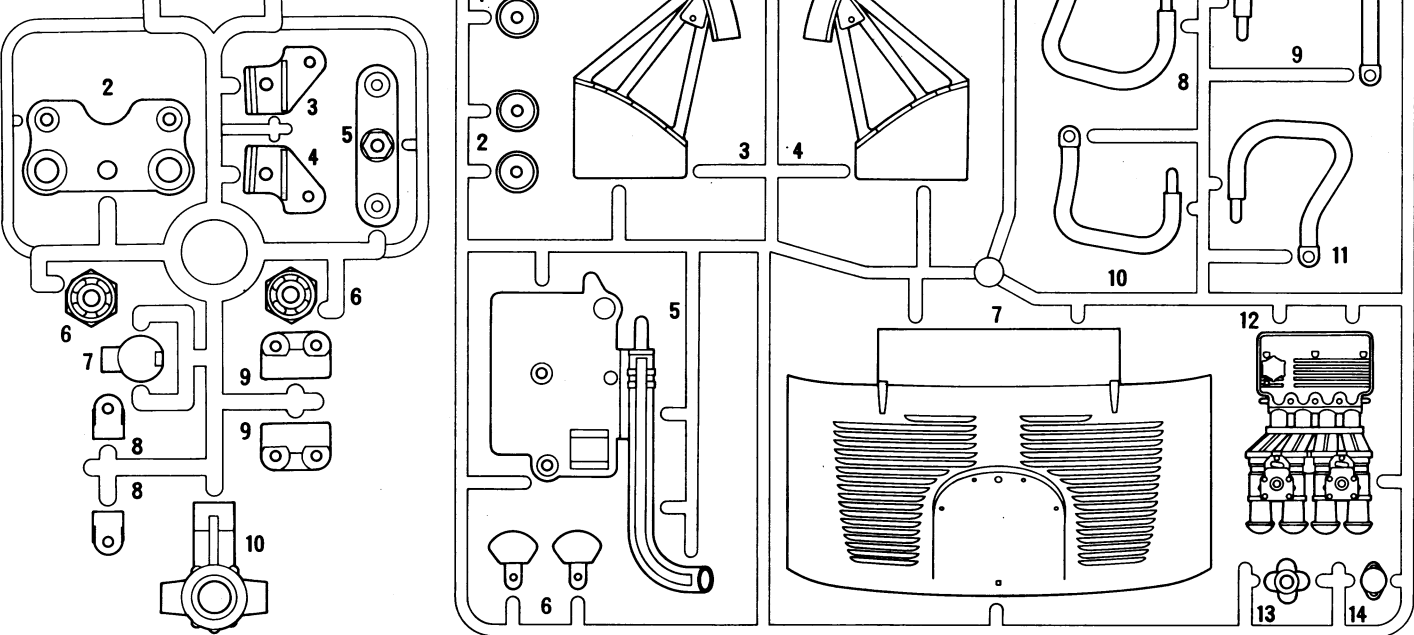

PARTS

★部品は飲み込まないように注意して下さい。また、金具部品は少し多目に入っています。予備として使って下さい。
 ★Children must not be allowed to suck any part. Extra screws & nuts are included. Use them as spares.
 ★Kinder dürfen keine Teile in den Mund nehmen. Ersatzschrauben und -muttern liegen bei.
 ★Ne pas laisser les enfants mettre en bouche ou sucer les pièces. Des vis et des écrous supplémentaires sont inclus.
 Les utiliser comme pièces de rechange.

不要部品
Not used.
Nicht verwendet
Non utilisé.

J PARTS × 1 0115200

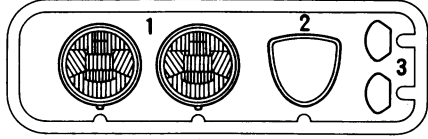

フロントタイヤ.....×2
Front tire 53215
Vorderer Reifen
Pneu avant

リヤタイヤ(スーパースリックタイヤ).....×2
Rear tire (Super Slick) 53222
Hinterer Reifen
Pneu arrière

インナースポンジ.....×4
Inner sponge 53204
Innere Schaumgummiringe
Eponge intérieure

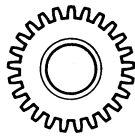

アイドラーギヤ.....×1
Idler gear 50631
Zwischenrad
Pignon de renvoi

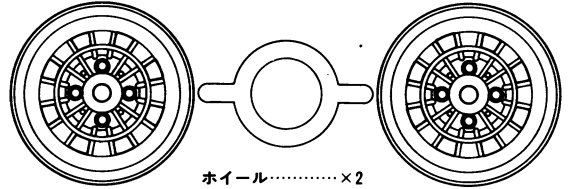

ホイール.....×2
Wheel 50663
Rad
Roue

P PARTS × 1 0115065

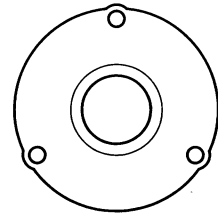
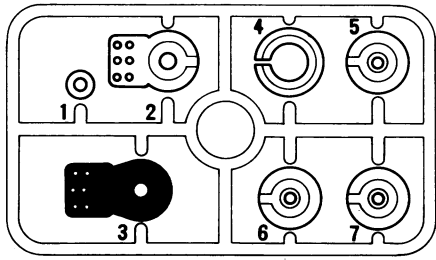

デフカバー.....×1
Differential cover 50631
Differential-Abdeckung
Couvercle de différentiel

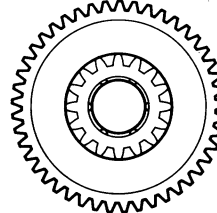

スパークギヤ.....×1
Spur gear 50631
Stirnradgetriebe
Pignon intermédiaire

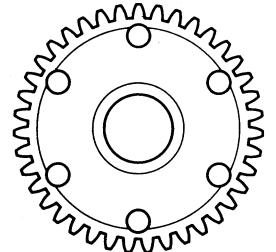

デフキャリア.....×1
Differential spur gear 50631
Differentialrad
Couronne de différentiel

A 1-10 9415182

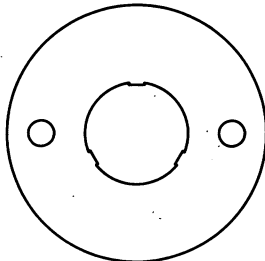

MA5 モータープレート
×1
Motor plate
Motor-Platte
Plaque-moteur
4305125



MA1 ベベルギヤ(小)
×3
50602
Small bevel gear
Kegelrad klein
Petit pignon conique



MA2 ベベルギヤ(大)
×2
50602
Large bevel gear
Kegelrad groß
Grand pignon conique

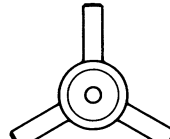

MA3 ベベルシャフト
×1
50602
Star shaft
Stern-Achse
Support de satellites

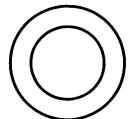

MA4 9mmワッシャー
×2
50602
Washer
Beilage Scheibe
Rondelle

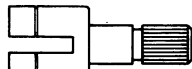

MA6 ギヤボックスジョイント(短)
×1
9805368
Gearbox joint (short)
Getriebegehäuse-Gelenk (kurz)
Accouplement de pont (court)



MA7 ギヤボックスジョイント(長)
×1
9805368
Gearbox joint (long)
Getriebegehäuse-Gelenk (lang)
Accouplement de pont (long)

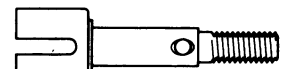

MA8 リヤホイールアクセル
×2
9805369
Rear wheel axle
Rad-Achse hinten
Axe de roue arrière

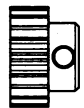

MA9 ×1
50356

20Tピニオン
20T Pinion gear
20Z Motorritzel
Pignon moteur 20 dents

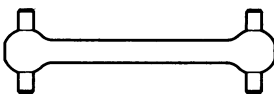

MA10 ドライブシャフト
×2
9805503
Drive shaft
Antriebswelle
Arbre d'entraînement



MA16 3×32mm スクリューピン
×2
Screw pin
Schraubzapfen
Vis décollée



MA21 2×8mm タッピングビス
×3
50573
Tapping screw
Schneidschraube
Vis taraudeuse

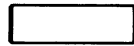

MA11 5×16mm シャフト
×1
Shaft
Achse
Axe

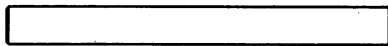

MA12 5×50mm シャフト
×1
Shaft
Achse
Axe



MA17 3×22mm スクリューピン
×2
Screw pin
Schraubzapfen
Vis décollée



MA22 3mm イモネジ
×1
50576
Grub screw
Madenschraube
Vis pointeau

スプリング(黒)
Spring (black)
Feder (schwarz)
Ressort (noir)



MA13 ×1



MA15 3mm Oリング
×2
O-Ring
Joint torique



MA18 3×10mm 丸ビス
×2
Screw pin
Schraubzapfen
Vis décollée



MA23 3×14mm 段付ビス
×4
50582
Step screw
Paßschraube
Vis décollée

スプリング(銀)
Spring (silver)
Feder (Silber)
Ressort (chromé)



MA14 ×1

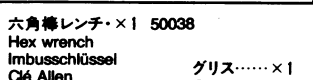

六角棒レンチ×1 50038
Hex wrench
Imbusschlüssel
Clé Allen

グリス.....×1
Grease
Fett
Graisse

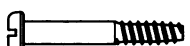

MA19 3×21mm タッピングビス
×2
Tapping screw
Schneidschraube
Vis taraudeuse



MA24 ×5
0555015
1150 プラベアリング
Plastic bearing
Plastik-Lager
Palier en plastique



MA20 3×10mm タッピングビス
×10
50577
Tapping screw
Schneidschraube
Vis taraudeuse



MA25 850メタル
×3
Metal bearing
Metall-Lager
Palier en métal

PARTS

★ 部品は飲み込まないように注意して下さい。また、金具部品は少し多目に入っています。予備として使して下さい。
 ★ Children must not be allowed to suck any part. Extra screws & nuts are included. Use them as spares.
 ★ Kinder dürfen keine Teile in den Mund nehmen. Ersatzschrauben und -muttern liegen bei.
 ★ Ne pas laisser les enfants mettre en bouche ou sucer les pièces. Des vis et des écrous supplémentaires sont inclus.
 Les utiliser comme pièces de rechange.

B 11~19 9415183

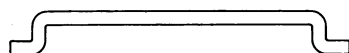

MB1 タイロッド
 Tie-rod
 Zugstange
 Barre d'accouplement
 ・×1



MB2 コイルスプリング
 Coil spring
 Spiralfeder
 Ressort hélicoïdal
 9805485
 ・×2



スプリング(黒)
 Spring (black)
 Feder (Schwarz)
 Ressort (noir)
MA13
 ・×1



スプリング(銀)
 Spring (silver)
 Feder (Silber)
 Ressort (chromé)
MA14
 ・×1

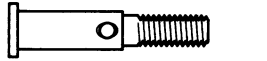

MB3 フロントホイールアクスル
 Front wheel axle
 Rad-Achse vorne
 Axe de roue avant
 9805502
 ・×2



MB4 ゴムパイプ
 Rubber tubing
 Gummrohr
 Tuyau en caoutchouc
 ・×1



MA24 1150プラベアリング
 Plastic bearing
 Plastik-Lager
 Palier en plastique
 0555015
 ・×2

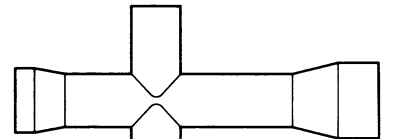

十字レンチ
 Box wrench
 Steckschlüssel
 Clé à tube
 ・×1 50038



MB5 3×23mm 両ネジシャフト
 Threaded shaft
 Gewindestange
 Tige filetée
 ・×2



MB6 ダンパーシャフト
 Damper shaft
 Dämpferstange
 Axe d'amortisseur
 ・×2

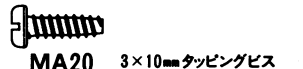

MA20 3×10mm タッピングビス
 Tapping screw
 Schneidschraube
 Vis taraudeuse
 50577
 ・×10



MB9 5mm ビローボール(長)
 Ball connector (long)
 Kugelkopf (lang)
 Connecteur à rotule (long)
 ・×2



MA16 3×22mm スクリューピン
 Screw pin
 Schraubzapfen
 Vis décolletée
 ・×2



MA19 3×21mm タッピングビス
 Tapping screw
 Schneidschraube
 Vis taraudeuse
 ・×3



MB8 4×10mm 段付ビス
 Step screw
 Paßschraube
 Vis
 50585
 ・×4



MB10 5mm ビローボール(短)
 Ball connector (short)
 Kugelkopf (kurz)
 Connecteur à rotule (court)
 50592
 ・×2



MA17 3×32mm スクリューピン
 Screw pin
 Schraubzapfen
 Vis décolletée
 ・×2



MB7 3×15mm タッピングビス
 Tapping screw
 Schneidschraube
 Vis taraudeuse
 50583
 ・×2



MA23 3×14mm 段付ビス
 Step screw
 Paßschraube
 Vis décolletée
 50582
 ・×8



MB11 4mm ビローボール
 Ball connector
 Kugelkopf
 Connecteur à rotule
 50590
 ・×1

20 31 9415184

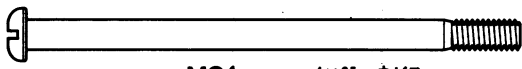

MC1 4×65mm 丸ビス
 Screw
 Schraube
 Vis
 ・×5

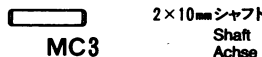

2×10mm シャフト
 Shaft
 Achse
 Axe
MC3
 ・×4
 50594



4mm フランジロックナット
 Flange lock nut
 Sicherungsmutter
 Ecrou nylostop à flasque
MC7
 ・×4

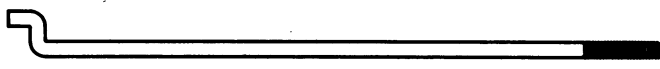

MC2 アジャスターロッド
 Adjuster rod
 Zugstange
 Barre d'accouplement
 ・×1

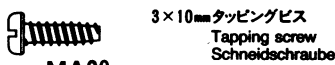

3×10mm タッピングビス
 Tapping screw
 Schneidschraube
 Vis taraudeuse
MA20
 ・×21
 50577



1150プラベアリング
 Plastic bearing
 Plastik-Lager
 Palier en plastique
 0555015
MA24
 ・×4



ナイロンバンド.....×3
 Nylon band 50170
 Nylonband
 Collier nylon

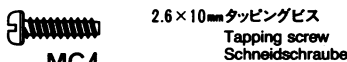

2.6×10mm タッピングビス
 Tapping screw
 Schneidschraube
 Vis taraudeuse
MC4
 ・×1
 50575



スナップピン(大)
 Snap pin (large)
 Federstift (groß)
 Epingle métallique (grande)
MC8
 ・×1
 50197

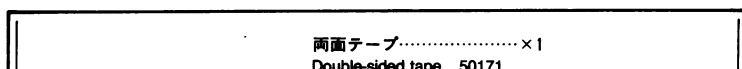

両面テープ.....×1
 Double-sided tape 50171
 Doppelklebeband
 Adhésif double face



3mm ワッシャー
 Washer
 Beilagscheibe
 Rondelle
MC5
 ・×3
 50586



スナップピン(小)
 Snap pin (small)
 Federstift (klein)
 Epingle métallique (petite)
MC9
 ・×4
 50197



4mm ナット
 Nut
 Mutter
 Ecrou
MC6
 ・×5

D 33-36 9415185



両面テープ.....×2
 Double-sided tape 50171
 Doppelklebeband
 Adhésif double face

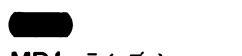

ラバーブッシュ
 Rubber bushing
 Gummihülse
 Bague en caoutchouc
MD1
 ・×2
 9805385



2.6×10mm タッピングビス
 Tapping screw
 Schneidschraube
 Vis taraudeuse
MC4
 ・×5
 50575

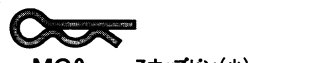

スナップピン(小)
 Snap pin (small)
 Federstift (klein)
 Epingle métallique (petite)
MC9
 ・×6
 50197

AFTER MARKET SERVICE CARD

When purchasing Tamiya replacement parts, please take or send this form to your local Tamiya dealer so that the parts required can be correctly identified and supplied. Please note that specifications, availability and price are subject to change without notice.

PARTS CODE

1825133	Body
50651	M-Chassis A Parts (Chassis) (A1-A4)
50652	M-Chassis B Parts (Gear Case) (B1-B12)
50653	M-Chassis C Parts (Upright) (C1-C10) (2 pcs.)
50654	M-Chassis D Parts (Suspension Arm) (D1-D15) (2 pcs.)
0005581	H Parts (H1-H14)
0115200	J Parts (J1-J3)
0115065	P Parts (P1-P7)
50663	*1 1/10 Fiat Abarth Corsa Wheel (2 pcs.)
53215	M-Chassis Slick (2 pcs.) (Front)
53222	M-Chassis Super Slick (2 pcs.) (Rear)
53204	M-Chassis Inner Sponge (4 pcs.)
50631	M-Chassis Spare Gear Set
Idler Gear	x1 Spur Gear x1
Diff Spur Gear	x1 Diff Cover x1
Small Bevel Gear	x3 Large Bevel Gear x2
Star Shaft	x1 9mm Washer x2
2x8mm Tapping Screw	x3

KUNDENNACHBETREUUNGS-KARTE

Wenn Sie TAMIYA-Ersatzteile kaufen möchten, nehmen Sie bitte zur Unterstützung dieses Formular mit zu Ihrem örtlichen Fachhändler. Bezüglich der Angaben, der Lagerhaltung der Artikel und der Preise sind Änderungen vorbehalten.

9415182	Metal Parts Bag A
9415183	Metal Parts Bag B
9415184	Metal Parts Bag C
9415185	Metal Parts Bag D
50602	Differential Bevel Gear Set (MA1-MA4)
4305125	Motor Plate (MA5)
9805368	Gear Box Joint (MA6 & MA7)
9805369	Rear Wheel Axle (MA8 x2)
50356	20T, 21T AV Pinion Gear Set (MA9...etc.)
9805503	Drive Shaft (MA10 x2)
50577	3x10mm Tapping Screw (MA20 x10)
50573	2x8mm Tapping Screw (MA21 x10)
50576	3mm Grub Screw (MA22 x10)
50582	3x14mm Step Tapping Screw (MA23 x5)
0555015	1150 Plastic Bearing (MA24 x10)
9805485	Coil Spring (MB2 x2)
9805502	Front Wheel Axle (MB3 x2)
50583	3x15mm Tapping Screw (MB7 x10)
50585	4x10mm Step Screw (MB8 x5)
50592	5mm Ball Connector (MB10 x10)

SERVICE APRES-VENTE

LISTE PIECES DETACHEES
Afin de vous permettre de vous procurer des pièces de rechange Tamiya, Amenez cette liste à votre point de vente Tamiya qui ne manquera pas de vous renseigner. Veuillez noter que les caractéristiques, disponibilité et prix peuvent changer sans avis préalable.

50590	4mm Ball Connector (MB11 x5)
50594	2x10mm Shaft (MC3 x10)
50575	2.6x10mm Tapping Screw (MC4 x5)
50586	3mm Washer (MC5 x15)
50197	Snap Pin Set (MC8 x10, MC9 x5)
9805385	Rubber Bushing (MD1 x2)
50170	Nylon Band Set
50171	Heat Resistant Double Sided Tape
7435044	Motor
6092001	Antenna Pipe (30cm)
9495219	Sticker & Masking Seal
9415188	Speed Controller Bag
Instructions	x1 Resistor x1
Speed Controller	x1 Speed Control Rod x1
Switch Lubricant	x1 3mm Washer x4
3x10mm Tapping Screw	x11
1055645	Instructions

*1 Requires 2 sets for one car

TAMIYA SPARE PARTS & HOP-UP OPTIONS

Tamiya offers Spare Parts & Hop-Up Options for improved performance at the track. Visit your local Tamiya dealer for assistance. Please note that specifications, availability and price are subject to change without notice.

TAMIYA ERSATZTEILE & HOP-UP-TEILE

Für bessere Fahrleistung auf der Piste bietet TAMIYA Ersatzteile und Hop-Up-Teile an. Besuchen Sie Ihren örtlichen Fachhändler, er wird Ihnen helfen. Bezüglich der Angaben, der Lagerhaltung der Artikel und der Preise sind Änderungen vorbehalten.

PIECES DETACHEES ET OPTIONNELLES

Tamiya propose des pièces détachées et pièces optionnelles pour améliorer les performances sur la piste. Rendez vous chez votre détaillant habituel pour tous renseignements. Veuillez noter que les caractéristiques, disponibilités et prix peuvent changer sans avis préalable.

ITEM NO.

50038	Tool Set (Box Wrench, Hex Wrench, MA22 x4)
50354	16T, 17T AV Pinion Gear Set
50355	18T, 19T AV Pinion Gear Set
50411	Flex Sticker Sheet (Fluorescent Red)
50412	Flex Sticker Sheet (Fluorescent Yellow)
50413	Flex Sticker Sheet (Fluorescent Green)
50473	Hi-Torque Servo Saver
50567	R/C Rover Mini Cooper Body Parts Set
50632	M-Chassis Drive Shaft & Cup Set
50667	Fiat Abarth Corsa Body Parts Set
53008	1150 Sealed Ball Bearing Set (4 pcs.)
53012	3x10mm Titanium Round Head Screw (10 pcs.)
53017	3x15mm Titanium Tapping Screw (10 pcs.)
53023	4mm Aluminum Nut (20 pcs.)

53024	4mm Aluminum Flange Lock Nut (10 pcs.)
53029	1150 Sealed Ball Bearing Set (2 pcs.)
53030	850 Sealed Ball Bearing Set (4 pcs.)
53056	Pin Type Wheel Adapter
53068	RS-540 Sport-Tuned Motor
53070	Manta Ray Ball Diff Set
53095	3x10mm Titanium Tapping Screw (10 pcs.)
53132	R/C Fluorescent Color Antenna Pipes (4 pcs.)
53153	Acto-Power Touring Special Motor
53154	Acto-Power Formula Motor
53155	Low Friction Aluminum Damper Set
53157	Aluminum King Pins
53159	4mm Anodized Aluminum Flange Lock Nuts (Blue)
53160	4mm Anodized Aluminum Flange Lock Nuts (Red)
53161	4mm Anodized Aluminum Flange Lock Nuts (Gold)

53162	4mm Anodized Aluminum Flange Lock Nuts (Black)
53205	M-Chassis Universal Shaft Set
53206	M-Chassis Ball Bearing Set
53218	Touring Car Hard Joint Cup Set (for Gear Diff)
53223	M-Chassis Shaped Tire Inserts (2 pcs.)
53234	M-Chassis 4x65mm Aluminum Screw (5 pcs.)
53235	M-Chassis Stainless Steel Suspension Shaft Set
53236	M-Chassis Bushing Set
53237	M-Chassis Hollow Carbon Gear Shaft Set
53238	M-Chassis Quick-Release Battery Holder
53239	M-Chassis Front & Rear Stabilizer Set
53240	3x20mm Titanium Tapping Screw (5 pcs.)
53241	M-Chassis Aluminum Motor Heat Sink

★部品請求にはこのカードが必要です。
部品請求をなさる方はあなたの氏名、住所、郵便番号、電話番号をこのカードに記入して下さい。



1/10RC フィアットアバルト 1000TCRベルリーナコルサ

部品をなくしたり、こわした方は、このカードの必要部品を○でかき、代金を現金書留または定期為替として一緒に田宮模型アフターサービス係にお申し込み下さい。ご送金には郵便書留もご利用いただけます。SPナンバーの部品は右表を参照して下さい。

〈お問合せ電話番号〉 静岡 054-283-0003
東京 03-3899-3765 (静岡へ自動転送)
営業時間/平日(月～金曜日)8:00～17:00 祝日▶休み

〈郵便書留のご利用方法〉 郵便局の払込用紙の通信欄に、このカードを参考にITEM番号、スケール、製品名、部品名、数量を必ずご記入下さい。払込住所欄には電話番号もお書きいただき、口座番号・00810-9-1118、加入者名・(株)田宮模型でお込み下さい。

ボディ	1,600円
Aパーツ	SP No.651
Bパーツ	SP No.652
Cパーツ(2コ)	SP No.653
Dパーツ(2コ)	SP No.654
Hパーツ	920円
Jパーツ	480円
Pパーツ	320円
アイドラーギヤー、デフカバー、スパーギヤー、デフキャリア	SP No.631
ホイール(2コ)	SP No.663
フロントタイヤ(2コ)	OP No.215
リヤタイヤ(2コ)	OP No.222
インナースポンジ(4枚)	OP No.204
袋詰A	1,700円
モータープレート	120円
ギヤーボックスジョイント(長、短)	520円
リヤホイールアクスル(2コ)	520円

ドライブシャフト(2本)	460円
袋詰B	1,100円
コイルスプリング(2コ)	320円
フロントホイールアクスル(2コ)	360円
袋詰C	900円
袋詰D	350円
ラバーブッシュ(2コ)	120円
スナップピン(大、小)	SP No.197
20Tピニオンギヤー	SP No.356
2x8mmタッピングビス	SP No.573
2.6x10mmタッピングビス	SP No.575
3mmイモネジ	SP No.576
3x10mmタッピングビス	SP No.577
3x14mm股付ビス	SP No.582
3x15mmタッピングビス	SP No.583
4x10mm股付ビス	SP No.585
3mmワッシャー	SP No.586
4mmピローボール	SP No.590
5mmピローボール	SP No.592
2x10mmステンレスシャフト	SP No.594
ベルギヤー(小)×3、ベルギヤー(大)×2、ベルギヤー×1、9mmワッシャー×2	SP No.602
モーター	1,320円
ステッカー、マスクシール	840円
アンテナパイプ	170円
説明図	420円

For Japanese use only! ☆ITEM 58158

住所

電話 () -

名前

パーツ価格は予告なく変更することがあります。

〈RCスベアパーツ〉

左のパーツの他、スベアパーツとして下記のパーツも発売されています。お近くの模型店店頭や当社アフターサービスでお買い求め下さい。なおパーツを2個以上ご注文の場合1個のパーツの送料が最も高い料金分だけで結構です。

SP NO.	品名	送料
171	耐熱両面テープセット	300円・130円
197	スナップピン(大、小)	200円・90円
354	16T, 17T AVピニオンセット	350円・130円
355	18T, 19T AVピニオンセット	350円・130円
356	20T, 21T AVピニオンセット	350円・130円
473	ハイトルクサーボセイバーセット	700円・190円
573	2x10mmタッピングビス(10本)	100円・80円
575	2.6x10mmタッピングビス(10本)	100円・80円
576	3mmイモネジ(10コ)	200円・80円
577	3x10mmタッピングビス(10本)	100円・80円
582	3x14mm股付タッピングビス(5本)	100円・80円
583	3x15mmタッピングビス(10本)	150円・80円
585	4x10mm股付ビス(5本)	150円・80円
586	3mmワッシャー(15個)	100円・80円
590	4mmピローボール(5個)	150円・80円
592	5mmピローボール(10個)	300円・80円
594	2x10mmステンレスシャフト(10本)	150円・80円
602	デフベルギヤーセット	300円・90円
631	Mシャーシスベアギヤーセット	500円・270円
632	Mシャーシドライブシャフトセット	1,100円・190円
651	MシャーシA部品	450円・270円
652	MシャーシB部品	600円・270円
653	MシャーシC部品(2枚セット)	800円・270円
654	MシャーシD部品(2枚セット)	900円・270円
663	フィアットアバルトコルサホイールセット	400円・270円
667	フィアットアバルトコルサスベアボディセット	3,000円・610円

OP NO.	品名	送料
8	1150ラバーシールベアリング4個セット	1,200円・130円
29	1150ラバーシールベアリング2個セット	700円・130円
30	850ラバーシールベアリング4個セット	1,600円・130円
70	マンタレイボールデフセット	1,600円・270円
153	アクトパワー ツーリングSPモーター	4,800円・270円
155	ローフリクションアルミダンパーセット	2,000円・270円
204	Mシャーシインナースポンジセット	200円・130円
205	Mシャーシユニバーサルシャフトセット	2,000円・190円
206	Mシャーシフルベアリングセット	3,800円・90円
215	Mシャーシスリックタイヤ	400円・270円
222	Mシャーシスパーバースリックタイヤ	800円・270円
223	Mシャーシモールドインナー	350円・270円
235	Mシャーシステンレスサスシャフトセット	400円・90円
236	Mシャーシブッシュセット	600円・90円
237	Mシャーシカーボンギヤーシャフトセット	450円・90円
238	Mシャーシクックバッテリーホルダー	800円・190円
239	Mシャーシスタビライザーセット	900円・190円

0995



静岡市恵田原3-7 下422
58158 FIAT ABARTH CORSA