

PARTS

★製品改良のためキットは予告なく仕様を変更することがあります。
 ★Specifications are subject to change without notice.
 ★Technische Daten können im Zuge ohne Ankündigung verändert werden.
 ★Caractéristiques pouvant être modifiées sans information préalable.

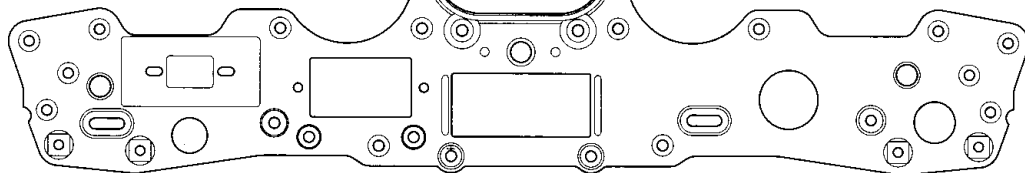

シャーシ.....×2
 Chassis 0445718
 Châssis

ボディ.....×1
 Body 1825281
 Karosserie
 Carrosserie

アンテナパイプ.....×1
 Antenna pipe 6095003
 Antennenrohr
 Gaine d'antenne

C PARTS ×2
 0005688

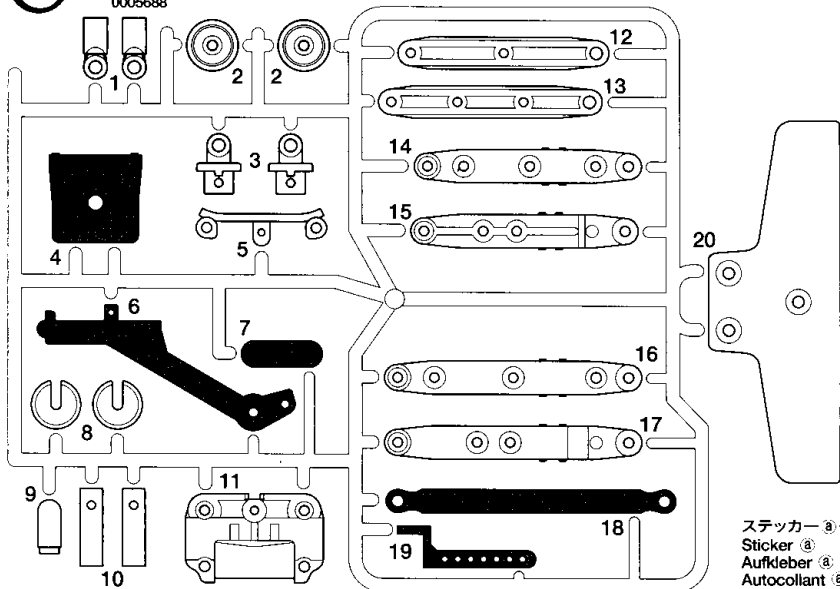

ギヤケースアッセンブリー.....×2
 Assembled gearbox 8085153
 Zusammengebautes Getriebegehäuse
 Carter assemblé

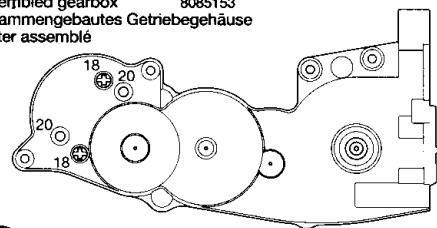

G PARTS ×1
 50767

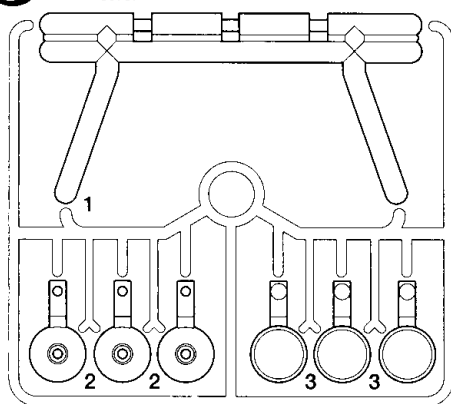

ステッカー③.....×1
 Sticker ③ 9495417
 Aufkleber ③
 Autocollant ③

ステッカー④.....×1
 Sticker ④ 9495417
 Aufkleber ④
 Autocollant ④

B PARTS ×1
 50736

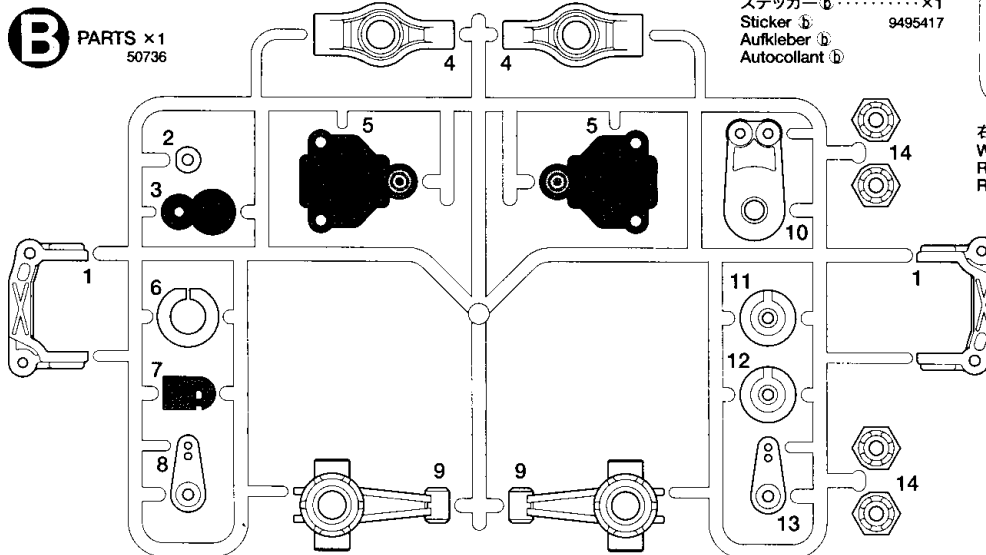

右タイヤ.....×2
 Wheel (right)
 Rad (rechts)
 Roue (droite)

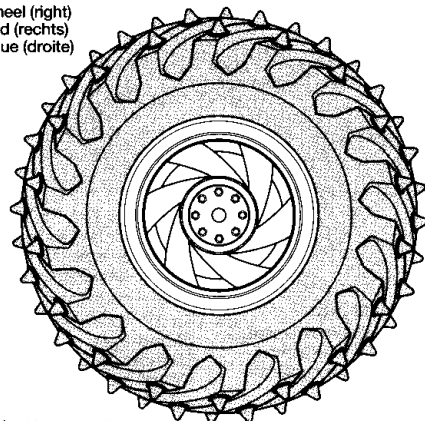

E PARTS ×2
 0005714

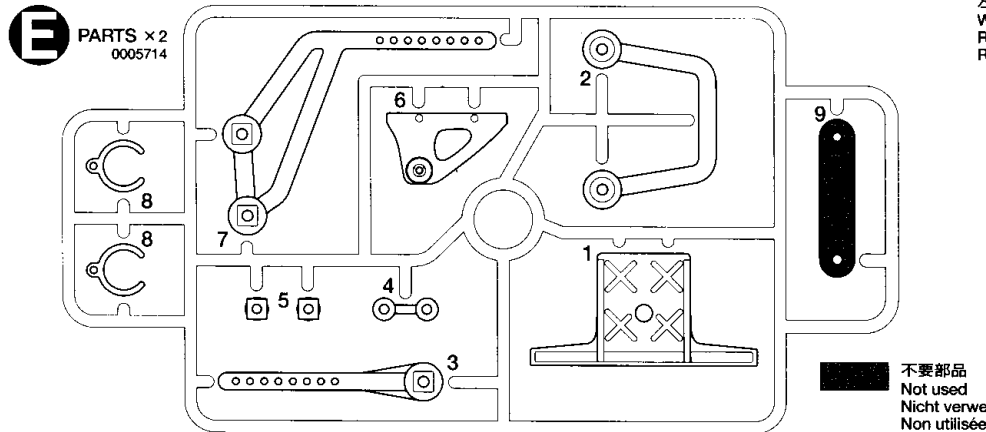

左タイヤ.....×2
 Wheel (left)
 Rad (links)
 Roue (gauche)

Wheel.....0440024
 Tire.....50374

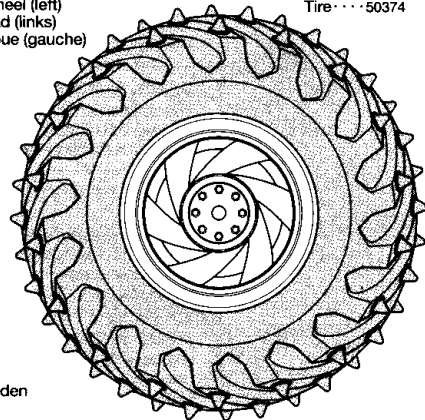

不要部品
 Not used
 Nicht verwenden
 Non utilisées

A ①~⑪ 9400061

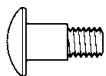

MA1 4×11.5mm段付きビス
 Step screw
 Paßschraube
 Vis décollétée

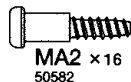

MA2 ×16 50582 3×14mm段付きビス
 Step screw
 Paßschraube
 Vis décollétée



MA3 ×26 50577 3×10mmタッピングビス
 Tapping screw
 Schneidschraube
 Vis taraudeuse

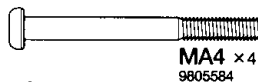

MA4 ×4 9805584 3×32mm丸ビス
 Screw
 Schraube
 Vis

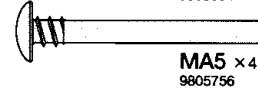

MA5 ×4 9805756 3×32mmスクルーピン
 Screw pin
 Schraubzapfen
 Vis décollétée



MA6 ×4 9805240
 3mmOリング(黒)
 O-ring (black)
 O-Ring (schwarz)
 Joint torique (noir)

PARTS

A 9400061

- MA7** ×2
5mmピローボール(長)
Ball connector (long)
Kugelpopf (lang)
Connecteur à rotule (long)
9805825
- MA8** ×2
ギヤボックスジョイント(長)
Gearbox joint (long)
Getriebegehäuse-Gelenk (lang)
Accouplement de pont (long)
9805368
- MA9** ×2
ギヤボックスジョイント(短)
Gearbox joint (short)
Getriebegehäuse-Gelenk (kurz)
Accouplement de pont (court)
9805368

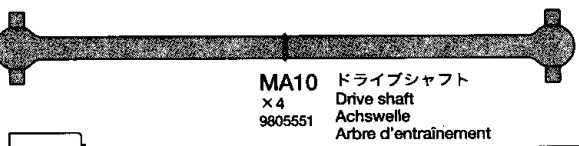

MA10 ×4
ドライブシャフト
Drive shaft
Achswelle
Arbre d'entraînement
9805551

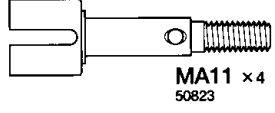

MA11 ×4
ホイールアクスル
Wheel axle
Rad-Achse
Axe de roue
50823



MA12 ×4
コイルスプリング
Coil spring
Spiralfeder
Ressort hélicoïdal
50623



MA13 ×4
1150プラベアリング
Plastic bearing
Plastik-Lager
Palier en plastique
0555015

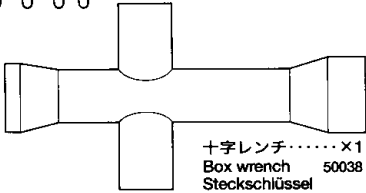

十字レンチ.....×1
Box wrench
Steckschlüssel
Clé à tube
50038

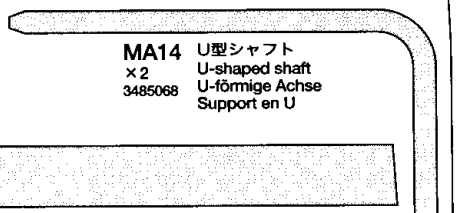

MA14 ×2
U型シャフト
U-shaped shaft
U-förmige Achse
Support en U
3485068

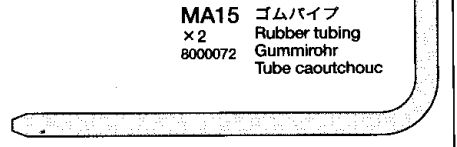

MA15 ×2
ゴムパイプ
Rubber tubing
Gummrohr
Tube caoutchouc
8000072

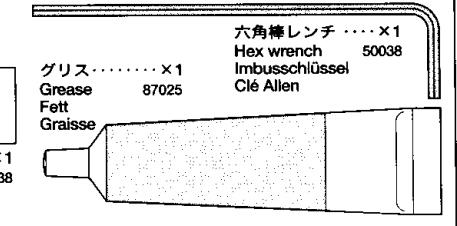

グリス.....×1
Grease
Fett
Graisse
87025

六角棒レンチ.....×1
Hex wrench
Imbusschlüssel
Clé Allen
50038

B 12~26 9400062

- MA3** ×63
3×10mmタッピングビス
Tapping screw
Schneidschraube
Vis taraudeuse
50577
- MB1** ×1
2.6×10mmタッピングビス
Tapping screw
Schneidschraube
Vis taraudeuse
50575
- MB2** ×2
2×8mm丸ビス
Screw
Schraube
Vis
9805556
- MB3** ×4
4mmフランジロックナット
Flange lock nut
Sicherungsmutter
Ecrou nylstop à flasque
9805557
- MB4** ×6
3mmワッシャー
Washer
Beilagscheibe
Rondelle
50586



ナイロンバンド.....×3
Nylon band
Nylonband
Collier Nylon
50595



MA13 ×4
1150プラベアリング
Plastic bearing
Plastik-Lager
Palier en plastique
0555015



MB5 ×4
2×10mmシャフト
Shaft
Achse
Axe
50594

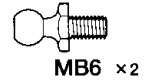

MB6 ×2
5mmピローボール
Ball connector
Kugelpopf
Connecteur à rotule
50592

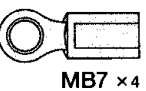

MB7 ×4
5mmアジャスター
Adjuster
Einstellstück
Chape à rotule
50596



MB12 3×71mm両ネジシャフト
×2
Threaded shaft
Gewindestange
Tige filetée
9805585

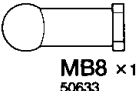

MB8 ×1
4mmアジャスター
Adjuster
Einstellstück
Chape à rotule
50633

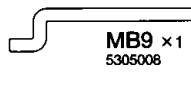

MB9 ×1
スイッチロッド
Switch rod
Reglergestänge
Tringle de commande
5305008

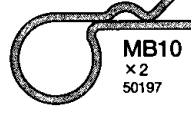

MB10 ×2
スナップピン(大)
Snap pin (large)
Federstift (groß)
Epingle métallique (grande)
50197



MB11 ×4
スナップピン(小)
Snap pin (small)
Federstift (klein)
Epingle métallique (petite)
50197

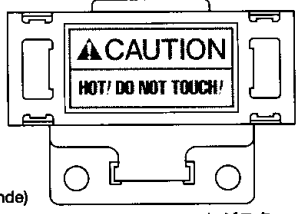

MB13 レジスター
Resistor
Widerstand
Résistance
×1
7305015



両面テープ.....×2
Double-sided tape
Doppelklebeband
Adhésif double face
50171

接点グリス.....×1
Switch lubricant
Schalter-Schmiermittel
Nettoyant pour contacts électriques
87023

C 27~32 9400063

- MG1** ×2
3×25mm丸ビス
Screw
Schraube
Vis
9805620
- MA3** ×8
3×10mmタッピングビス
Tapping screw
Schneidschraube
Vis taraudeuse
50577
- MG2** ×1
3×3mmイモネジ
Grub screw
Madenschraube
Vis pointeau
50576
- MA13** ×6
1150プラベアリング
Plastic bearing
Plastik-Lager
Palier en plastique
0555015
- MG3** ×2
1150メタル
Metal bearing
Metall-Lager
Palier en métal
9805622
- MG4** ×2
9mmワッシャー
Washer
Beilagscheibe
Rondelle
50602

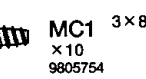

MC1 3×8mmタッピングビス
Tapping screw
Schneidschraube
Vis taraudeuse
×10
9805754



MB4 ×4
3mmワッシャー
Washer
Beilagscheibe
Rondelle
50586



MB11 ×4
スナップピン(小)
Snap pin (small)
Federstift (klein)
Epingle métallique (petite)
50197

ギヤケースアッセンブリ.....×2
Assembled gearbox
Zusammengebautes Getriebegehäuse
Carter assemblé
8085153

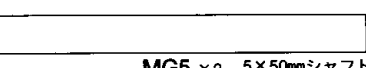

MG5 ×2 5×50mmシャフト
Shaft
Achse
Axe
9805621

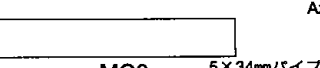

MG6 ×1 5×34mmパイプ
Tube
Rohr
3580068



MG7 ×1
18Tピニオン
18T Pinion gear
18Z Motorritzel
Pignon moteur 18 dents
50355

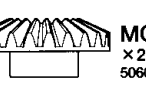

MG8 ×2
ベベルギヤ(大)
Large bevel gear
Kegelrad groß
Grand pignon conique
50602

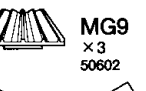

MG9 ×3
ベベルギヤ(小)
Small bevel gear
Kegelrad klein
Petit pignon conique
50602

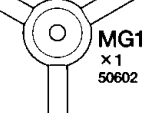

MG10 ×1
ベベルシャフト
Star shaft
Stern-Achse
Support de satellite
50602

A PARTS 0005713

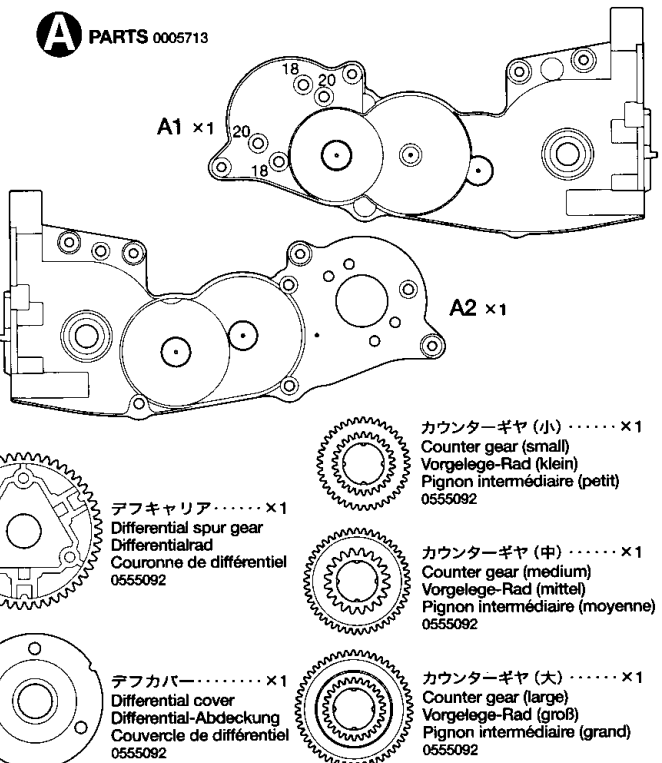

デフキャリア.....×1
Differential spur gear
Differentialrad
Couronne de différentiel
0555092



デフカバー.....×1
Differential cover
Differential-Abdeckung
Couvercle de différentiel
0555092

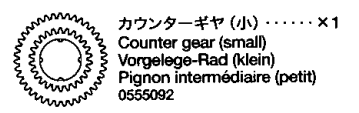

カウンターギヤ(小).....×1
Counter gear (small)
Vorgelege-Rad (klein)
Pignon intermédiaire (petit)
0555092



カウンターギヤ(中).....×1
Counter gear (medium)
Vorgelege-Rad (mittel)
Pignon intermédiaire (moyenne)
0555092



カウンターギヤ(大).....×1
Counter gear (large)
Vorgelege-Rad (groß)
Pignon intermédiaire (grand)
0555092

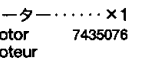

モーター.....×1
Motor
Moteur
7435076



モータープレート.....×1
Motor plate
Motor-Platte
Plaquette-moteur
4305125

TWIN DETONATOR

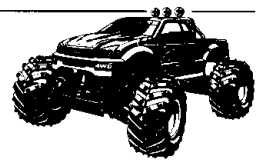

AFTER MARKET SERVICE CARD

When purchasing Tamiya replacement parts, please take or send this form to your local Tamiya dealer so that the parts required can be correctly identified and supplied. Please note that specifications, availability and price are subject to change without notice.

KUNDENNACHBETREUUNGS-KARTE

Wenn Sie TAMIYA-Ersatzteile kaufen möchten, nehmen Sie bitte zur Unterstützung dieses Formular mit zu Ihrem örtlichen Fachhändler. Bezüglich der Angaben, der Lagerhaltung der Artikel und der Preise sind Änderungen vorbehalten.

SERVICE APRES-VENTE

LISTE DE PIECES DETACHEES
Afin de vous permettre de vous procurer des pièces de rechange Tamiya, amenez cette liste à votre point de vente Tamiya qui ne manquera pas de vous renseigner. Veuillez noter que les caractéristiques, disponibilité et prix peuvent changer sans avis préavis.

PARTS CODE

1825281	Body
0445718 *1	Chassis (1 pc.)
0005713 *1	A Parts (A1 & A2, 1 pc.)
50736	TL01 B Parts (Upright) (B1-B14)
0005688 *1	C Parts (C1-C20, 1 pc.)
0005714 *1	E Parts (E1-E9, 1 pc.)
50767	King Blackfoot Plated Roll Bar (G1-G3)
8085153 *1	Assembled Gearbox (1 pc.)
0555092 *1	Gear Bag
Diff. Spur Gear x1	Diff. Cover x1
Counter Gear (Small) x1	Counter Gear (Medium) x1
Counter Gear (Large) x1	
0440024 *1	Wheels (L & R, 1 pc. each)
50374 *1	Monster Pin Spike Tires (2 pcs.)
9400061	Metal Parts Bag A
9400062	Metal Parts Bag B
9400063	Metal Parts Bag C
50582	3x14mm Step Screw (MA2 x5)
50577	3x10mm Tapping Screw (MA3 x10)
9805584	3x32mm Screw (MA4 x4)
9805756	3x32mm Screw Pin (MA5 x4)

9805240	3mm O-ring (MA6 x7...etc.)
9805825	5mm Ball Connector (Long, MA7 x5)
9805368 *1	Gear Box Joint (MA8 & MA9, 1 pc. each)
9805551 *1	Drive Shaft (MA10 x2)
50823 *1	TG10 Wheel Axle (MA11 x2)
50623 *1	TGX Damper Spring (MA12 x2)
0555015	1150 Plastic Bearing (MA13 x10)
3485068 *1	3x55mm U-Shaped Shaft (MA14 x1)
8000072 *1	8x60mm Rubber Tubing (MA15 x1)
50575	2.6x10mm Tapping Screw (MB1 x5)
9805556	2x8mm Screw (MB2 x10)
9805557	4mm Flange Lock Nut (MB3 x4)
50586	3mm Washer (MB4 x15)
50594	2x10mm Shaft (MB5 x10)
50592	5mm Ball Connector (MB6 x10)
50596	5mm Adjuster (MB7 x6)
50633	4mm Adjuster (MB8 x6)
5305008	Switch Rod (MB9)
50197	Snap Pin Set (MB10 x10, MB11 x5)
9805583	3x71mm Threaded Shaft (MB12 x2)
7305015	Resistor (MB13)
9805754	3x8mm Tapping Screw (MC1 x10)

9805620 *1	3x25mm Screw (MG1 x2)
50576	3mm Grub Screw (MG2 x10)
50038	Tool Set (Box Wrench, Hex Wrench, MG2 x4)
9805622 *1	1150 Metal Bearing (MG3 x2)
50602 *1	Diff. Bevel Gear Set (MG4 x2, MG8 x2, MG9 x3, MG10 x1)
9805621 *1	5x50mm Shaft (MG5 x2)
3580068 *1	5x34mm Tube (MG6 x1)
50355 *1*2	18T, 19T AV Pinion Gear Set (MG7 x1...etc.)
4505174	3-Step Controller
6275019	Switch Cover
4305125 *1	Motor Plate (1 pc.)
50171	Heat Resistant Double-Sided Tape
50595	Nylon Band w/Metal Hook (10 pcs.)
87023	Switch Lubricant
87025	Ceramic Grease
7435076 *1	Motor (1 pc.)
6095003	Antenna Pipe (30cm)
9495417	Sticker (a & b)
1050258	Instructions
*1	Requires 2 sets for one car.
*2	Only 18T and 20T can be used.

TAMIYA SPARE PARTS & HOP-UP OPTIONS

Tamiya offers Spare Parts & Hop-Up Options for improved performance at the track. Visit your local Tamiya dealer for assistance. Please note that specifications, availability and price are subject to change without notice.

TAMIYA ERSATZTEILE & HOP-UP-TEILE

Für bessere Fahrleistung auf der Piste bietet TAMIYA Ersatzteile und Hop-Up-Teile an. Besuchen Sie Ihren örtlichen Fachhändler, er wird Ihnen helfen. Bezüglich der Angaben, der Lagerhaltung der Artikel und der Preise sind Änderungen vorbehalten.

PIECES DETACHEES ET OPTIONNELLES

Tamiya propose des pièces détachées et optionnelles pour améliorer les performances sur la piste. Rendez-vous chez votre détaillant habituel pour tous renseignements. Veuillez noter que les caractéristiques, disponibilités et prix peuvent changer sans avis préavis.

ITEM No.

50356 *2	20T, 21T AV Pinion Gear Set
50519	C.V.A. Mini Shock Unit Set II
53008	1150 Sealed Ball Bearing Set (4 pcs.)
53029	1150 Sealed Ball Bearing Set (2 pcs.)
53056	Pin Type Wheel Adapter
53132	R/C Fluorescent Color Antenna Pipes (4 pcs.)

53141	4WD Touring & Rally Car Lightweight King Pins
53155	Low Friction Aluminum Damper Set
53218	1/10 Touring Car Hard Joint Cup Set (for Gear Diff.)
53280	TA03 Super Low Friction Damper Set
53281	TGX Progressive Force Spring Set
53284	5mm Aluminum Ball Connector (10 pcs.)
53301	TL01 Stainless Steel Suspension Shaft Set

53345	TL01/M03 Toe-in Rear Upright
53346	TL01/M03 Quick Release Battery Holder
53347	3x3mm Spring Set Screw (10 pcs.)
53439	Anti-Wear Grease
53523	Aluminum Front Upright Set (M03, M04)
53596	Aluminum Servo Stays (Short, 2 pcs.)
53598	Fluorine Coated 5mm Aluminum Ball Connector (10 pcs.)

★部品請求にはこのカードが必要です。
部品請求をなさる方はあなたの氏名、住所、郵便番号、電話番号をこのカードに記入してください。

1/10電動RCツインモーター
4WDレーシングトラック

ツイン
デトネーター



TWIN DETONATOR

部品をなくしたり、こわした方は、下のステッカーが貼られたカスタマーサービス取次店でご注文いただけます。当社カスタマーサービスに直接ご注文の場合は、このカードの必要部品を○でかみ代金を現金書留または、定額小為替(100円以下は切手可)と一緒に申し込みたい。なお、ご注文にはタミヤカードや郵便振替もご利用いただけます。



3x32mm丸ビス (4本).....	220円	9805584
5mmピローボール (長・5個).....	250円	9805825
3mmOリング (7個).....	120円	9805240
8x60mmゴムパイプ (1本).....	170円	8000072
1150プラベアリング (10個).....	270円	0555015
袋詰B.....	1,500円	9400062
3段変速スイッチ.....	900円	4505174
レジスター.....	520円	7305015
スイッチカバー.....	150円	6275019
スイッチロッド.....	180円	5305008
3x71mm両ネジシャフト (2本).....	200円	9805583
2x8mm丸ビス (10本).....	170円	9805556
4mmフランジロックナット (4個).....	180円	9805557
袋詰C.....	270円	9400063
3x8mmタッピングビス (10本).....	180円	9805754
ギヤケースアッセンブリー (1個).....	1,500円	8085153
Aパーツ (A1・A2各1個).....	740円	0005713
アブキャリ、デフカバー、カウンタギヤ小中大(各個).....	400円	0555092
モータープレート (1枚).....	120円	4305125
5x50mmシャフト (2本).....	180円	9805621
5x34mmパイプ (1本).....	180円	3580068
3x25mm丸ビス (2本).....	160円	9805620
1150xマル (2個).....	220円	9805622
モーター (1個).....	1,320円	7435076
アンテナパイプ (30cm).....	270円	6095003
ステッカー (a,b).....	700円	9495417
説明図.....	600円	1050258

コイルスプリングx2.....	200円・120円	SP.623
4mmアジャスターx6.....	150円・90円	SP.633
ホイールアクスルx2.....	450円・120円	SP.823
接点グリス.....	300円・160円	87023
セラミックグリス.....	400円・160円	87025

【送料について】送料が表示されている部品は、送料が別に必要です。部品を2個以上ご注文の場合、最も高い送料(1個分)だけで結構です。部品の合計が5,000円を超える場合、送料はサービスとなります。

【タミヤカード】タミヤカードを利用されますと部品の入手が早く簡単です。詳しくは、カスタマーサービスまでお問合わせください。

【電話でのご注文もご利用いただけます。】
パーツ代金に加え、代引き手数料(315円)をご負担いただければ、代金払で電話でのご注文も承ります。

For Japanese use only! ITEM 58309

住所

電話 () -

氏名

価格は予告なく変更となる場合があります。



【お問い合わせ番号】 静岡 054-283-0003

東京 03-3899-3765 (静岡へ自動転送)

営業時間:平日 8:00~20:00・土、日、祝日 8:00~17:00

【郵便振替のご利用法】郵便局の払込用紙の通信欄にこのカードを参考にITEM番号、スケール、製品名、部品名、数量を必ずご記入ください。振込人住所欄には電話番号もお書きください。口座番号:00810-9-1118、加入者名:田宮模型でお振込ください。

ボディ.....	2,250円	1825281
シャシー (1個).....	720円	0445718
Cパーツ (1枚).....	780円	0005688
Eパーツ (1枚).....	500円	0005714
ホイール (左右各1本).....	720円	0440024
袋詰A.....	2,100円	9400061
ギヤボックスジョイント長・短 (各1個).....	520円	9805368
ドライブシャフト (2本).....	500円	9805551
3x55mmU型シャフト (1本).....	280円	3485068
3x32mmスクリュエピン (4本).....	180円	9805756

この他にも修理や整備のためのRCスペアパーツが売られています。お近くの模型店店頭、または当社カスタマーサービスでお買い求めください。

送料		
Bパーツ.....	500円・270円	SP.736
Gパーツ.....	700円・390円	SP.767
タイヤx2.....	800円・390円	SP.374
十字レンチ、六角レンチ、3mmイモネジx4.....	200円・120円	SP.38
耐熱両面テープ.....	300円・120円	SP.171
スナブピンx大x10、小x5.....	200円・90円	SP.197
18Tビニオンギヤ.....	350円・120円	SP.355
2.6x10mmタッピングビスx5.....	100円・80円	SP.575
3mmイモネジx10.....	200円・80円	SP.576
3x10mmタッピングビスx10.....	100円・80円	SP.577
3x14mm段付ビスx5.....	100円・80円	SP.582
3mmワッシャーx15.....	100円・80円	SP.586
5mmピローボールx10.....	300円・80円	SP.592
2x10mmステンレスシャフトx10.....	150円・80円	SP.594
ナイロンバンドx10.....	150円・80円	SP.595
5mmアジャスターx6.....	150円・90円	SP.596
ベベルギヤ小x3、大x2、ベベルシャフトx1、9mmワッシャーx2.....	300円・90円	SP.602