

PARTS

不要部品
Not used
Nicht verwenden
Non utilisées

★製品改良のためキットは予告なく仕様を変更することがあります。
★Specifications are subject to change without notice.
★Technische Daten können im Zuge ohne Ankündigung verändert werden.
★Caractéristiques pouvant être modifiées sans information préalable.

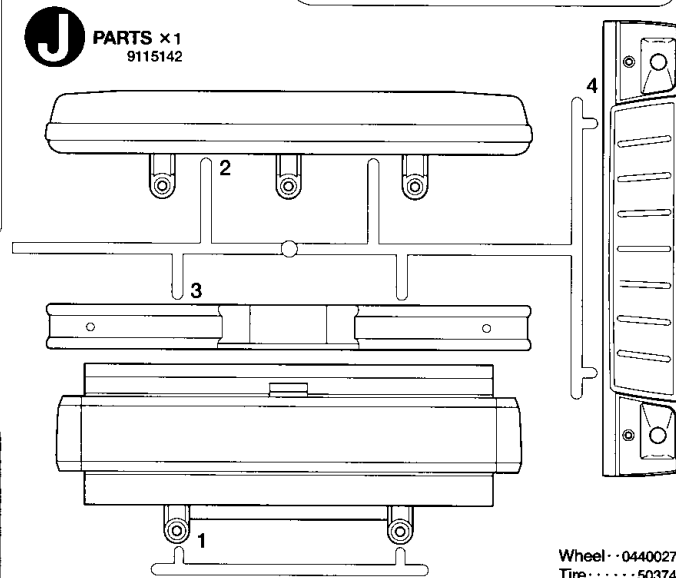
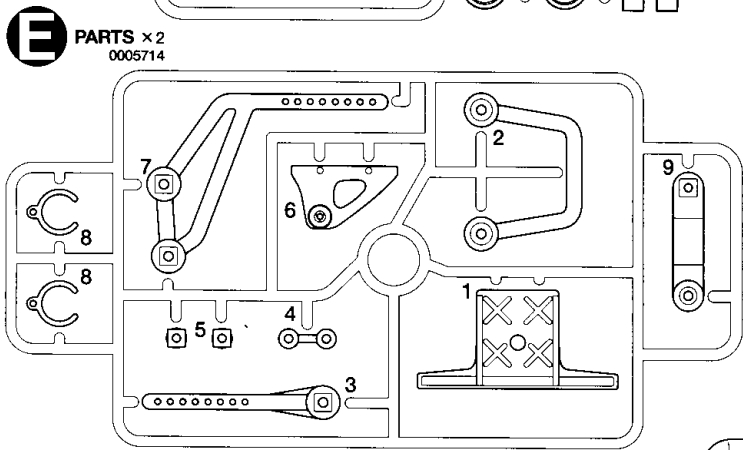
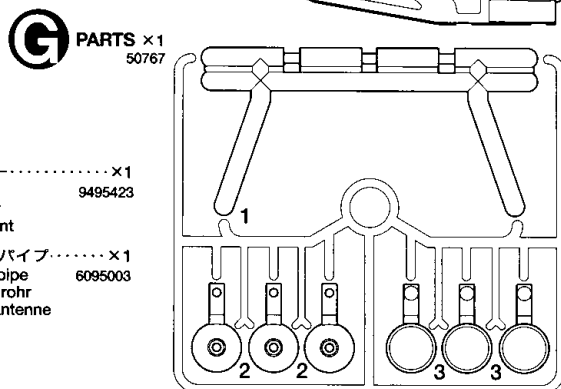
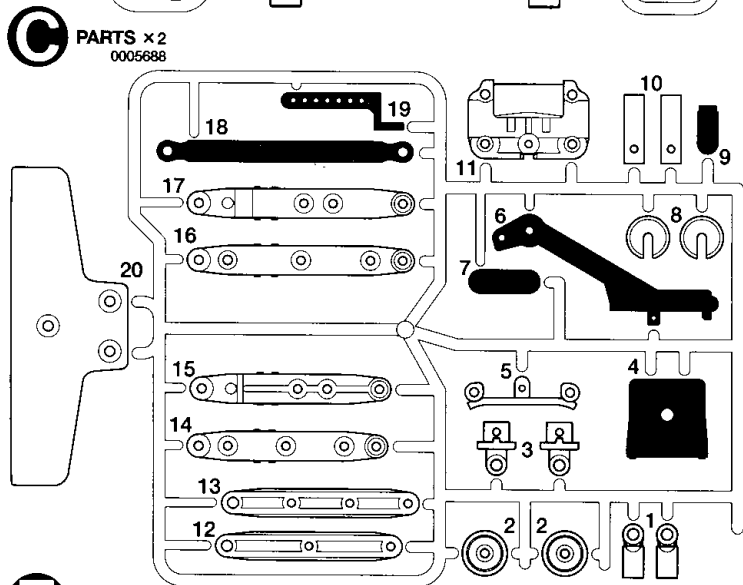
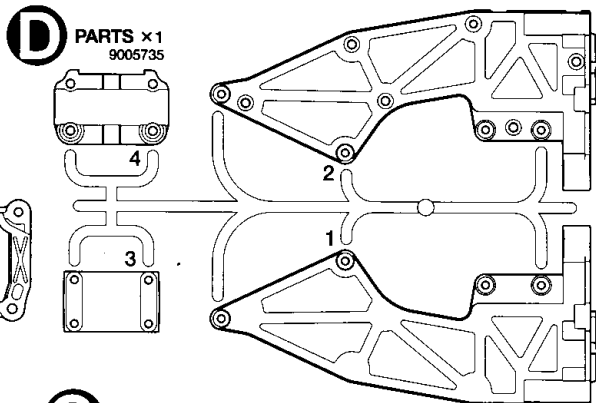
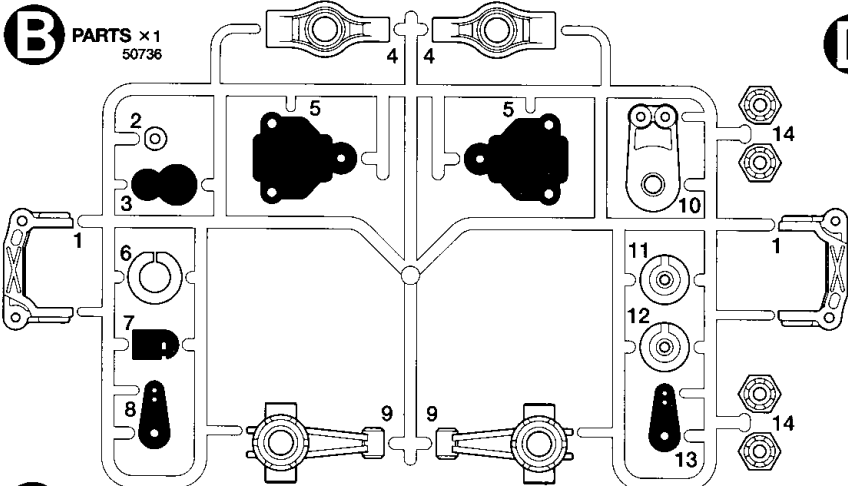

ギヤケースアッセンブリ.....×1
Assembled gearbox 8085153
Zusammengebautes Getriebegehäuse
Carter assemblé

フロントバンパー.....×1
Front bumper 0440025
Vorderer Stoßfänger
Pare-chocs avant

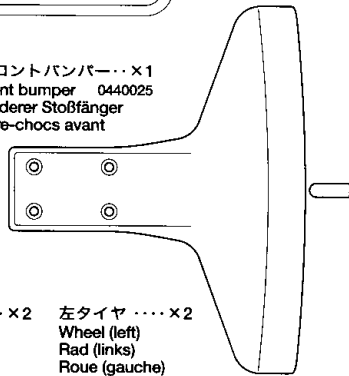
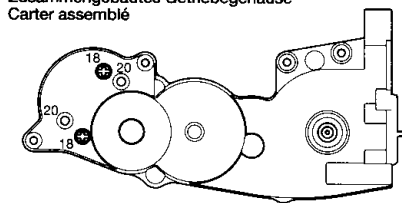

ボディ.....×1 9335402
Karosserie
Carrosserie

シャーシ.....×2 0445718
Chassis
Châssis

右タイヤ.....×2
Wheel (right)
Rad (rechts)
Roue (droite)

左タイヤ.....×2
Wheel (left)
Rad (links)
Roue (gauche)

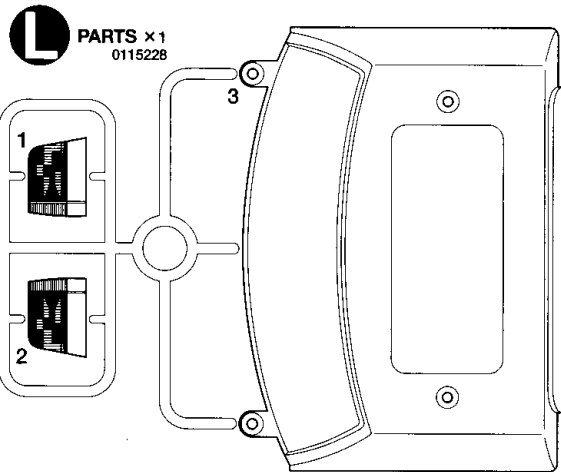

A ①~⑫ 9400076

MA1 ×4
4×11.5mm段付きビス
Step screw
Paßschraube
Vis décollée

MA2 ×16
50582
3×14mm段付きビス
Step screw
Paßschraube
Vis décollée

MA3 ×33
50577
3×10mmタッピングビス
Tapping screw
Schneidschraube
Vis taraudeuse

MA4 ×4
9805584
3×32mm丸ビス
Screw
Schraube
Vis

MA5 ×4
9805756
3×32mmスクルーピン
Screw pin
Schraubzapfen
Cheville à vis

MA6 ×2
9805240
3mmOリング(黒)
O-ring (black)
O-Ring (schwarz)
Joint torique (noir)

PARTS

A

9400076

- MA7** × 2
9805825
5mmピローボール(長)
Ball connector (long)
Kugelfkopf (lang)
Connecteur à rotule (long)
- MA8** × 1
9805368
ギヤボックスジョイント(長)
Gearbox joint (long)
Getriebegehäuse-Gelenk (lang)
Accouplement de pont (long)
- MA9** × 1
9805368
ギヤボックスジョイント(短)
Gearbox joint (short)
Getriebegehäuse-Gelenk (kurz)
Accouplement de pont (court)
- MA10** × 2
50197
スナップピン(小)
Snap pin (small)
Federstift (klein)
Epingle métallique (petite)

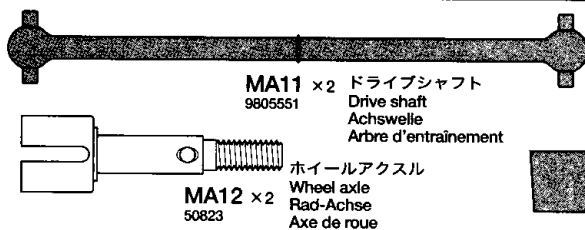

- MA11** × 2
9805551
ドライブシャフト
Drive shaft
Achswelle
Arbre d'entraînement
- MA12** × 2
50823
ホイールアクスル
Wheel axle
Rad-Achse
Axe de roue

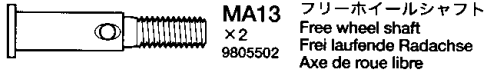

- MA13** × 2
9805502
フリーホイールシャフト
Free wheel shaft
Frei laufende Radachse
Axe de roue libre



- MA14** × 4
50623
コイルスプリング
Coil spring
Spiralfeder
Ressort hélicoïdal



- MA15** × 6
0555015
1150プラベアリング
Plastic bearing
Plastik-Lager
Palier en plastique

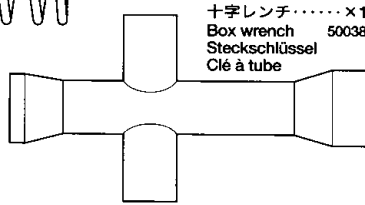

- 十字レンチ.....×1
Box wrench
Steckschlüssel
Clé à tube

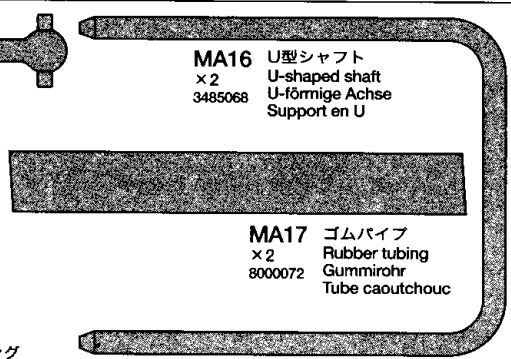

- MA16** × 2
3485068
U型シャフト
U-shaped shaft
U-förmige Achse
Support en U

- MA17** × 2
8000072
ゴムパイプ
Rubber tubing
Gummrohr
Tube caoutchouc



- 六角棒レンチ.....×1
Hex wrench
50038
Imbusschlüssel
Clé Allen
- グリス.....×1
Grease
87025
Fett
Graisse

B

9400077

- MA3** × 55
50577
3×10mmタッピングビス
Tapping screw
Schneidschraube
Vis taraudeuse
- MB1** × 1
50575
2.6×10mmタッピングビス
Tapping screw
Schneidschraube
Vis taraudeuse
- MB2** × 2
9805556
2×8mm丸ビス
Screw
Schraube
Vis
- MB3** × 4
9805557
4mmフランジロックナット
Flange lock nut
Sicherungsmutter
Ecrou nylistop à flasque

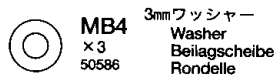

- MB4** × 3
50586
3mmワッシャー
Washer
Beilagscheibe
Rondelle

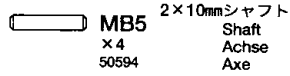

- MB5** × 4
50594
2×10mmシャフト
Shaft
Achse
Axe

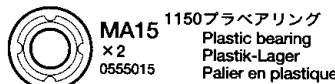

- MA15** × 2
0555015
1150プラベアリング
Plastic bearing
Plastik-Lager
Palier en plastique

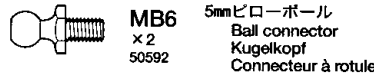

- MB6** × 2
50592
5mmピローボール
Ball connector
Kugelfkopf
Connecteur à rotule



- MB7** × 4
50596
5mmアジャスター
Adjuster
Einstellstück
Chape à rotule



- ナイロンバンド.....×3
Nylon band
Nylonband
Collier Nylon
- 両面テープ.....×2
Double-sided tape
50171
Doppelklebeband
Adhésif double face

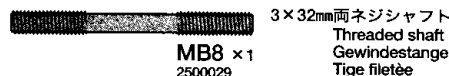

- MB8** × 1
2500029
3×32mm両ネジシャフト
Threaded shaft
Gewindestange
Tige fileté

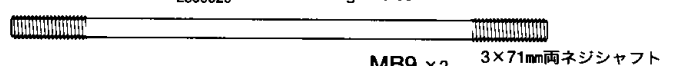

- MB9** × 2
9805583
3×71mm両ネジシャフト
Threaded shaft
Gewindestange
Tige fileté



- MB10** × 2
50197
スナップピン(大)
Snap pin (large)
Federstift (groß)
Epingle métallique (grande)



- MA10** × 4
50197
スナップピン(小)
Snap pin (small)
Federstift (klein)
Epingle métallique (petite)

C

9400078

- MC1** × 27
9805754
3×8mmタッピングビス
Tapping screw
Schneidschraube
Vis taraudeuse
- MC2** × 4
9804159
3×10mm丸ビス
Screw
Schraube
Vis

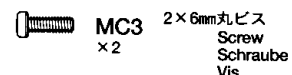

- MC3** × 2
2×6mm丸ビス
Screw
Schraube
Vis

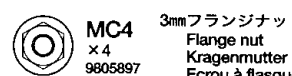

- MC4** × 4
9805897
3mmフランジナット
Flange nut
Kragenmutter
Ecrou à flasque

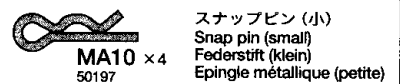

- MA10** × 4
50197
スナップピン(小)
Snap pin (small)
Federstift (klein)
Epingle métallique (petite)

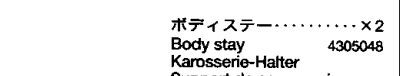

- ボディステー.....×2
Body stay
4305048
Karosserie-Halter
Support de carrosserie

- ギヤケースアッセンブリ.....×1
Assembled gearbox
8085153
Zusammengebautes Getriebegehäuse
Carter assemblé

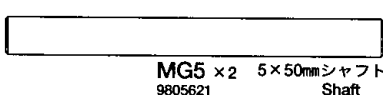

- MG5** × 2
9805621
5×50mmシャフト
Shaft
Achse
Axe

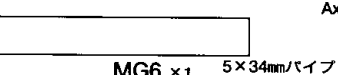

- MG6** × 1
3580068
5×34mmパイプ
Tube
Rohr

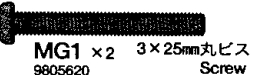

- MG1** × 2
9805620
3×25mm丸ビス
Screw
Schraube
Vis

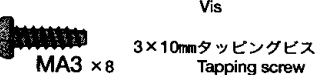

- MA3** × 8
50577
3×10mmタッピングビス
Tapping screw
Schneidschraube
Vis taraudeuse

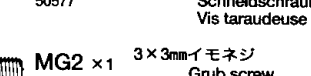

- MG2** × 1
50576
3×3mmイモネジ
Grub screw
Madenschraube
Vis pointeau

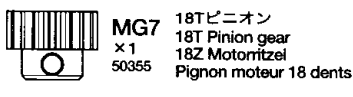

- MG7** × 1
50355
18Tピニオン
18T Pinion gear
18Z Motorritzel
Pignon moteur 18 dents

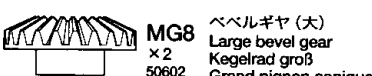

- MG8** × 2
50602
ベベルギヤ(大)
Large bevel gear
Kegelrad groß
Grand pignon conique

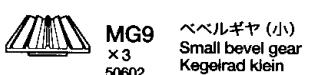

- MG9** × 3
50602
ベベルギヤ(小)
Small bevel gear
Kegelrad klein
Petit pignon conique

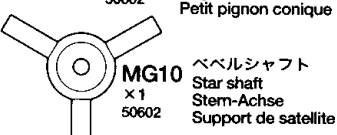

- MG10** × 1
50602
ベベルシャフト
Star shaft
Stern-Achse
Support de satellite

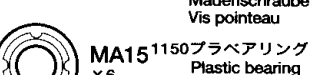

- MA15** × 6
0555015
1150プラベアリング
Plastic bearing
Plastik-Lager
Palier en plastique

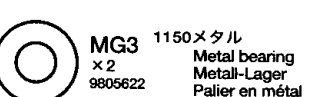

- MG3** × 2
9805622
1150メタル
Metal bearing
Metall-Lager
Palier en métal

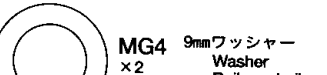

- MG4** × 2
50602
9mmワッシャー
Washer
Beilagscheibe
Rondelle

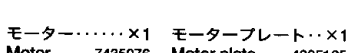

- モーター.....×1
Motor
7435076
- モータープレート.....×1
Motor plate
Motor-Platte
Plaque-moteur

A PARTS 0005713

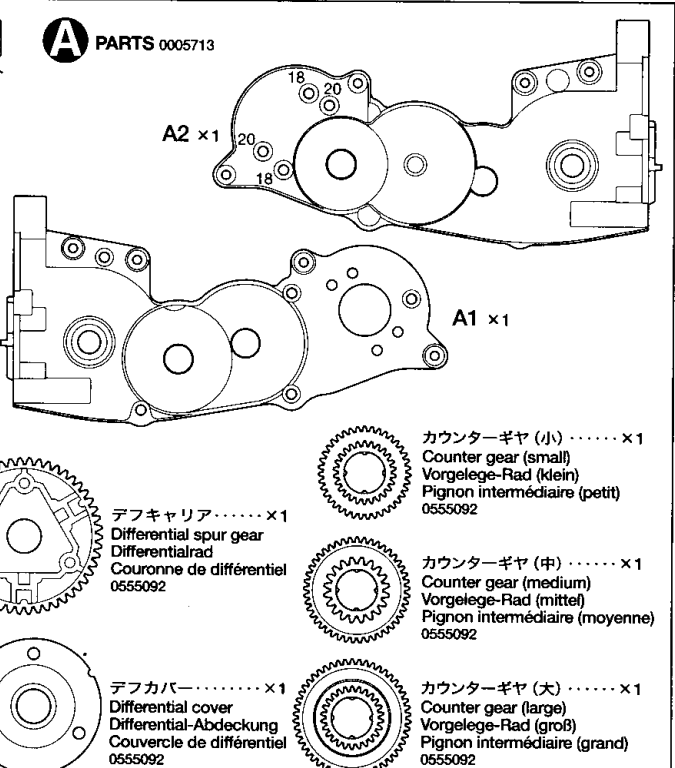

- カウンターギヤ(小).....×1
Counter gear (small)
Vorgelege-Rad (klein)
Pignon intermédiaire (petit)
0555092

- カウンターギヤ(中).....×1
Counter gear (medium)
Vorgelege-Rad (mittel)
Pignon intermédiaire (moyenne)
0555092

- カウンターギヤ(大).....×1
Counter gear (large)
Vorgelege-Rad (groß)
Pignon intermédiaire (grand)
0555092

BLACKFOOT-XTREME

AFTER MARKET SERVICE CARD

When purchasing Tamiya replacement parts, please take or send this form to your local Tamiya dealer so that the parts required can be correctly identified and supplied. Please note that specifications, availability and price are subject to change without notice.

PARTS CODE

9335402	Body
0445718 *1	Chassis (1 pc.)
0005713	A Parts (A1 & A2)
50736	TL01 B Parts (Upright) (B1-B14)
0005688 *1	C Parts (C1-C20, 1 pc.)
9005735	D Parts (D1-D4)
0005714 *1	E Parts (E1-E9, 1 pc.)
50767	King Blackfoot Plated Roll Bar (G1-G3)
9115142	J Parts (J1-J4)
0115228	L Parts (L1-L3)
0440025	Front Bumper
8085153	Assembled Gearbox
0555092	Gear Bag
	Diff. Spur Gear x1 Diff. Cover x1
	Counter Gear (Small) x1 Counter Gear (Medium) x1
	Counter Gear (Large) x1
0440027 *1	Wheels (L & R, 1 pc. each)
50374 *1	Monster Pin Spike Tires (2 pcs.)
9400076	Metal Parts Bag A
9400077	Metal Parts Bag B
9400078	Metal Parts Bag C
50582	3x14mm Step Screw (MA2 x5)
50577	3x10mm Tapping Screw (MA3 x10)
9805584	3x32mm Screw (MA4 x4)

TAMIYA SPARE PARTS & HOP-UP OPTIONS

Tamiya offers Spare Parts & Hop-Up Options for improved performance at the track. Visit your local Tamiya dealer for assistance. Please note that specifications, availability and price are subject to change without notice.

ITEM No.

50356 *2	20T, 21T AV Pinion Gear Set
50519	C.V.A. Mini Shock Unit Set II
53008	1150 Sealed Ball Bearing Set (4 pcs.)

★部品請求にはこのカードが必要です。
部品請求をなさる方はあなたの氏名、住所、郵便番号、電話番号をこのカードに記入してください。



1/10 電動RC オフロードピックアップ ブラックフット エクストリーム



部品をなくしたり、こわした方は、下のステッカーが貼られたカスタマーサービス取り扱い店でご注文いただけます。当社カスタマーサービスに直接ご注文する場合は、このカードの必要部品を○でかきこみ代金を現金書留または、定額小為替(100円以下は切手可)と一緒に申し込んで下さい。なお、ご注文にはタミヤカードや郵便振替もご利用いただけます。



お問い合わせ番号 静岡 054-283-0003
東京 03-3899-3765 (静岡へ自動転送)

営業時間・平日 8:00~20:00・土、日、祝日 8:00~17:00

【郵便振替のご利用法】郵便局の払込用紙の通信欄にこのカードを参考にITEM番号、スケール、製品名、部品名、数量を必ずご記入ください。振込人住所欄には電話番号もお書きいただき、口座番号・00810-9-1118、加入者名・田宮模型でお振込ください。

ボディ	2,250円	9335402
シャーシ (1個)	720円	0445718
Cパーツ (1枚)	780円	0005688
Dパーツ	900円	9005735
Eパーツ (1枚)	500円	0005714
Jパーツ	840円	9115142
Lパーツ	950円	0115228
バンパー	580円	0440025
ホイール (左右各1本)	720円	0440027
袋詰A	1,500円	9400076
ギヤボックスジョイント長・短 (各1個)	520円	9805368
フリーホイールシャフト (2本)	360円	9805502

KUNDENNACHBETREUUNGS-KARTE

Wenn Sie TAMIYA-Ersatzteile kaufen möchten, nehmen Sie bitte zur Unterstützung dieses Formular mit zu Ihrem örtlichen Fachhändler. Bezüglich der Angaben, der Lagerhaltung der Artikel und der Preise sind Änderungen vorbehalten.

9805756	3x32mm Screw Pin (MA5 x4)
9805240	3mm O-ring (MA6 x7...etc.)
9805825	5mm Ball Connector (Long, MA7 x5)
9805368	Gear Box Joint (MA8 & MA9, 1 pc. each)
50197	Snap Pin Set (MA10 x5, MB10 x10)
9805551	Drive Shaft (MA11 x2)
50823	TG10 Wheel Axle (MA12 x2)
9805502	Wheel Axle (MA13 x2)
50623 *1	TGX Damper Spring (MA14 x2)
0555015	1150 Plastic Bearing (MA15 x10)
3485068 *1	3x55mm U-Shaped Shaft (MA16 x1)
8000072 *1	8x60mm Rubber Tubing (MA17 x1)
50575	2.6x10mm Tapping Screw (MB1 x5)
9805556	2x8mm Screw (MB2 x10)
9805557	4mm Flange Lock Nut (MB3 x4)
50586	3mm Washer (MB4 x15)
50594	2x10mm Shaft (MB5 x10)
50592	5mm Ball Connector (MB6 x10)
50596	5mm Adjuster (MB7 x6)
2500029	3x32mm Threaded Shaft (MB8 x1)
9805583	3x71mm Threaded Shaft (MB9 x2)
9805754	3x8mm Tapping Screw (MC1 x10)
9804159	3x10mm Screw (MC2 x10)
9805897	3mm Flange Nut (MC4 x10)
9805620	3x25mm Screw (MG1 x2)

TAMIYA ERSATZTEILE & HOP-UP-TEILE

Für bessere Fahrleistung auf der Piste bietet TAMIYA Ersatzteile und Hop-Up-Teile an. Besuchen Sie Ihren örtlichen Fachhändler, er wird Ihnen helfen. Bezüglich der Angaben, der Lagerhaltung der Artikel und der Preise sind Änderungen vorbehalten.

53141	4WD Touring & Rally Car Lightweight King Pins
53155	Low Friction Aluminum Damper Set
53218	1/10 Touring Car Hard Joint Cup Set (for Gear Diff.)
53280	TA03 Super Low Friction Damper Set

ドライブシャフト (2本)	500円	9805551
3x55mm U型シャフト (1本)	280円	3485068
3x32mm スクリューピン (4本)	180円	9805756
3x32mm 丸ビス (4本)	220円	9805584
5mm ピローボール (長・5個)	250円	9805825
3mm Oリング (7個)	120円	9805240
8x60mm ゴムパイプ (1本)	170円	8000072
1150 プラベアリング (10個)	270円	0555015
袋詰B	600円	9400077
3x71mm 両ネジシャフト (2本)	200円	9805583
3x32mm 両ネジシャフト (1本)	120円	2500029
2x8mm 丸ビス (10本)	170円	9805556
4mm フランジロックナット (4個)	180円	9805557
袋詰C	420円	9400078
ボディステー (1個)	270円	4305048
3x10mm 丸ビス (10本)	220円	9804159
3x8mm タッピングビス (10本)	180円	9805754
3mm フランジナット (10個)	210円	9805897
ギヤケースアッセンブリ	1,550円	8085153
ギヤケースL・R (A1・A2)	740円	0005713
デフキャリア、デフカバー、カウンターギヤ小中・大	400円	0555092
モータープレート	120円	4305125
5x50mm シャフト (2本)	180円	9805621
5x34mm パイプ (1本)	180円	3580068
3x25mm 丸ビス (2本)	160円	9805620
1150メタル (2個)	220円	9805622
モーター	1,320円	7435076
アンテナパイプ (30cm)	270円	6095003
ステッカー	720円	9495423
説明図	600円	1050278

この他にも修理や整備のためのRCスペアパーツが発売されています。お近くの模型店店頭、または当社カスタマーサービスでお買い求めください。

Bパーツ	500円	240円	SP.736
Gパーツ	700円	390円	SP.767
タイヤx2	800円	390円	SP.374
十字レンチ、六角レンチ、3mmイモネジx4	200円	120円	SP.38
耐熱両面テープ	300円	120円	SP.171
スナップピン大x10、小x5	200円	90円	SP.197
18Tピニオンギヤ	350円	120円	SP.355
2.6x10mm タッピングビスx5	100円	80円	SP.575
3mmイモネジx10	200円	80円	SP.576
3x10mm タッピングビスx10	100円	80円	SP.577
3x14mm 段付ビスx5	100円	80円	SP.582
3mm ワッシャーx15	100円	80円	SP.586
5mm ピローボールx10	300円	80円	SP.592
2x10mm ステンレスシャフトx10	150円	80円	SP.594
ナイロンバンドx10	150円	80円	SP.595
5mm アジャスターx6	150円	90円	SP.596

SERVICE APRES-VENTE

LISTE DE PIECES DETACHEES

Afin de vous permettre de vous procurer des pièces de rechange Tamiya, amenez cette liste à votre point de vente Tamiya qui ne manquera pas de vous renseigner. Veuillez noter que les caractéristiques, disponibilité et prix peuvent changer sans avis préalable.

50576	3mm Grub Screw (MG2 x10)
50038	Tool Set (Box Wrench, Hex Wrench, MG2 x4)
9805622	1150 Metal Bearing (MG3 x2)
50602	Diff. Bevel Gear Set
	(MG4 x2, MG8 x2, MG9 x3, MG10 x1)
9805621	5x50mm Shaft (MG5 x2)
3580068	5x34mm Tube (MG6 x1)
50355 *2	18T, 19T AV Pinion Gear Set (MG7 x1...etc.)
4305048 *1	Body Stay (1 pc.)
4305125	Motor Plate
50171	Heat Resistant Double-Sided Tape
50595	Nylon Band w/Metal Hook (10 pcs.)
87025	Ceramic Grease
9400079	Speed Controller Bag
	Instructions x1 Resistor x1
	Speed Controller x1 Speed Controller Cover x1
	Speed Control Rod x1 Switch Lubricant x1
	3mm Washer x3 3x18mm Tapping Screw x2
	3x10mm Tapping Screw x8
7435076	Motor
6095003	Antenna Pipe (30cm)
9495423	Sticker
1050278	Instructions
*1	Requires 2 sets for one car.
*2	Only 18T and 20T can be used.

PIECES DETACHEES ET OPTIONNELLES

Tamiya propose des pièces détachées et optionnelles pour améliorer les performances sur la piste. Rendez-vous chez votre détaillant habituel pour tous renseignements. Veuillez noter que les caractéristiques, disponibilités et prix peuvent changer sans avis préalable.

53281	TGX Progressive Force Spring Set
53301	TL01 Stainless Steel Suspension Shaft Set
53345	TL01/M03 Toe-in Rear Upright
53523	Aluminum Front Upright Set (M03, M04)

ベベルギヤ小x3、大x2、ベベルシャフトx1、	
9mm ワッシャーx2	300円・90円 SP.602
コイルスプリングx2	200円・120円 SP.623
ホイールアクスルx2	450円・120円 SP.823
セラミックグリス	400円・140円 87025

【送料について】送料が表示されている部品は、送料が別に必要です。部品を2個以上ご注文の場合、最も高い送料(1個分)だけで結構です。部品の合計が5,000円を超える場合、送料はサービスとなります。

【タミヤカード】タミヤカードを利用されますと部品の入手が早く簡単です。詳しくは、カスタマーサービスまでお問合わせください。

【電話でのご注文もご利用いただけます。】
パーツ代金に加え、代引き手数料(315円)をご負担いただければ、代金着払で電話でのご注文も承ります。

For Japanese use only! ITEM 58312

住所

電話 () -

氏名

価格は予告なく変更となる場合があります。

