

PARTS

ボディ.....×1

Body
Karosserie
Carrosserie

シャーシ.....×1

Chassis
Châssis



PARTS.....×1

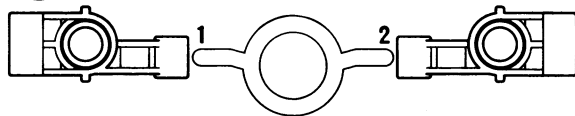

PARTS.....×1

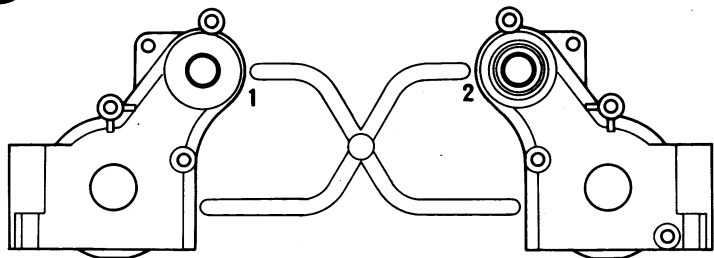

PARTS.....×1

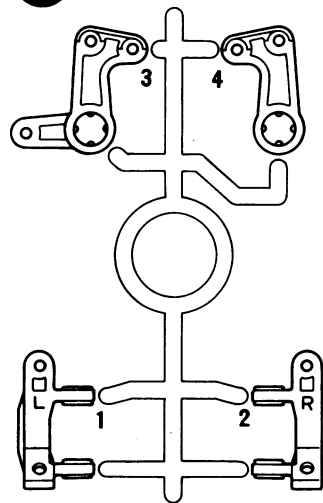

PARTS.....×1

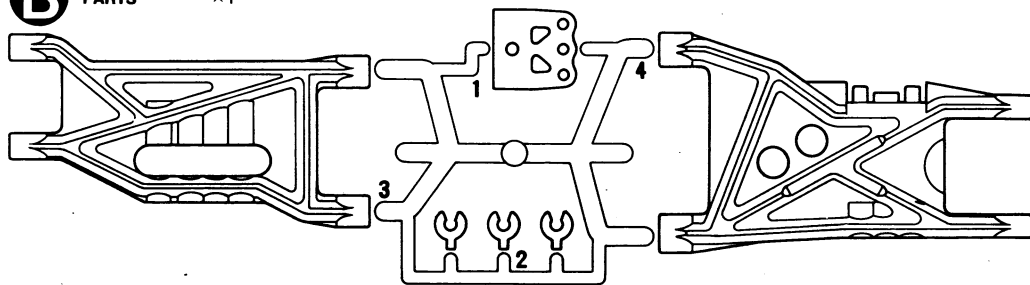

PARTS.....×1

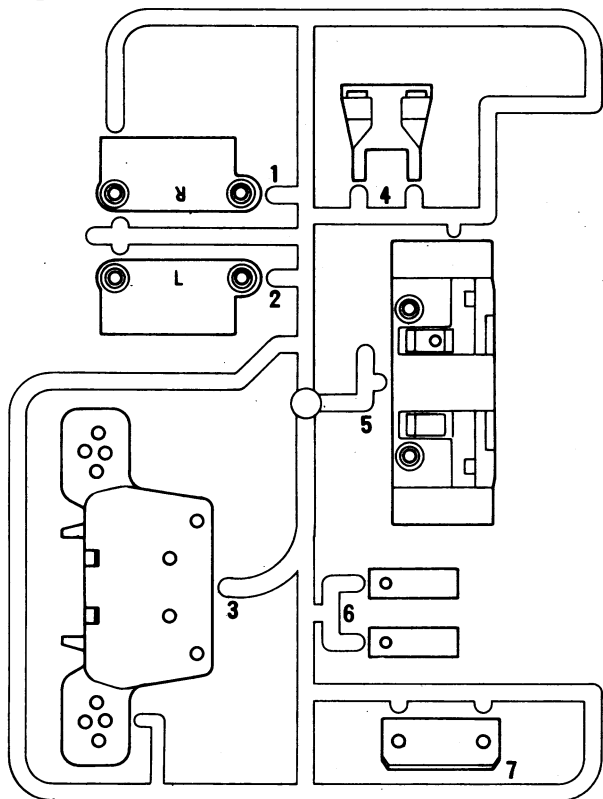

PARTS.....×1

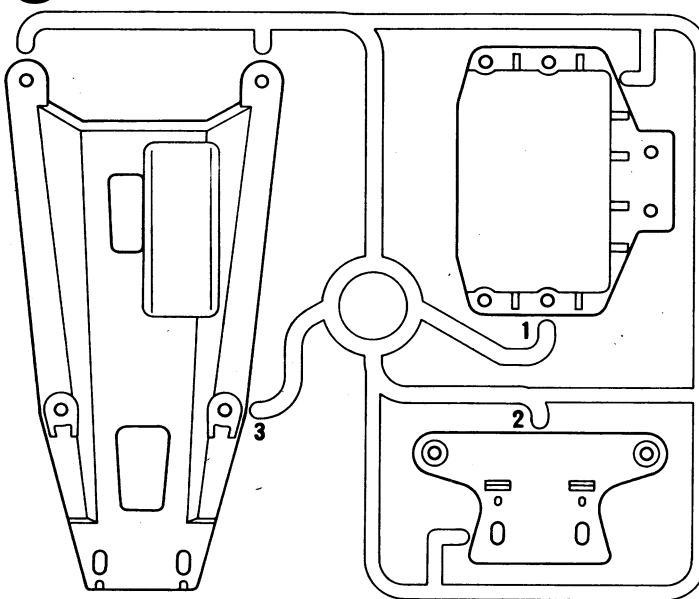

PARTS.....×1

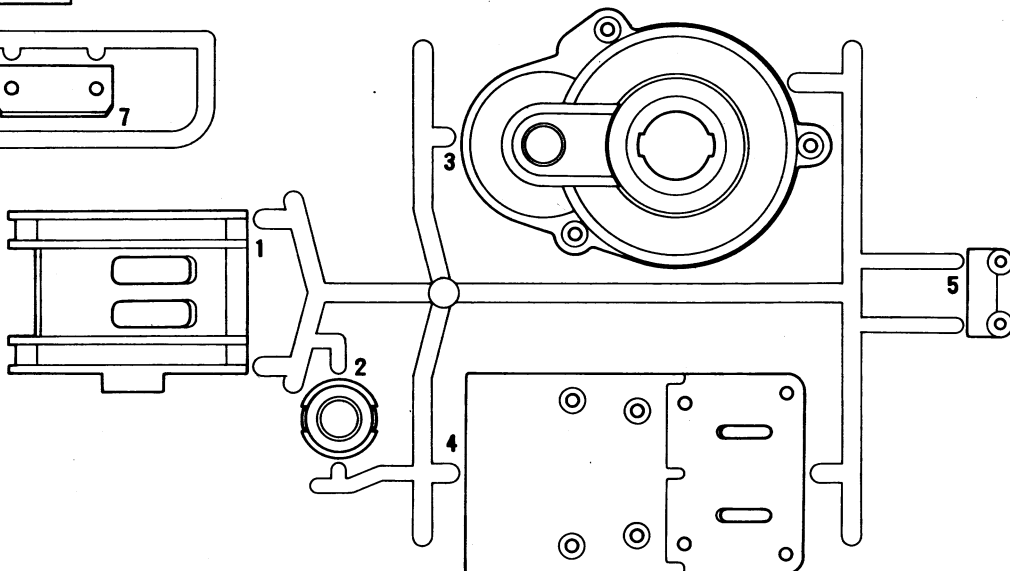

リヤタイヤ.....×2

Rear tire
Hinterer Reifen
Pneu arrière

フロントタイヤ.....×2

Front tire
Vorderer Reifen
Pneu avant

アンテナパイプ.....×1

Antenna pipe
Antennenrohr
Gaine d'antenne

PARTS

J PARTS ×1
 Sticker ㉔

ステッカー ㉔ ×1
 Sticker ㉔

マスキングシール ×1
 Masking seal
 Aufkleber
 Cache

不要部品
 Not used.
 Nicht verwenden.
 Non utilisé.

ステッカー ㉕ ×1
 Sticker ㉕

Q PARTS ×1

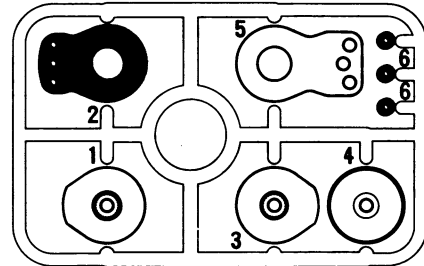
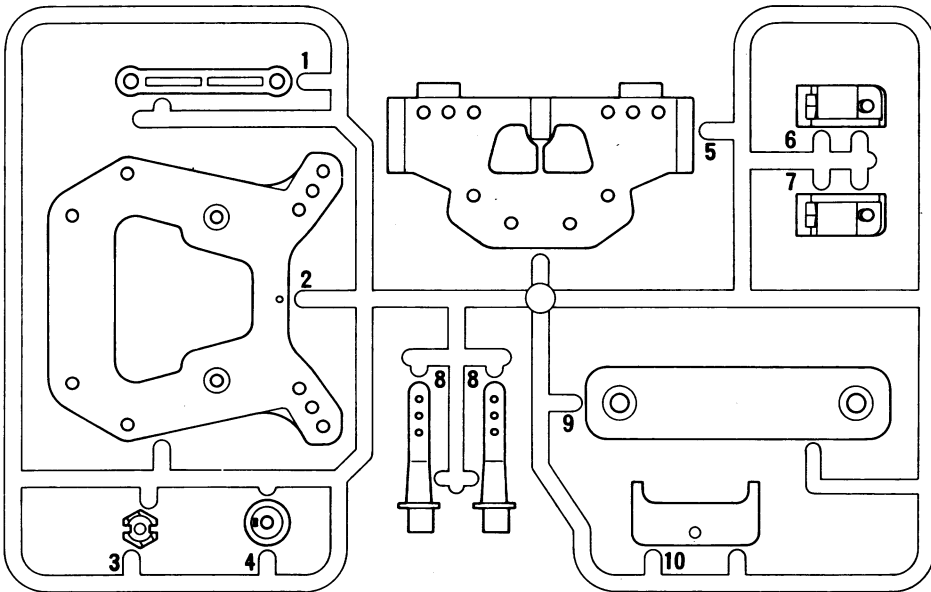

Y PARTS ×4

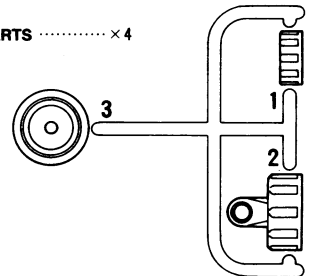

X PARTS ×4

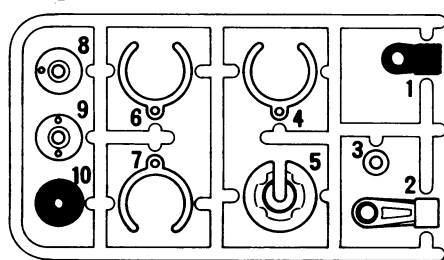

リヤホイール
 Rear wheel
 Hinterrad
 Roue arrière

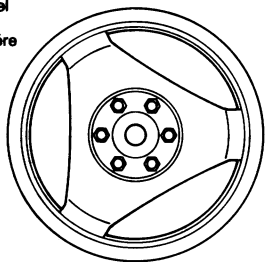

ホイール ×2
 Wheel
 Rad
 Roue

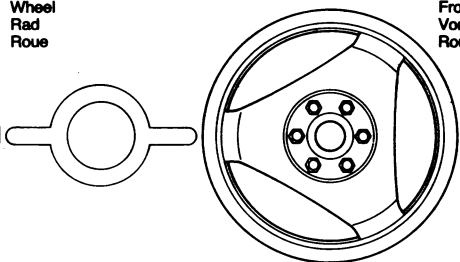

フロントホイール
 Front wheel
 Vorderrad
 Roue avant

金具ブリストパック
BLISTER PACK
BLISTER-VERPACKUNG
EMBALLAGE SOUS BLISTER

R ロアデッキ ×1
 Rear lower deck
 Hinterer Chassisboden
 Châssis inférieur arrière

SA7 ナックルアーム
 Knuckle arm
 Gelenkarm
 Fusée

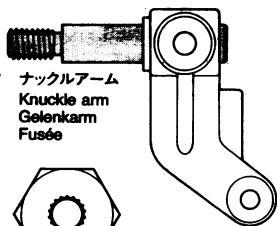

SA14 デフジョイントA
 Diff joint A
 Differential-Gelenk A
 Accouplement de différentiel A



SA15 デフジョイントB
 Diff joint B
 Differential-Gelenk B
 Accouplement de différentiel B



SA1 1280ベアリング
 Ball bearing
 Kugellager
 Roulement à billes



SA2 1260ベアリング
 Ball bearing
 Kugellager
 Roulement à billes

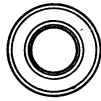

SA3 850ベアリング
 Ball bearing
 Kugellager
 Roulement à billes



SA4 830ベアリング
 Ball bearing
 Kugellager
 Roulement à billes



SA5 23Tピニオン
 23T Pinion gear
 23Z Motorritzel
 Pignon moteur 23 dents



SA8 ホイールハブ
 Wheel hub
 Radnabe
 Moyeu de roue

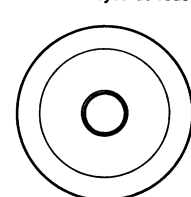

SA9 プレッシャーディスク
 Pressure disk
 Druckplatte
 Rondelle de pression



SA10 クラッチハウジング
 Clutch housing
 Kupplungsgehäuse
 Carter d'embrayage

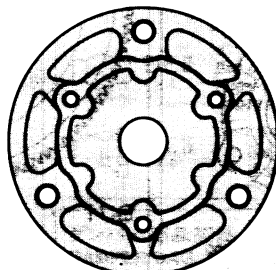

SA16 Rコイルスプリング
 Rear coil spring
 Hintere Feder
 Ressort hélicoïdal arrière



SA17 Fコイルスプリング
 Front coil spring
 Vordere Feder
 Ressort hélicoïdal avant



SA6 クラッチスプリング
 Clutch spring
 Kupplungsfeder
 Ressort d'embrayage



SA11 スタビロッド
 Stabilizer rod
 Stabilisator-Stange
 Barre anti-roulis

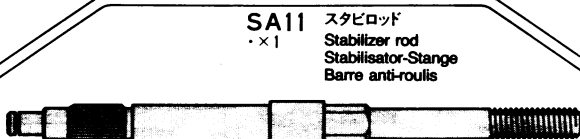

SA12 メインシャフト
 Main shaft
 Hauptachse
 Arbre principal

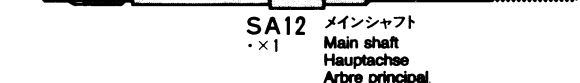

SA13 ユニバーサルシャフト
 Universal shaft
 Universalwelle
 Cardan articulé



ボールデフ工具
 Tool for ball diff
 Werkzeug für Kugeldifferential
 Outil pour différentiel à billes



PARTS

金具小箱

METAL PARTS SMALL BOX
KLEINE SCHACHTEL METALL-TEILE
PETITE BOITE DE PIECES METALLIQUES







スポンジ部品袋詰

SPONGE PARTS BAG
SCHAUMSTOFFTEILE-BEUTEL
SACHET DE PIECES EN EPONGE

スポンジブロック.....×1 Sponge block Schaumstoffblock Cousinet en éponge	両面テープ.....×1 Double sided tape Doppelklebeband Adhésif double face	スポンジシート.....×1 Sponge tape Moosgummi-Klebeband Ruban en mousse adhésif
---	---	---

ギヤボックス部品袋詰

GEARBOX PARTS BAG
GETRIEBEGEHAUSE-TEILE-BEUTEL
SACHET DE PIECES DE PIGNONNERIE

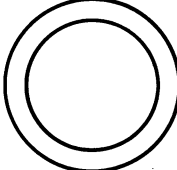
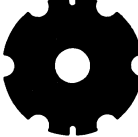
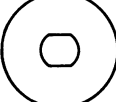
 BH1 ・×10 3mm スチールボール Ball Kugel Bille	 BH2 ・×9 2mm 皿バネ Disk spring Tellerfeder Rondelle belleville	 BH3 ・×1 620 スラストベアリング Ball thrust bearing Druckkugellager Butée à billes	 BH4 ・×2 スプリングシート Spring seat Federstift Cale de ressort	 BH5 ・×1 プッシュディスク Pressure disk Druckplatte Rondelle de pression	 BH6 ・×1 ドライブギヤハブ Drive gear hub Antriebsradnabe Moyeu de pignon d'entraînement	 BH7 ・×2 17mm スラストワッシャー Thrust washer Druckscheibe Rondelle de butée	 BH8 ・×3 クラッチディスク Clutch disk Kupplungscheibe Disque d'embrayage	 BH9 ・×4 インナーディスク Inner disk Innenscheibe Disque intérieur
---	---	--	--	--	---	--	--	---

プレス部品袋詰

PRESS PARTS BAG
PRESSTEILE-BEUTEL
SACHET DE PIECES

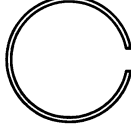
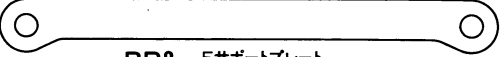
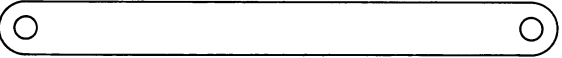
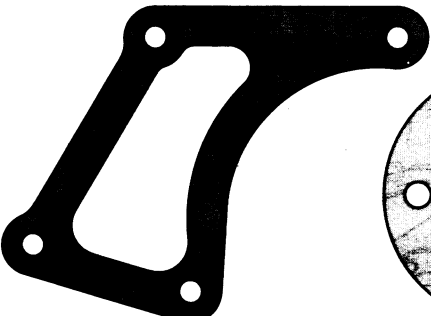
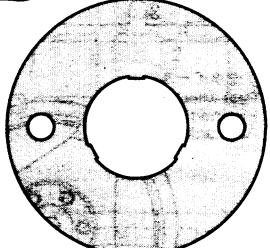

ギヤボックスプレート.....×1

Gearbox plate
Getriebedeckel
Plaque de carter

 BP1 ・×2 サーボセーバースプリング(金) Servo saver spring (gold) Servo-Saver-Feder (gold) Ressort de sauve-servo (doré)	 BP2 ・×1 サーボセーバースプリング(銀) Servo saver spring (silver) Servo-Saver-Feder (silber) Ressort de sauve-servo (chromé)
 BP3 ・×1 Fサポートプレート Front reinforcing plate Vordere Verstärkungsplatte Plaque de renfort avant	 BP4 ・×1 Rサポートプレート Rear reinforcing plate Hintere Verstärkungsplatte Plaque de renfort arrière
 BP5 ・×1 ギヤボックスサブプレート Gearbox sub plate Getriebedeckel unten Plaque auxiliaire de carter	 BP6 ・×1 モータープレート Motor plate Motor-Platte Plaque-moteur

デフギヤ=袋詰

GEAR BAG
ZAHNRAD-BEUTEL
SACHET DE PIGNONNERIE

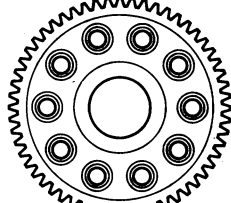
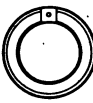
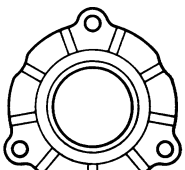
 BG1 ・×1 カウンターギヤ Counter gear Gegenrad Pignon intermédiaire	 BG3 ・×1 ドライブギヤ Drive gear Antriebsrad Pignon d'entraînement
 BG2 ・×1 デフスパーギヤ Differential spur gear Differentialrad Couronne de différentiel	 BG4 ・×1 1280 プラベアリング Plastic bearing Plastik-Lager Pallier en plastique
 BG5 ・×1 ハウジングカバー Clutch housing Kupplungsabdeckung Couvercle d'embrayage	



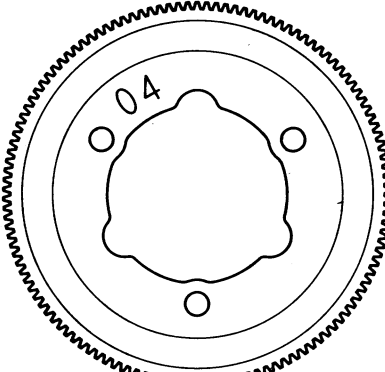
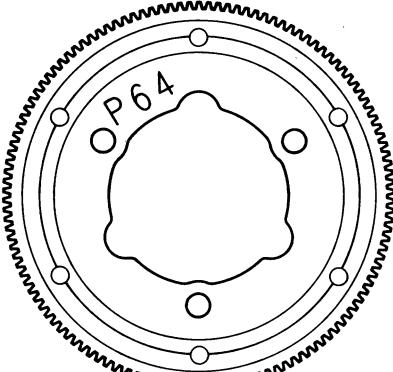

スパーギヤ=袋詰

SPUR GEAR BAG
STIRNRAD-BEUTEL
SACHET DE COURONNES

 BJ1 ・×1 0.4 モジュールスパーギヤ 0.4 module spur gear 0,4 Modul Stirnradgetriebe Couronne module 0,4	 OP64 64 ピッチスパーギヤ(オプション) 64 pitch spur gear (optional) 64 Pitch stirnradgetriebe (Zusatzteile) Couronne écartement 64 (optionnel)
--	---

工具袋詰

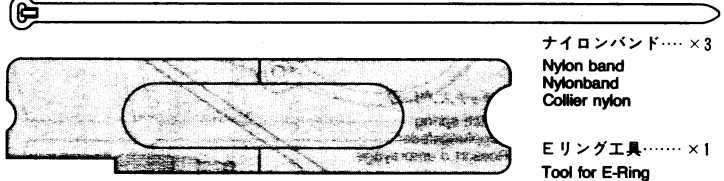
TOOL BAG
WERKZEUG-BEUTEL
SACHET D'OUTILLAGE

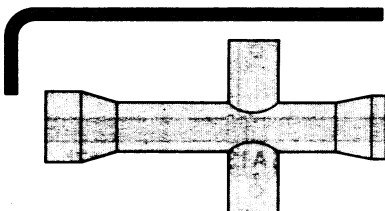
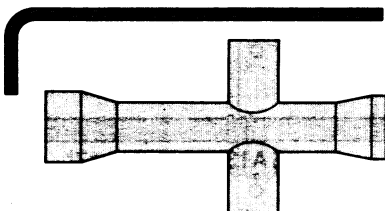
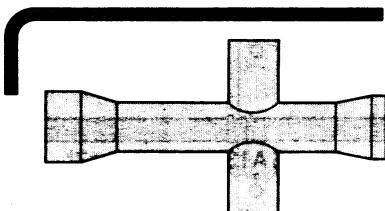
 BT1 ・×2 スナップピン(小) Snap pin (small) Federstift (klein) Epingle métallique (petite)	 BT2 ・×5 スナップピン(大) Snap pin (large) Federstift (groß) Epingle métallique (grande)	 セラミックグリス.....×1 Grease Fett Graisse	 ナイロンバンド.....×3 Nylon band Nylonband Coilier nylon
 ボールデフグリス.....×1 Ball Diff Grease Fett für Kugeldifferential Graisse pour différentiel à billes	 Eリング工具.....×1 Tool for E-Ring Werkzeug für E-Ring Outil pour circlip	 六角棒レンチ.....×2 Hex wrench Imbusschlüssel Clé Allen	 十字レンチ.....×1 Box wrench Steckschlüssel Clé à tube

PARTS

金具小箱 METAL PARTS SMALL BOX KLEINE SCHACHTEL METALL-TEILE PETITE BOITE DE PIECES METALLIQUES

★金具部品は少し多目に入っています。予備として使って下さい。
★Extra screws & nuts are included. Use them as spares.
★Ersatzschrauben und -mütern liegen bei.
★Des vis et des écrous supplémentaires sont inclus. Les utiliser comme pièces de rechange.

メタル袋詰 METAL BEARING BAG METALL-LAGER-BEUTEL SACHET DE PALIER EN METAL

BM1 ×16 3mm フランジメタル
Flanged bushing
Kragenhülse
Bague à flasque

BM2 ×7 850メタル
Metal bearing
Metall-Lager
Palier en métal

BM3 ×8 1150メタル
Metal bearing
Metall-Lager
Palier en métal

ビス袋詰 ① SCREW BAG ① SCHRAUBENBEUTEL ① SACHET DE VIS ①

BA1 ×5 3×20mm 丸ビス
Screw
Schraube
Vis

BA2 ×2 3×15mm 丸ビス
Screw
Schraube
Vis

BA3 ×2 3×12mm 丸ビス
Screw
Schraube
Vis

BA4 ×16 3×10mm 丸ビス
Screw
Schraube
Vis

BA5 ×8 3×6mm 丸ビス
Screw
Schraube
Vis

BA6 ×2 3mm フランジナット
Flange nut
Kragenmutter
Ecrou à flasque

BA7 ×14 3mm ワッシャー
Washer
Beilagscheibe
Rondelle

ビス袋詰 ② SCREW BAG ② SCHRAUBENBEUTEL ② SACHET DE VIS ②

BB1 ×4 3×15mm タッピングビス
Tapping screw
Schraube
Vis taraudeuse

BB2 ×8 3×10mm タッピングビス
Tapping screw
Schraube
Vis taraudeuse

BB3 ×6 3×8mm タッピングビス
Tapping screw
Schraube
Vis taraudeuse

BB4 ×2 3×21mm タッピングビス
Tapping screw
Schraube
Vis taraudeuse

BB5 ×1 3×16mm 皿タッピングビス
Tapping screw
Schraube
Vis taraudeuse

BB6 ×11 3×10mm 皿タッピングビス
Tapping screw
Schraube
Vis taraudeuse

ビス袋詰 ③ SCREW BAG ③ SCHRAUBENBEUTEL ③ SACHET DE VIS ③

BC1 ×6 3×12mm 皿ビス
Screw
Schraube
Vis

BC2 ×6 3×8mm 皿ビス
Screw
Schraube
Vis

BC3 ×2 4mm Eリング
E-Ring
Circlip

BC4 ×3 3×44mm 丸ビス
Screw
Schraube
Vis

BC5 ×5 4mm フランジロックナット
Flange lock nut
Sicherungsmutter
Ecrou nylstop à flasque

BC6 ×11 3mm ナット
Nut
Mutter
Ecrou

BC7 ×9 3mm タイムナット
Press nut
Druckmutter
Ecrou de pression

ビス袋詰 ④ SCREW BAG ④ SCHRAUBENBEUTEL ④ SACHET DE VIS ④

BD1 ×2 3×10mm 段付ビス
Step screw
Paßschraube
Vis décollée

BD2 ×1 2.6×10mm タッピングビス
Tapping screw
Schraube
Vis taraudeuse

BD3 ×4 2×5mm キャップスクリュー
Cap screw
Zylinderkopfschraube
Vis à tête cylindrique

BD4 ×1 2×20mm キャップスクリュー
Cap screw
Zylinderkopfschraube
Vis à tête cylindrique

BD5 ×3 3mm イモネジ
Grub screw
Madenschraube
Vis pointeau

BD6 ×1 9mm ワッシャー
Washer
Beilagscheibe
Rondelle

BD7 ×29 2mm Eリング
E-Ring
Circlip

ロッド袋詰 ROD BAG GESTÄNGE-BEUTEL SACHET DE TRINGLIERIES

BL1 ×2 3×16mm ネジシャフト
Threaded shaft
Gewindestange
Tige filetée

BL2 ×1 3×32mm 両ネジシャフト
Threaded shaft
Gewindestange
Tige filetée

BL3 ×2 3×65mm 両ネジシャフト
Threaded shaft
Gewindestange
Tige filetée

BL4 ×2 3×60mm 両ネジシャフト
Threaded shaft
Gewindestange
Tige filetée

BL5 ×2 3×50mm 両ネジシャフト
Threaded shaft
Gewindestange
Tige filetée

シャフト袋詰 SHAFT BAG ACHSEN-BEUTEL SACHET D'ARBRES

BS1 ×2 3×25.3mm シャフト
Shaft
Achse
Axe

BS2 ×2 3×33.4mm シャフト
Shaft
Achse
Axe

BS3 ×2 3×55mm シャフト
Shaft
Achse
Axe

BS4 ×2 3×45mm シャフト
Shaft
Achse
Axe

BS5 ×2 3×37mm シャフト
Shaft
Achse
Axe

マウント金具袋詰 MOUNT BAG HALTER-BEUTEL SACHET DE FIXATIONS

BK1 ×2 サポートステー
Chassis stay
Chassis-Strebe
Support de châssis

BK2 ×2 ステアリングポスト
Steering post
Lenkachse
Colonnette de direction

BK3 ×2 六角スペーサー
Hexagonal spacer
Sechskantdistanzstück
Entretôise hexagonale

BK4 ×2 スタビライザーエンド
Stabilizer ball
Stabilisator-Kugelflöpfer
Rotule de barre anti-roulis

BK5 ×3 六角マウント
Hexagonal mount
Sechskantbefestigung
Support hexagonal

BK6 ×2 6×1.5mm スペーサー
Spacer
Distanzring
Entretôise

ピロボール袋詰 BALL CONNECTOR BAG KUGELKOPF-BEUTEL SACHET DE CONNECTEURS A ROTULE

BE1 ×1 7×1mm スペーサー
Spacer
Distanzring
Entretôise

BE2 ×4 ボールカラー
Ball collar
Kugel-Ring
Bague de rotule

BE3 ×4 5mm ピロボールナット
Ball nut
Kugelmutter
Ecrou à rotule

BE4 ×4 5mm ピロボール(長)
Ball connector (long)
Kugelkopf (lang)
Connecteur à rotule (long)

BE5 ×12 5mm ピロボール
Ball connector
Kugelkopf
Connecteur à rotule

BE6 ×1 5×19mm バイブ
Tube
Rohr

ダンパー部品袋詰 DAMPER BAG DÄMPFER-BEUTEL SACHET D'AMORTISSEURS

BF1 ×4 ピストンロッド
Piston rod
Kolbenstange
Axe de piston

BF2 ×18 5mm アジャスター
Adjuster
Einstellstück
Chape à rotule

BF3 ×4 オイルシール
Oil seal
Ötabdichtung
Joint d'étanchéité

BF4 ×1 10mm Oリング
O-Ring
Joint torique

BF5 ×8 3mm Oリング(赤)
O-Ring (red)
O-Ring (rot)
Joint torique (rouge)

BF6 ×4 3mm Oリング(黒)
O-Ring (black)
O-Ring (schwarz)
Joint torique (noir)

ダンパーオイル……×1
Damper oil
Dämpfer-Öl
Huile pour amortisseurs

AFTER MARKET SERVICE CARD

When purchasing Tamiya replacement parts, please take or send this form to your local Tamiya dealer so that the parts required can be correctly identified and supplied. Please note that specifications, availability and price are subject to change without notice.

PARTS CODE

- 1825107 Body
- 0445497 Chassis
- 0005456 A Parts (A1, A2)
- 0005496*1 B Parts (B1-B4, 1pc.)
- 0005407 C Parts (C1, C2)
- 0005458 D Parts (D1-D7)
- 0005459 E Parts (E1-E5)
- 0005497 G Parts (G1-G3)
- 0005460 H Parts (H1-H4)
- 0115170 J Parts (J1-J10)
- 50473 Hi-Torque Servo Saver = Q Parts (1 pc.)
- 0225072*2 X Parts (X1-X10, 1pc.)
- 0225073*2 Y Parts (Y1-Y3, 1 pc.)
- 9335121 Spur Gear Bag (BJ1, 64 Pitch Spur Gear)
- 9335123 Gear Bag (BG1-BG5)
- 50449 Stadium Blitzer Front Tire (2 pcs.)
- 50450 Stadium Blitzer Rear Tire (2 pcs.)
- 50496 Dyna Blaster Front Wheel (2 pcs.)
- 50497 Dyna Blaster Rear Wheel (2 pcs.)
- 9465457 Screw Bag A (BA1-BA7)
- 9465458 Screw Bag B (BB1-BB6)
- 9465459 Screw Bag C (BC1-BC7)

KUNDENNACHBETREUUNGS-KARTE

Wenn Sie TAMIYA-Ersatzteile kaufen möchten, nehmen Sie bitte zur Unterstützung dieses Formular mit zu Ihrem örtlichen Fachhändler. Bezüglich der Angaben, der Lagerhaltung der Artikel und der Preise sind Änderungen vorbehalten.

- 9465460 Screw Bag D (BD1-BD7)
- 9405818 Tool Bag (BT1-BT2, Tool for E-Ring...etc.)
- 50038 Tool Set (Box Wrench, Hex Wrench, BD5 x4)
- 50170 Nylon Band Set
- 50197 Snap Pin Set (BT1 x5, BT2 x10)
- 53042 Ball Diff Grease
- 87025 Ceramic Grease
- 9405850 Mount Bag (BK1-BK6)
- 9405851 Rod Bag (BL1-BL5)
- 9405852 Press Parts Bag (BP1-BP6, Gear Box Plate)
- 9405853 Metal Bearing Bag (BM1-BM3)
- 9405854 Gear Box Parts Bag (BH1-BH9)
- 9405855 Ball Connector Bag (BE1-BE6)
- 9405856 Shaft Bag (BS1-BS5)
- 9405857 Damper Bag (BF1-BF6, Damper Oil)
- 9405858 Sponge Parts Bag (Sponge Block, Sponge Tape...etc.)
- 50171 Heat Resistant Double Sided Tape
- 4025039 Rear Lower Deck
- 5395037 Tool for Ball Diff

SERVICE APRES-VENTE LISTE PIECES DETACHEES

Afin de vous permettre de vous procurer des pièces de rechange Tamiya, Amenez cette liste à votre point de vente Tamiya qui ne manquera pas de vous renseigner. Veuillez noter que les caractéristiques, disponibilité et prix peuvent changer sans avis préalable.

- 5700058*1 1280 Ball Bearing (SA1, 1pc.)
- 5700059 1260 Ball Bearing (SA2)
- 5700057 850 Ball Bearing (SA3)
- 50352 830 Ball Bearing Set (SA4 x2)
- 53102 RD 0.4 Steel Pinion Gear Set (SA5, 22T Pinion Gear)
- 5005066 Clutch Spring (SA6)
- 9805471 Knuckle Arm Bag (SA7 x2)
- 9805443 Wheel Hub Bag (SA8 x2)
- 9805444 Pressure Disk Bag (SA9 x2)
- 5405028 Clutch Housing (SA10)
- 5395036 Stabilizer Rod (SA11)
- 3455290 Main Shaft (SA12)
- 4135041*1 Universal Shaft (SA13, 1 pc.)
- 9805442 Gear Box Joint Bag (SA14 & SA15)
- 9805473 Rear Coil Spring (SA16 x2)
- 9805472 Front Coil Spring (SA17 x2)
- 9495166 Sticker Bag (a, b, Masking Seal)
- 6095001 Antenna Pipe
- 1055519 Instructions

*1 Requires 2 sets for a car.
*2 Requires 4 sets for a car.

TAMIYA SPARE PARTS & HOP-UP OPTIONS

Tamiya offers Spare Parts & Hop-Up Options for improved performance at the track. Visit your local Tamiya dealer for assistance. Please note that specifications, availability and price are subject to change without notice.

- ITEM NO.**
- 50380 E-Ring Set (BC3 x7, BD7 x12, 3mm E-Ring)
 - 50452 Stadium Blitzer Rear Wheel (2 pcs.)
 - 50495 Dyna Blaster Body Parts Set
 - 53001 Dynatech 01R Motor
 - 53003 Dynatech 01R Brush Set
 - 53008 1150 Sealed Ball Bearing Set (4 pcs.)
 - 53025 Silicone Damper Oil Soft Set (#200, #300)
 - 53026 Silicone Damper Oil Medium Set (#400, #500)
 - 53027 Silicone Damper Oil Hard Set (#600, #700)

TAMIYA ERSATZTEILE & HOP-UP-TEILE

Für bessere Fahrleistung auf der Piste bietet TAMIYA Ersatzteile und Hop-Up-Teile an. Besuchen Sie Ihren örtlichen Fachhändler, er wird Ihnen helfen. Bezüglich der Angaben, der Lagerhaltung der Artikel und der Preise sind Änderungen vorbehalten.

- 53029 1150 Sealed Ball Bearing Set (2 pcs.)
- 53030 850 Sealed Ball Bearing Set (4 pcs.)
- 53037 Hi-Cap Damper (Short) (2 pcs.)
- 53041 0017 Rotor for Dynatech 01R Motor
- 53044 Dynatech 02H Motor
- 53051 Dynatech 02H Brush Set
- 53052 6513W Rotor for Dynatech 02H Motor
- 53054 Short Hi-Cap Damper Spring Set
- 53062 7010W Rotor for Dynatech 02H Motor
- 53065 1260 Sealed Ball Bearing Set (2 pcs.)
- 53066 1280 Sealed Ball Bearing Set (3 pcs.)

PIECES DETACHEES ET OPTIONNELLES

Tamiya propose des pièces détachées et pièces optionnelles pour améliorer les performances sur la piste. Rendez vous chez votre détaillant habituel pour tous renseignements. Veuillez noter que les caractéristiques, disponibilités et prix peuvent changer sans avis préalable.

- 53068 RS-540 Sport-Tuned Motor
- 53101 RD 0.4 Steel Pinion Gear Set (20T, 21T)
- 53103 RD 0.4 Steel Pinion Gear Set (24T, 25T)
- 53109 Turnbuckle Shaft Set
- 53110 6mm Ball Adjuster Set
- 53117 RD 0.4 Steel Pinion Gear Set (26T, 27T)
- 53122 Acto-Power Off-Roader 2WD Motor
- 53124 3mm Tungsten-Carbide Diff Ball Set
- 53125 Sleeved Damper (Short)

★部品請求にはこのカードが必要です。
部品請求をなさる方はあなたの氏名、住所、郵便番号、電話番号をこのカードに記入して下さい。

1/10th SCALE RC RACING TRUCK PICK-UP TRUCK DYNABLASTER

1/10RC
ダイナブラスター
2WD

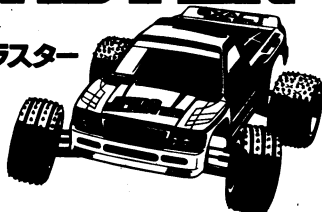

部品をなくしたり、こわした方は、このカードの必要部品を○でかこみ、代金を現金書留または定額為替として一緒に田宮模型アフターサービス係にお申し込み下さい。なおご送金には郵便振替もご利用いただけます。(右にある郵便振替ご利用の説明をご覧ください。送金手数料が安く済みます。

お問合せ電話番号 **03-3899-3765** (東京)
054-283-0003 (静岡)

- ボディ..... 2,300円
- シャーシー..... 900円
- A部品..... 570円
- B部品(1コ)..... 550円
- C部品..... 370円
- D部品..... 770円
- E部品..... 780円
- G部品..... 680円
- H部品..... 540円
- J部品..... 900円
- Q部品..... SP No.473
- X部品(1コ)..... 350円
- Y部品(1コ)..... 350円
- スパーギヤー袋詰..... 350円
- デフギヤー袋詰..... 400円
- フロントタイヤ..... SP No.449
- リヤタイヤ..... SP No.450
- フロントホイール..... SP No.496
- リヤホイール..... SP No.497
- ビス袋詰④..... 230円
- ビス袋詰⑤..... 230円
- ビス袋詰⑥..... 300円

- ビス袋詰⑦..... 270円
- 工具袋詰..... 530円
- マウント金具袋詰..... 500円
- ロッド袋詰..... 250円
- プレス部品袋詰..... 700円
- メタル袋詰..... 500円
- ギヤーボックス部品袋詰..... 750円
- ピロホール袋詰..... 380円
- シャフト袋詰..... 350円
- ダンパー部品袋詰..... 650円
- スポンジ部品袋詰..... 230円
- Rロードデッキ..... 500円
- ホールデフ工具..... 280円
- 1280ベアリング(1コ)..... 300円
- 1260ベアリング(1コ)..... 300円
- 850ベアリング(1コ)..... 300円
- 830ベアリング..... SP No.352
- 23Tビニオン..... OP No.102
- クラッチスプリング..... 250円
- ナックルアーム(2コ)..... 430円
- ホイールハブ(2コ)..... 250円
- ブレッシャーディスク(2コ)..... 300円
- クラッチハウジング..... 650円
- スタビロッド..... 200円
- メインシャフト..... 250円
- ユニバーサルシャフト..... 900円
- デフジョイント(A, B)..... 500円
- Rコイルスプリング(2コ)..... 280円
- Fコイルスプリング(2コ)..... 280円
- ステッカー(④、⑤、マスクシール)..... 650円
- アンテナパイプ..... 250円
- 説明図..... 400円

パーツ価格は予告なく変更することがあります。

住所

電話 () -

名前

For Japanese use only!
ITEM 58123

〈郵便振替のご利用方法〉郵便局の払込用紙の通信欄に、左のカードを参考にITEM番号、スケール、製品名、部品名、数量を必ずご記入下さい。払込人住所欄には電話番号もお書きいただき、口座番号・名古屋1-1118、加入者名・田宮模型でお申し込み下さい。

〈RCスペアパーツ〉
左のパーツの他、スペアパーツとして下記のパーツも発売されています。お近くの模型店店頭や当社アフターサービスでお買い求め下さい。なおパーツを2個以上ご注文の場合1個のパーツの送料が最も高い料金分だけで結構です。また部品代金の合計が5000円を超える場合は送料は不要です。

- SP No.** 送料
- 352 830ベアリング2個セット.....700円・72円
 - 449 スタジアムブリッツァーフロントタイヤセット.....700円・360円
 - 450 スタジアムブリッツァーリヤタイヤセット.....700円・360円
 - 473 ハイトルクサーボセイバーセット.....700円・175円
 - 495 ダイナブラスタースパーボディセット.....3,000円・610円
 - 496 ダイナブラスターフロントホイールセット.....800円・250円
 - 497 ダイナブラスターリヤホイールセット.....800円・250円
- OP No.** 送料
- 8 1150ラバーシールベアリング4個セット.....1,200円・120円
 - 11~24, 95 チタンビス、アルミナット.....300円~750円・120円
 - 25~27 シリコンダンパーオイルセット(#200~700).....700円・120円
 - 30 850ラバーシールベアリング4個セット.....1,600円・120円
 - 65 1260ラバーシールベアリング2個セット.....700円・120円
 - 66 1280ラバーシールベアリング3個セット.....1,200円・120円
 - 101~103, 107 RD04スチールビニオン(20~27T).....700円・120円
 - 122 アクトパワー2WDモーター.....4,800円・250円
 - 124 3mmタンクステンカーバネイトデフボール.....1,500円・120円
 - 125 スリイブダンパー(ショート).....2,400円・250円

〈1/10RCオフロードカー〉
1/10 RC CAR MODELS

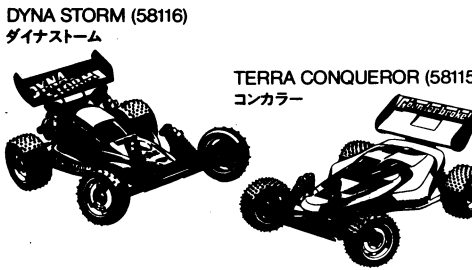

田宮模型
静岡市恩田原3-7 丁422
58123 DYNA BLASTER