

PARTS

A PARTS 1

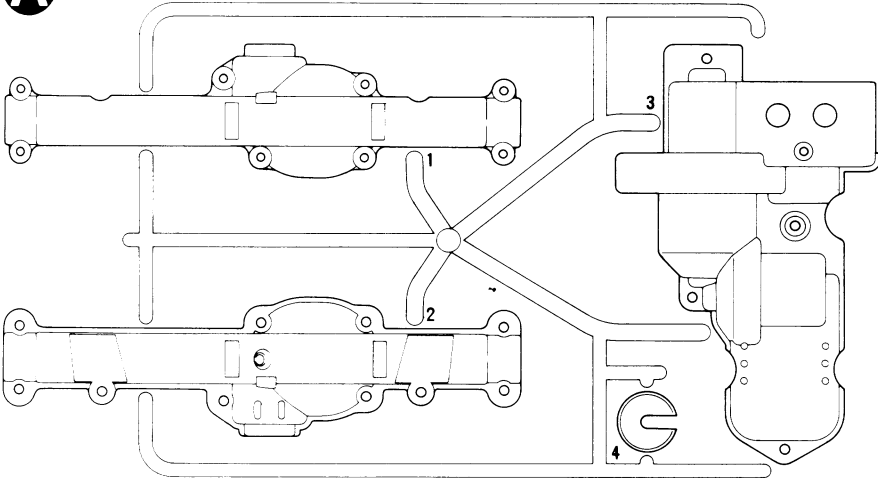

B PARTS 1

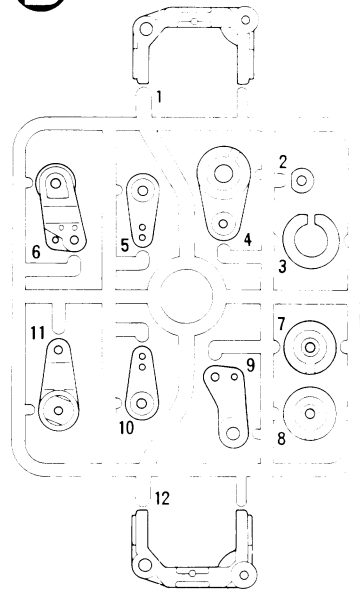

D PARTS 2

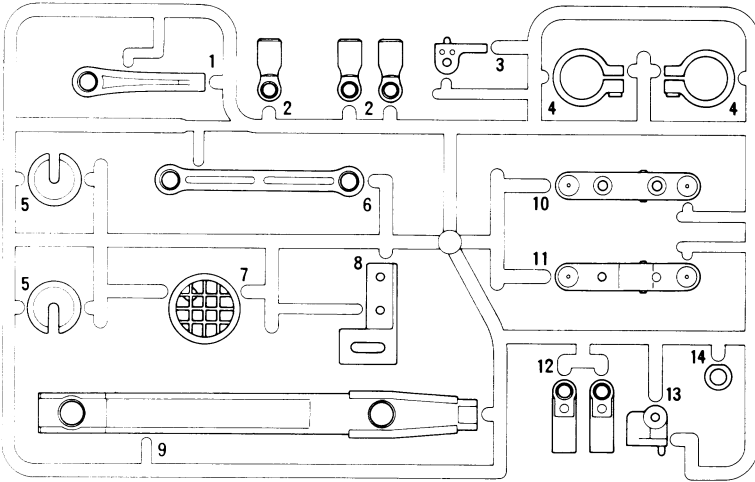

C PARTS 1

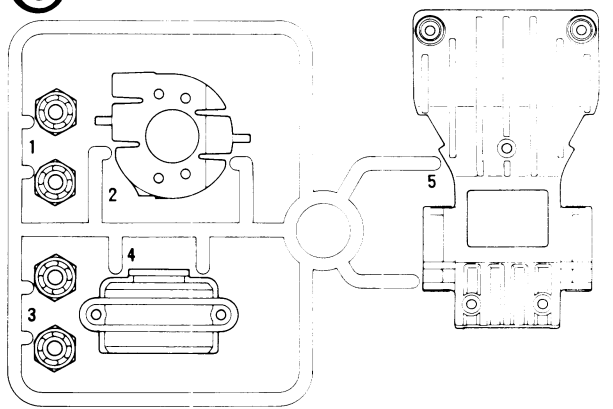

H PARTS 1

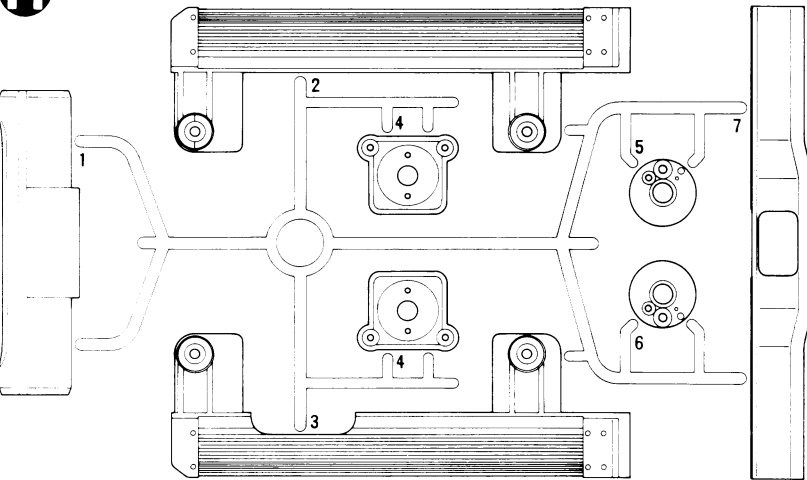

E PARTS 1

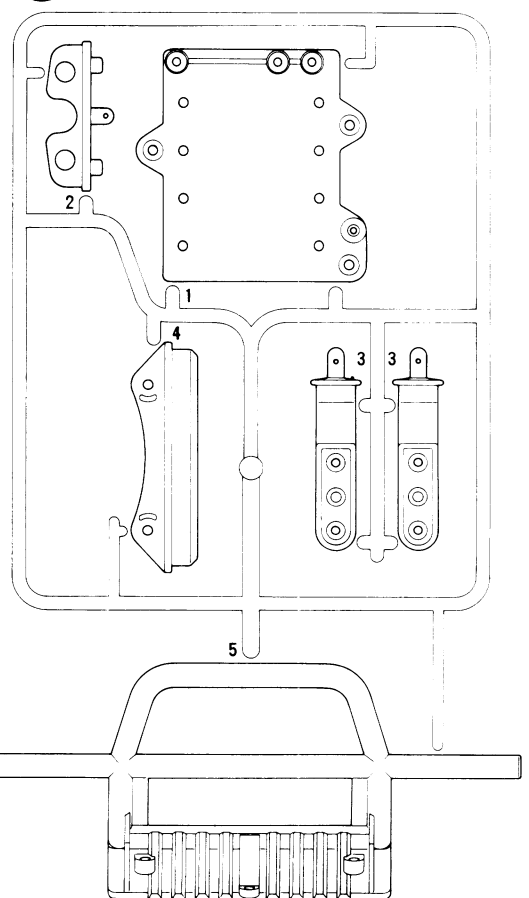

J PARTS 1

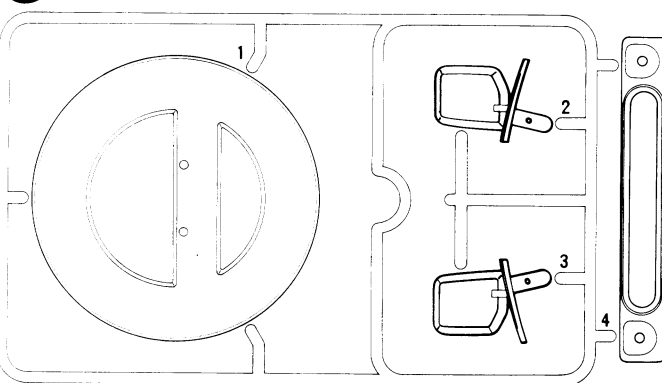

K PARTS 1

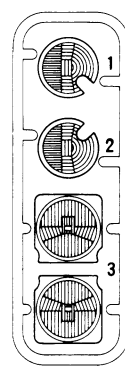

PARTS

★金具部品は少し多目に入っています 予備として使って下さい
 ★Extra screws and nuts are included. Use them as spares.
 ★Ersatzschrauben und -muttern liegen bei.
 ★Des vis et des écrous supplémentaires sont inclus. Les utiliser comme pièces de rechange.

ボディ Body Karosserie Carrrosserie	ステッカー Sticker	ホイール Wheel Rad Roue
ウインドウ Window Scheibe Vitres	タイヤ Tire Reifen Pneu	
シャーシ Chassis Châssis	アンテナパイプ Antenna pipe Antennenrohr Gaine d'antenne	

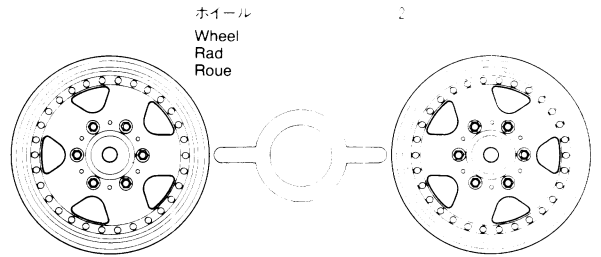

ブリストアパック BLISTER PACK BLISTER-VERPACKUNG EMBALLAGE SOUS BLISTER

モーター
Motor
Moteur

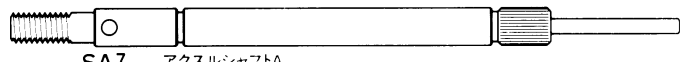

SA7 アクスルシャフトA
Axle shaft A
Antriebsachse A
Arbre d'entraînement A

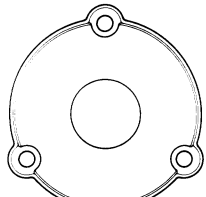

SA1 Rテフカバー
Rear diff cover
Hinteres Differential-Abdeckung
Couvercle de différentiel arrière

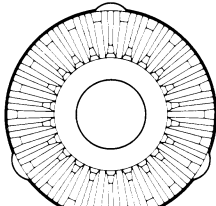

SA2 Rテフキャリア
Rear diff spur gear
Hinteres Differentialrad
Couronne de différentiel arrière

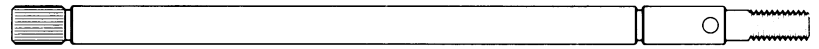

SA8 アクスルシャフトB
Axle shaft B
Antriebsachse B
Arbre d'entraînement B

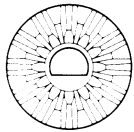

SA3 12Tヘヘルギヤ
12T Bevel gear
12Z Kegelrad
Pignon conique 12 dents

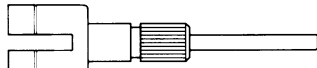

SA5 キヤ-ホックスジョイント(長)
Gearbox joint (long)
Getriebegehäuse-Gelenk (lang)
Accouplement de pont (long)

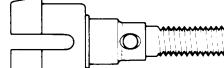

SA10 ホイールアクスル
Wheel axle
Rad-Achse
Axe de roue

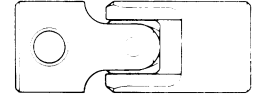

SA12 ユニバーサルジョイント
Universal joint
Kreuzgelenk
Joint cardan

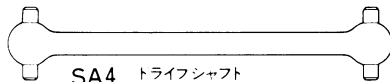

SA4 トライフシャフト
Drive shaft
Antriebswelle
Arbre d'entraînement

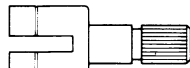

SA6 キヤ-ホックスジョイント(短)
Gearbox joint (short)
Getriebegehäuse-Gelenk (kurz)
Accouplement de pont (court)



SA11 Fコイルスプリング
Front coil spring
Vordere Feder
Ressort hélicoïdal avant



SA13 Rコイルスプリング
Rear coil spring
Hintere Feder
Ressort hélicoïdal arrière

金具小箱 METAL PARTS BOX METALLTEILE-SCHACHTEL BOITE DE PIECES METALLIQUES

スイッチカバー
Speed control cover
Fahrreglerabdeckung
Capot du variateur

両面テープ
Double sided tape
Doppelklebeband
Adhésif double face

アップライト
Upright
Achsschenkel
Fusée

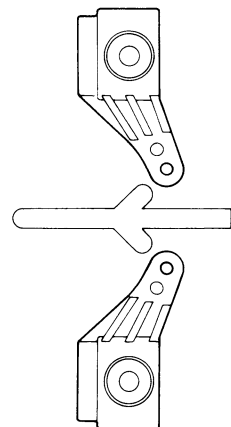

ⓐ PARTS

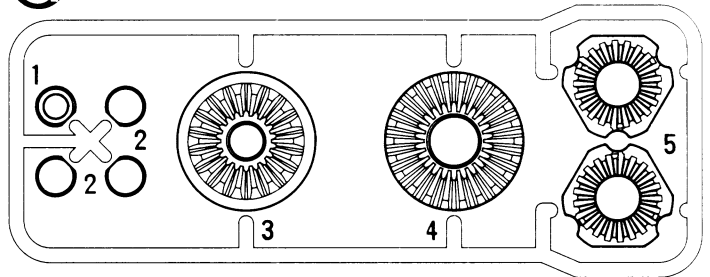

Ⓦ PARTS

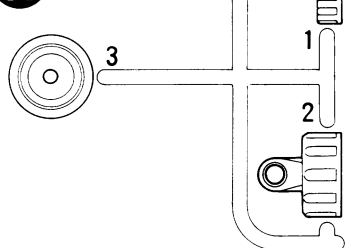

スイッチ袋詰 SPEED CONTROL BAG FAHRTREGLER-BEUTEL SACHET DE VARIATEUR DE VITESSE

3段変速スイッチ
Speed control
Fahrregler
Variateur de vitesse

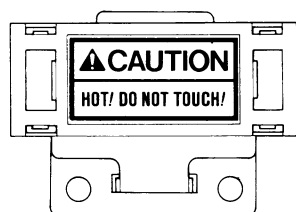

BE2 3端子レジスタ-
Resistor
Widerstand
Résistance

BE1 スイッチロッド
Speed control rod
Fahrreglergestänge
Tringlerie du variateur

Fテフキャリア
Front diff spur gear
Vorderes Differentialrad
Couronne de différentiel avant

スパ-キヤ
Spur gear
Stirnrad
Pignon intermédiaire

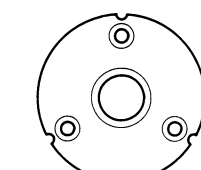

Fテフカバー
Front diff cover
Vorderes Differential-Abdeckung
Couvercle de différentiel avant

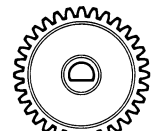

32Tキヤ
32T Gear
32Z Getriebe
Pignon 32 dents

PARTS

**金具小箱
METAL PARTS BOX
METALLTEILE-SCHACHTEL
BOITE DE PIECES METALLIQUES**

**ベベルギヤー袋詰
BEVEL GEAR BAG
KEGELRAD-BEUTEL
SACHET DE PIGNONS CONIQUES**

BG1 6 ヘルギヤー(小)
Small bevel gear
Kegelrad klein
Petit pignon conique

BG2 4 ヘルギヤー(大)
Large bevel gear
Kegelrad groß
Grand pignon conique

BG3 2 ヘルシャフト
Star shaft
Stern-Achse
Support de Satellite

**ヒーローボール袋詰
BALL CONNECTOR BAG
KUGELKOPF-BEUTEL
SACHET DE CONNECTEURS
A ROTULE**

BP1 1 フロペラジョイント
Front propeller joint
Vorderes Antriebs-Gelenk
Accouplement d'arbre de transmission avant

BP2 1 リアペラジョイント
Rear propeller joint
Hinteres Antriebs-Gelenk
Accouplement d'arbre de transmission arrière

BP3 2 6mmヒーローボール
Ball connector
Kugelkopf
Connecteur à rotule

BP4 4 6mmヒーローボールナット
Ball nut
Kugelkopfmutter
Ecrou à rotule

BP5 10 5mmヒーローボール
Ball connector
Kugelkopf
Connecteur à rotule

BP6 4 8mmボール
Ball
Kugel
Bille

**シャフト袋詰
SHAFT BAG
ACHSEN-BEUTEL
SACHET D'ARBRES**

BS1 2 3・35mm両ネジシャフト
Threaded shaft
Gewindestange
Tige filetée

BS2 1 3・32mm両ネジシャフト
Threaded shaft
Gewindestange
Tige filetée

BS3 1 5・34mmシャフト
Shaft
Achse
Axe

BS4 2 4・37mmシャフト
Shaft
Achse
Axe

BS5 2 4・22mmシャフト
Shaft
Achse
Axe

**ダンパー部品袋詰
DAMPER BAG
DÄMPFER-BEUTEL
SACHET D'AMORTISSEURS**

BD1 1 タイロッド
Tie-rod
Zugstange
Barre d'accouplement

BD2 4 ダンパーシャフト
Damper shaft
Dämpferstange
Axe de piston

BD3 1 16Tビニオン
16T Pinion gear
16Z Motorritzel
Pignon moteur 16 dents

BD4 1 フォグランプステー
Aux. light stay
Zusatzlampe-Halterung
Support de phares auxiliaires

BD5 1 5・60mmシャフト
Shaft
Achse
Axe

BD6 8 3mmOリング(赤)
O-Ring (red)
O-Ring (rot)
Joint torique (rouge)

BD7 6 3mmOリング(黒)
O-Ring (black)
O-Ring (schwarz)
Joint torique (noir)

BD8 4 オイルシール
Oil seal
Öabdichtung
Joint d'étanchéité

BD9 2 ラバーフッシュ
Rubber bushing
Gummihülse
Bague en caoutchouc

**工具袋詰
TOOL BAG
WERKZEUG-BEUTEL
SACHET D'OUTILLAGE**

BT1 3 850メタル
Metal bearing
Metall-Lager
Palier en métal

BT2 2 1510メタル
Metal bearing
Metall-Lager
Palier en métal

BT3 3 スナップピン(大)
Snap pin (large)
Federstift (groß)
Epingle métallique (grande)

BT4 2 スナップピン(小)
Snap pin (small)
Federstift (klein)
Epingle métallique (petite)

BT5 1 モータープレート
Motor plate
Motor-Platte
Plaquette-moteur

接点グリス
Switch lubricant
Schalter-Schmiermittel
Nettoyant pour contacts électriques

クリス(セラミッククリス) × 1
Grease
Fett
Graisse

ナイロンバンド × 3
Nylon band
Nylonband
Collier nylon

六角棒レンチ(大) × 1
Hex wrench (large)
Imbusschlüssel (groß)
Clé Allen (grande)

六角棒レンチ(小) × 1
Hex wrench (small)
Imbusschlüssel (klein)
Clé Allen (petite)

十字レンチ × 1
Box wrench
Steckschlüssel
Clé à tube

**ビス袋詰 A
SCREW BAG A
SCHRAUBENBEUTEL A
SACHET DE VIS A**

BA1 2 3・15mmタッピングビス
Tapping screw
Schneidschraube
Vis taraudeuse

BA2 68 3・10mmタッピングビス
Tapping screw
Schneidschraube
Vis taraudeuse

BA3 18 3mmワッシャー
Washer
Beilagscheibe
Rondelle

BA4 2 3・30mm丸ビス
Screw
Schraube
Vis

BA5 2 3・20mm丸ビス
Screw
Schraube
Vis

BA6 2 3・6mm丸ビス
Screw
Schraube
Vis

**ビス袋詰 B
SCREW BAG B
SCHRAUBENBEUTEL B
SACHET DE VIS B**

BB1 6 2・6・10mmタッピングビス
Tapping screw
Schneidschraube
Vis taraudeuse

BB2 10 2・8mmタッピングビス
Tapping screw
Schneidschraube
Vis taraudeuse

BB3 5 2・8mm丸ビス
Screw
Schraube
Vis

BB4 3 5mmイモネジ
Grub screw
Madenschraube
Vis pointeau

BB5 2 2mmワッシャー
Washer
Beilagscheibe
Rondelle

BB6 4 2・10mmシャフト
Shaft
Achse
Axe

BB7 2 1260プラベアリンク
Plastic bearing
Plastik-Lager
Palier en plastique

**ビス袋詰 C
SCREW BAG C
SCHRAUBENBEUTEL C
SACHET DE VIS C**

BC1 4 4・10mm段付ビス
Step screw
Paßschraube
Vis décollétée

BC2 7 3・14mm段付ビス
Step screw
Paßschraube
Vis décollétée

BC3 1 3mmイモネジ
Grub screw
Madenschraube
Vis pointeau

BC4 4 9mmワッシャー
Washer
Beilagscheibe
Rondelle

BC5 4 4mmフランジロックナット
Flange lock nut
Sicherungsmutter
Ecrou nylistop à flasque

BC6 4 4mmEリング
E-Ring
Circlip

BC7 11 1150プラベアリンク
Plastic bearing
Plastik-Lager
Palier en plastique

MITSUBISHI PAJERO METALTOP WIDE

AFTER MARKET SERVICE CARD

When purchasing Tamiya replacement parts, please take or send this form to your local Tamiya dealer so that the parts required can be correctly identified and supplied. Please note that specifications, availability and price are subject to change without notice.

PARTS CODE

9335160	Body		
9335159	Window		
0335134	Chassis		
0005519	A Parts (A1-A4)		
0005520	B Parts (B1-B12)		
0005521	C Parts (C1-C5)		
0005522 *1	D Parts (D1-D14)		
0005523	E Parts (E1-E6)		
9005422	G Parts		
	G Parts (G1-G5)	x1	Front Diff Spur Gear x1
	Front Diff Cover	x1	Spur Gear x1
	32T Gear	x1	
9005423	H Parts (H1-H7)		
0115175	J Parts (J1-J3)		
0115176	K Parts (K1-K3)		
50599	*1 CVA Mini Shock Unit II W Parts (2 pcs.)		

TAMIYA SPARE PARTS & HOP-UP OPTIONS

Tamiya offers Spare Parts & Hop-Up Options for improved performance at the track. Visit your local Tamiya dealer for assistance. Please note that specifications, availability and price are subject to change without notice.

ITEM NO.

50025	Double Sided Servo Tape Set
50106	7.2V Connector Set
50171	Heat Resistant Double Sided Tape
50186	Silicone Insulated Wire
50194	Rubber Bag Set
50245	Snap Connector Set
50255	2 Pin Micro Connector Set
50320	R/C Light Bulb Set
50380	E-Ring Set (BC6 x7...etc.)
50411	Flex Sticker Sheet (Fluorescent Red)

KUNDENNACHBETREUUNGS-KARTE

Wenn Sie TAMIYA-Ersatzteile kaufen möchten, nehmen Sie bitte zur Unterstützung dieses Formular mit zu Ihrem örtlichen Fachhändler. Bezüglich der Angaben, der Lagerhaltung der Artikel und der Preise sind Änderungen vorbehalten.

0445246	Upright (2 pcs.)
0445516 *1	Wheel (2 pcs.)
9805481 *1	Tire (2 pcs.)
9465475	Screw Bag A (BA1-BA6)
0465476	Screw Bag B (BB1-BB7)
9465477	Screw Bag C (BC1-BC7)
9415009	Shaft Bag (BS1-BS5)
9405620	Bevel Gear Bag (BG1-BG3)
9415010	Damper Bag (BD1-BD9, Damper Oil)
9415012	Tool Bag (BT1-BT5, Grease...etc.)
50038	Tool Set (Box Wrench, Hex Wrench, BC3 x4)
50170	Nylon Band Set (Large x2, Small x6)
50197	Snap Pin Set (BT4x5, BT3x10)
87023	Switch Lubricant
9415013	Ball Connector Bag (BP1-BP6)
9805482	Rear Diff Cover Bag (SA1-SA3)

TAMIYA ERSATZTEILE & HOP-UP-TEILE

Für bessere Fahrleistung auf der Piste bietet TAMIYA Ersatzteile und Hop-Up-Teile an. Besuchen Sie Ihren örtlichen Fachhändler, er wird Ihnen helfen. Bezüglich der Angaben, der Lagerhaltung der Artikel und der Preise sind Änderungen vorbehalten.

50412	Flex Sticker Sheet (Fluorescent Yellow)
50413	Flex Sticker Sheet (Fluorescent Green)
50492	FWD Touring Car Drive Shaft & Cup Set
50519	C.V.A. Mini Shock Unit Set II
50528	Mitsubishi Pajero Metaltop Wide Body Parts Set
53008	1150 Sealed Ball Bearing Set (4 pcs.)
53011	3x6mm Titanium Round Head Screw (10 pcs.)
53014	3x20mm Titanium Round Head Screw (10 pcs.)
53017	3x15mm Titanium Tapping Screw (10 pcs.)
53024	4mm Aluminum Flange Lock Nut (10 pcs.)
53025	Silicone Damper Oil Soft Set (#200, #300)

SERVICE APRES-VENTE

LISTE PIECES DETACHEES

Afin de vous permettre de vous procurer des pièces de rechange Tamiya, Amenez cette liste à votre point de vente Tamiya qui ne manquera pas de vous renseigner. Veuillez noter que les caractéristiques, disponibilité et prix peuvent changer sans avis préalable.

50643	TA02&FWD Touring Car Drive Shaft (SA4 x2)
9805368	Gear Box Joint Bag (SA5 & SA6)
9805483	Axle Shaft Bag (SA7 & SA8)
4135043	Propeller Shaft (SA9)
50604	TGX Wheel Axle (SA10 x2)
9805485	Front Coil Spring Bag (SA11 x2)
4135042	Universal Joint (SA12)
9805484	Rear Coil Spring Bag (SA13 x2)
7435044	Motor
6095001	Antenna Pipe
1805243	Speed Control Cover
9415014	Speed Controller Bag (BE1, BE2, Speed Controller)
9495178	Sticker
1055547	Instructions

*1 Requires 2 sets for one car

PIECES DETACHEES ET OPTIONNELLES

Tamiya propose des pièces détachées et pièces optionnelles pour améliorer les performances sur la piste. Rendez vous chez votre détaillant habituel pour tous renseignements. Veuillez noter que les caractéristiques, disponibilités et prix peuvent changer sans avis préalable.

53026	Silicone Damper Oil Medium Set (#400, #500)
53027	Silicone Damper Oil Hard Set (#600, #700)
53029	1150 Sealed Ball Bearing Set (2 pcs.)
53030	850 Sealed Ball Bearing Set (4 pcs.)
53065	1260 Sealed Ball Bearing Set (2 pcs.)
53068	RS-540 Sport-Tuned Motor
53095	3x10mm Titanium Tapping Screw (10 pcs.)
53126	1510 Sealed Ball Bearing Set (2 pcs.)
53132	R/C Fluorescent Color Antenna Pipe (4 pcs.)
53144	Touring & Rally Car Bushing & Ball Connector Set

★部品請求にはこのカードが必要です。

部品請求をなさる方はあなたの氏名、住所、郵便番号、電話番号をこのカードに記入して下さい。

MITSUBISHI PAJERO METALTOP WIDE

1/10 RC 三菱パジェロ
メタルトップワイド

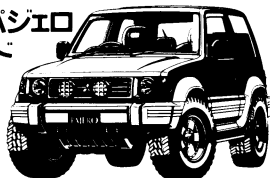

部品をなくしたり、こわした方は、このカードの必要部品をてかこみ、代金を現金書留または定額為替として一緒に田宮模型アフターサービス係にお申し込み下さい。なおご送金には郵便振替もご利用いただけます。

お問合せ電話番号 03-3899-3765 (東京)
054-283-0003 (静岡)

営業時間/平日(月～金曜日)8:00～17:00 祝日▶休み

郵便振替のご利用方法 郵便局の払込用紙の通信欄に、このカードを参考にITEM番号、スケール、製品名、部品名、数量を必ずご記入下さい。払込住所欄には電話番号もお書きいただき、口座番号・00810-9-1118、加入者名・株田宮模型でお申し込み下さい

ボディ	2,220円
ウインドウ	1,120円
シャーシ	1,320円
A 部品	840円
B 部品	590円
C 部品	600円
D 部品(1コ)	740円
E 部品	790円
G 部品、F デフキャリア、スーパーギヤー、F デフカバー、32T ギヤー	650円
H 部品	900円

J 部品	770円
K 部品	440円
W 部品(2コ)	SP No.599
アップライト	SP No.555
ホイール(2コ)	620円
タイヤ(2コ)	790円
ビス袋詰A	490円
ビス袋詰B	460円
ビス袋詰C	350円
シャフト袋詰	320円
ベベルギヤー袋詰	470円
ダンパー部品袋詰	700円
16T ビニオン	300円
工具袋詰	620円
ビローホール袋詰	840円
ギヤーボックスジョイント長、短	520円
ホイールアクスル(2コ)	SP No.604
ドライブシャフト(2コ)	SP No.643
ユニバーサルジョイント	550円
Rデフカバー、Rデフキャリア、12Tベベルギヤー	520円
プロペラシャフト	660円
F コイルスプリング(2コ)	320円
R コイルスプリング(2コ)	320円
アクスルシャフトA、B	540円
モーター	1,320円
アンテナパイプ	270円
スイッチカバー	360円
スイッチ袋詰	820円
ステッカー	470円
説明図	420円

For Japanese use only!

☆ ITEM 58132

住所	<input type="text"/>
電話 ()	-
名前	<input type="text"/>

パーツ価格は予告なく変更することがあります。

1198

RC スペアパーツ

左のパーツの他、スペアパーツとして下記のパーツも販売されています。お近くの模型店店頭や当社アフターサービスでお買い求め下さい。なおパーツを2個以上ご注文の場合1個のパーツの送料が最も高い料金分だけ結構です。また部品代金の合計が5000円を超える場合は送料は不要です。

SP. NO.	送 料
320	RCライトバルブセット.....450円・130円
354	16T、17T AVビニオンセット.....350円・130円
356	20T、21T AVビニオンセット.....350円・130円
380	Eリングセット.....100円・90円
492	FFツリングカーフロントホイールカップシャフト.....1,000円・190円
519	C.V.A.ダンパーミニ(II)セット.....1,300円・270円
528	三菱パジェロ・メタルトップワイドスペアボディセット.....4,500円・610円
599	CVAダンパーII(ミニ)W部品(2個).....500円・190円
604	TGXホイールアクスル(2本).....450円・90円
643	TA02・FFツリングドライブシャフト(2本).....500円・80円

OP. NO.

8	1150ラバーシールベアリング4個セット.....1,200円・130円
11	3×6mm チタンビス(10本入).....550円・130円
14	3×20mm チタンビス(10本入).....750円・130円
17	3×15mm チタンタッピングビス(10本入).....700円・130円
24	4mm アルミフランジロックナット(10個入).....650円・130円
25~27	シリコンダンパーオイルセット.....各700円・130円
29	1150ラバーシールベアリング2個セット.....700円・130円
30	850ラバーシールベアリング4個セット.....1,600円・130円
65	1260ラバーシールベアリング2個セット.....700円・130円
68	RS-540スポーツチューンモーター.....1,500円・270円
95	3×10mm チタンタッピングビス(10本入).....600円・130円
126	1510ホイールベアリング2個セット.....1,200円・130円
132	蛍光カラーアンテナパイプ4本セット.....400円・270円
144	ブッシュビローホールセット.....900円・130円

1/10 R/C CAR MODEL

CASTROL CIVIC (58127)
カストロールシビック

CASTROL CELICA (58129)
カストロールセリカ



田宮模型
静岡市恵田原3-7 千422
58132 PAJERO METALTOP