

PARTS

D PARTS 1

不要部品
Not used.
Nicht verwenden.
Non utilisé.

A PARTS × 1

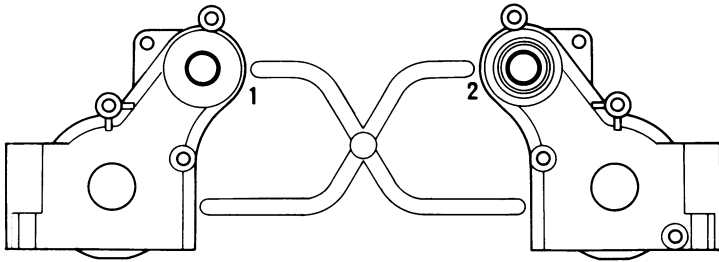

B PARTS × 2

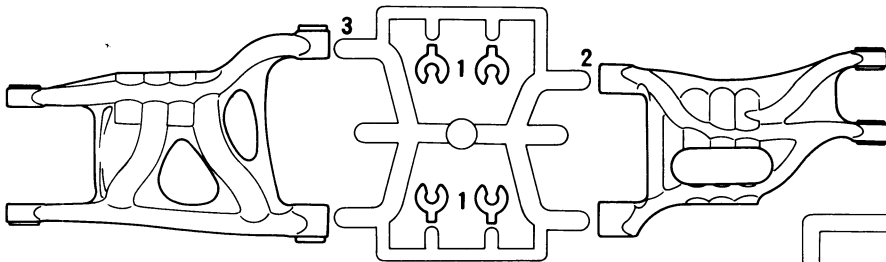

C PARTS × 1

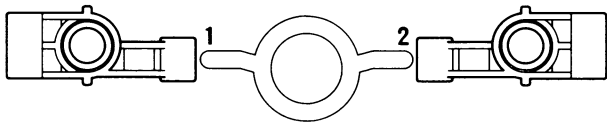

E PARTS × 1

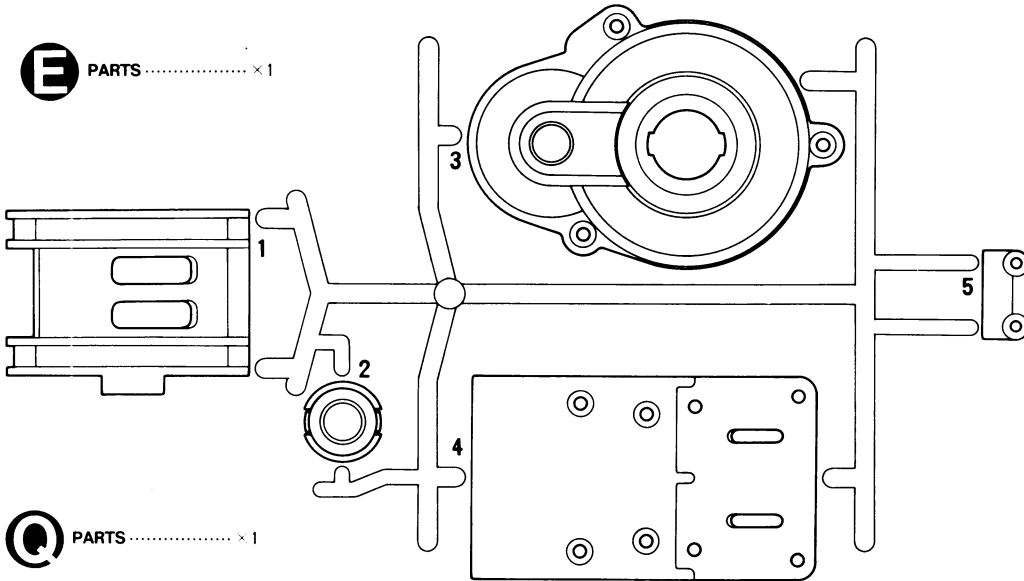

Q PARTS × 1

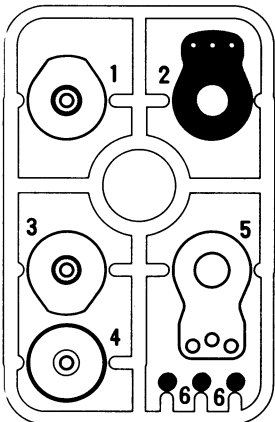

Y PARTS × 2

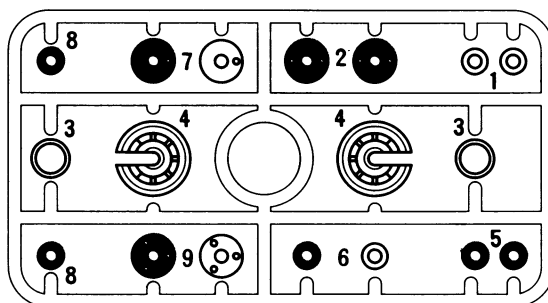

H PARTS × 1

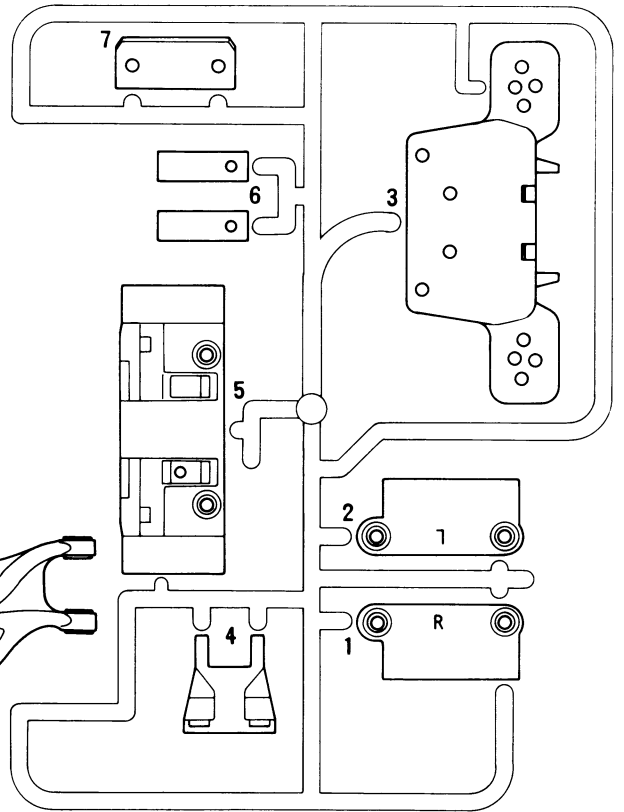
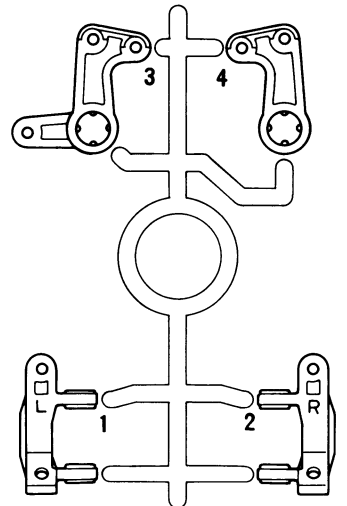

- モーター.....×1
Motor
Moteur
- ボディ.....×1
Body
Karosserie
Carrosserie
- ステッカー.....×1
Sticker
Motif adhésif
- フロントタイヤ.....×2
Front tire
Vorderer Reifen
Pneu avant
- リアタイヤ.....×2
Rear tire
Hintere Reifen
Pneu arrière
- アンテナパイプ.....×1
Antenna pipe
Antennendraht
Gaine d'antenne

PARTS

K PARTS..... 2

N PARTS..... x4

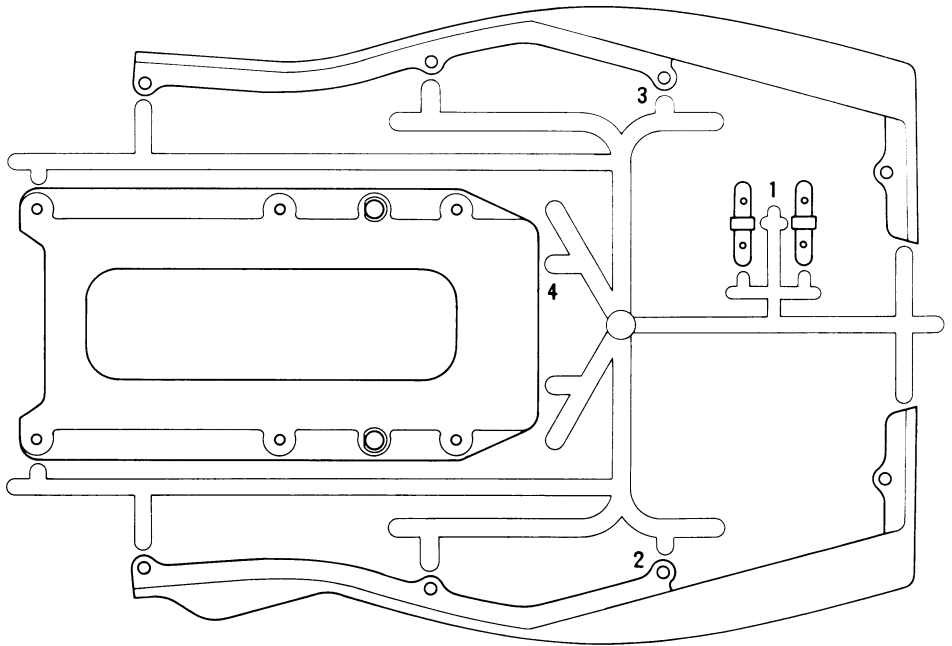
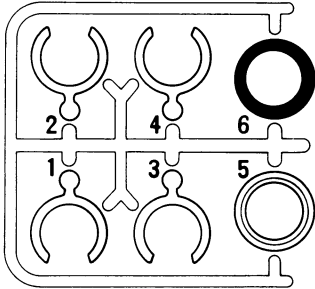

F・ホイール
Front wheel
Vorderrad
Roue avant

R・ホイール
Rear wheel
Hinterrad
Roue arrière

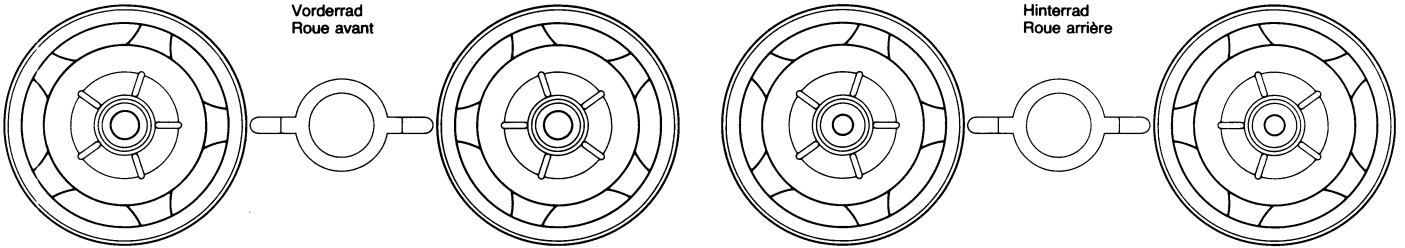

シャーシブリストパック
CHASSIS BLISTER PACK
CHASSIS-BLISTER-PACK
BLISTER DU CHASSIS

シャーシ..... x1
Chassis
Châssis

フロント補強プレート..... x1
Front reinforcing plate
Vordere Verstärkungsplatte
Plaque de renfort avant

リアアッパーデッキ..... x1
Rear upper deck
Obere Platte hinten
Platine supérieure arrière

マウント金具袋詰
MOUNT BAG
HALTER-BEUTEL
SACHET DE FIXATIONS

SB1 x1
六角マウント
Hexagonal mount
Sechskantbefestigung
Support hexagonal

SB2 x4
ダンパーマウント
Damper mount
Dämpfer-Lager
Support d'amortisseur

SB3 x2
ウイングストッパー
Wing holder
Spoiler-Halterung
Support d'aileron

SB4 x2
ウイングマウント
Wing mount
Spoilerhalterung
Maintien d'aileron

SB5 x2
6 x 1.5 mm アルミスペーサー
Spacer
Distanzstück
Entretoise

SB6 x2
ステアリングポスト
Steering post
Lenksäule
Colonne de direction

SB7 x2
六角スペーサー
Hexagonal spacer
Sechskantdistanzstück
Entretoise hexagonale

金具ブリストパック
METAL PARTS BLISTER PACK
METALL-TEILE-BLISTER-PACK
BLISTER DES PIÈCES MÉTALLIQUES

SA1 x2
1280ベアリング
Ball bearing
Kugellager
Roulement à billes

SA2 x4
1150ベアリング
Ball bearing
Kugellager
Roulement à billes

SA3 x3
850ベアリング
Ball bearing
Kugellager
Roulement à billes

SA4 x1
830ベアリング
Ball bearing
Kugellager
Roulement à billes

SA5 x1
23Tピニオン
23T Pinion gear
23Z Motorritzel
Pignon moteur 23 dents

SA6 x1
クラッチスプリング
Clutch spring
Kupplungsfeder
Ressort d'embrayage

SA8 x2
ホイールハブ
Wheel hub
Radnabe
Moyeu

SA9 x1
デフジョイントA
Diff joint A
Differential-Gelenk A
Accouplement de différentiel A

SA10 x1
デフジョイントB
Diff joint B
Differential-Gelenk B
Accouplement de différentiel B

SA7 x2
ユニバーサルシャフト
Universal shaft
Universalwelle
Cardan articulé

SA12 x1
メインシャフト
Main shaft
Hauptachse
Arbre principal

SA11 x4
シリンダーアッセン
Damper cylinder
Dämpfer-Zylinder
Corps d'amortisseur

SA13 x2
プレッシャーディスク
Pressure disk
Druckplatte
Rondelle de pression

SA14 x1
クラッチハウジング
Clutch housing
Kupplungsgehäuse
Carter d'embrayage

リアダンパーステー..... x1
Rear damper stay
Hintere Dämpferstrebe
Support d'amortisseur arrière

フロントダンパーステー..... x1
Front damper stay
Vordere Dämpferstrebe
Support d'amortisseur avant

PARTS

金具小箱 METAL PARTS SMALL BOX KLEINE SCHACHTEL METALL-TEILE PETITE BOITE DE PIECES METALLIQUES

**ベアリング袋詰
BEARING BAG
LAGER-BEUTEL
SACHET DE ROULEMENT**

3mmフランジシメタル
Flanged bushing
Kragenhülse
Entretoise à flasque

BM1 ×16

BM2 ×5

BM3 ×4

BM4 ×1

850ベアリング
Ball bearing
Kugellager
Roulement à billes

1150ベアリング
Ball bearing
Kugellager
Roulement à billes

1280ベアリング
Ball bearing
Kugellager
Roulement à billes

マジックテープ袋詰 TAPE BAG KLEBEBANDBEUTEL SACHET D'ADHESIF

スポンジブロック
Sponge block
Schaumstoffblock
Coussinet en éponge

スポンジシート
Sponge tape
Moosgummi-Klebeband
Ruban en mousse adhésif

両面テープ
Double sided tape
Doppelklebeband
Adhésif double face

マジックテープ
Velcro tape
Klettband
Bande velcro

ターンバックルシャフト袋詰 TURNBUCKLE SHAFT BAG SPANN-ACHSEN-BEUTEL SACHET DE BIELLETTA A PAS INVERSES

BK3 3・38mmターンバックル
Turnbuckle shaft
Spann-Achse
Biellette à pas inversés

BK1 3・18mm両ネジシャフト
Threaded shaft
Gewindestange
Tige filetée

BK2 3・32mmターンバックル
Turnbuckle shaft
Spann-Achse
Biellette à pas inversés

BK4 3・42mmターンバックル
Turnbuckle shaft
Spann-Achse
Biellette à pas inversés

BK5 3・50mmターンバックル
Turnbuckle shaft
Spann-Achse
Biellette à pas inversés

デフギヤ袋詰 GEAR BAG ZAHNRAD-BEUTEL SACHET DE PIGNONNERIE

BG1 ×1
カウンターギヤ
Counter gear
Gegengetriebe
Pignon intermédiaire

BG2 ×1
デフスパーギヤ
Differential spur gear
Differentialrad
Couronne de différentiel

BG3 ×1
ドライブギヤ
Drive gear
Antriebsrad
Pignon d'entraînement

BG5 ×1
ハウジングカバー
Clutch cover
Kupplungsabdeckung
Couvercle d'embrayage

不要部品
Not used
Nicht verwenden
Non utilisé

スパーギヤ袋詰 SPUR GEAR BAG STIRNRAD-BEUTEL SACHET DE COURONNES

BJ1 ×1
04モジュールスパーギヤ
0.4 module spur gear
0,4 Modul Stirnradgetriebe
Couronne module 0,4

64ピッチスパーギヤ
64 pitch spur gear
64 Pitch Stirnradgetriebe
Couronne écartement 64

プレス部品袋詰 PRESS PARTS BAG PRESSTEILE-BEUTEL SACHET DE PIECES EMBOUTIES

BP1 ×2
サーボセーバースプリング(金)
Servo saver spring (gold)
Servo-Saver-Feder (gold)
Ressort de sauve-servo (doré)

BP2 ×1
サーボセーバースプリング(銀)
Servo saver spring (silver)
Servo-Saver-Feder (silber)
Ressort de sauve-servo (argent)

BP3 ×1
バッテリープレート
Battery plate
Batterie-Platte
Plaquette de maintien

BP4 ×1
ウイングステー
Wing stay
Spoilerstrebe
Cadre de maintien de l'aileron

BP5 ×1
ナックルアーム(A)
Knuckle arm A
Gelenkarm A
Fusée A

BP6 ×1
ナックルアーム(B)
Knuckle arm B
Gelenkarm B
Fusée B

BP7 ×1
Rサポートプレート
Reinforcing plate
Verstärkungsplatte
Plaque de renfort

BP8 ×1
ギヤボックスサブプレート
Gearbox sub plate
Getriebedeckel unten
Plaquette auxiliaire de carter

BP9 ×1
モータープレート
Motor plate
Motor-Platte
Plaquette-moteur

メカデッキ
Mechanism deck
Grundplatte
Support de variateur

ダンパー部品袋詰 DAMPER BAG DÄMPFER-BEUTEL SACHET D'AMORTISSEURS

BF1 ×4
ラバーブッシュ
Rubber bushing
Gummihülse
Bague en caoutchouc

BF2 ×4
5mmアジャスター
Adjuster
Einstellstück
Chape à rotule

BF3 ×16
6mmアジャスター
Adjuster
Einstellstück
Chape à rotule

BF4 ×5
10mmOリング
O-Ring
Joint torique

BF5 ×2
Fコイルスプリング
Front coil spring
Vordere Feder
Ressort hélicoïdal avant

BF6 ×2
Rコイルスプリング
Rear coil spring
Hintere Feder
Ressort hélicoïdal arrière







ダンパーオイル
Damper oil
Dämpfer-Öl
Huile pour amortisseurs

PARTS

ウイング.....1
Wing
Spoiler
Aileron





ビス袋詰 A

SCREW BAG A
SCHRAUBENBEUTEL A
SACHET DE VIS A

-  **BA1** × 16
3 × 6mm 丸ビス
Screw Schraube Vis
-  **BA2** × 12
3 × 10mm 丸ビス
Screw Schraube Vis
-  **BA3** × 5
3 × 20mm 丸ビス
Screw Schraube Vis
-  **BA4** × 2
3 × 25mm 丸ビス
Screw Schraube Vis
-  **BA5** × 3
3mm フランジナット
Flange nut Kragenmutter Ecrou à flasque
-  **BA6** × 4
3mm ロックナット
Lock nut Sicherungsmutter Ecrou nylstop
-  **BA7** × 7
3mm ワッシャー
Washer Beilagscheibe Rondelle



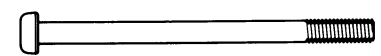



ビス袋詰 B

SCREW BAG B
SCHRAUBENBEUTEL B
SACHET DE VIS B

-  **BB1** × 9
3mm タイムナット
Press nut Druckmutter Ecrou de pression
-  **BB2** × 4
3 × 8mm 皿ビス
Screw Schraube Vis
-  **BB3** × 8
3 × 12mm 皿ビス
Screw Schraube Vis
-  **BB4** × 3
3 × 44mm 丸ビス
Screw Schraube Vis
-  **BB5** × 5
4mm フランジロックナット
Flange lock nut Sicherungsmutter Ecrou nylstop
-  **BB6** × 2
4mm Eリング
E-Ring Circlip







ビス袋詰 C

SCREW BAG C
SCHRAUBENBEUTEL C
SACHET DE VIS C

-  **BC1** × 5
3mm イモネジ
Grub screw Madenschraube Vis pointeau
-  **BC2** × 6
3 × 10mm タッピングビス
Tapping screw Schraube Vis
-  **BC3** × 8
3 × 15mm タッピングビス
Tapping screw Schraube Vis
-  **BC4** × 23
3 × 10mm 皿タッピングビス
Tapping screw Schraube Vis
-  **BC5** × 1
3 × 16mm 皿タッピングビス
Tapping screw Schraube Vis
-  **BC6** × 29
2mm Eリング
E-Ring Circlip



ビス袋詰 D

SCREW BAG D
SCHRAUBENBEUTEL D
SACHET DE VIS D

-  **BD1** × 1
2.6 × 10mm タッピングビス
Tapping screw Schraube Vis
-  **BD2** × 4
2 × 5mm キャップスクリュー
Cap screw Zylinderkopfschraube Vis à tête cylindrique
-  **BD3** × 1
2 × 20mm キャップスクリュー
Cap screw Zylinderkopfschraube Vis à tête cylindrique
-  **BD4** × 1
9mm ワッシャー
Washer Beilagscheibe Rondelle
-  **BD5** × 1
7 × 1mm スペースラー
Spacer Distanzring Entretoise
-  **BD6** × 1
5 × 19mm パイプ
Tube Rohr





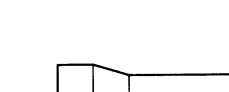



工具袋詰

TOOL BAG
WERKZEUG-BEUTEL
SACHET D'OUTILLAGE

-  **BT1** × 2
スナップピン(小)
Snap pin (small) Federstift (klein) Epingle métallique (petite)
-  **BT2** × 3
スナップピン(大)
Snap pin (large) Federstift (groß) Epingle métallique (grande)
-  六角棒レンチ.....×2
Hex wrench Imbusschlüssel Clé Allen
-  十字レンチ.....×1
Box wrench Steckschlüssel Clé à tube



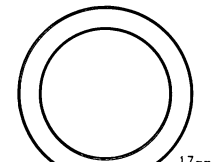
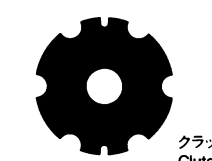
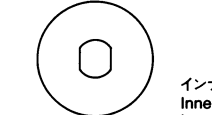

ギヤボックス部品袋詰

GEARBOX PARTS BAG
GETRIEBEGEHÄUSE-TEILE-BEUTEL
SACHET DE PIÈCES DE PIGNONNERIE

-  **BH1** × 10
3mm スチールボール
Ball Kugel Bille
-  **BH2** × 9
2mm 皿バネ
Disk spring Tellerfeder Rondelle belleville
-  **BH3** × 1
620 スラストベアリング
Ball thrust bearing Druckkugellager Butée à billes
-  **BH4** × 2
スプリングシート
Spring seat Federsitz Cale de ressort
-  **BH5** × 1
プッシュディスク
Pressure plate Druckplatte Rondelle de pression
-  **BH6** × 1
ドライブギヤハブ
Drive gear hub Antriebsradnabe Moyeu de pignon d'entraînement
-  **BH7** × 2
17mm スラストワッシャー
Thrust washer Druckscheibe Rondelle de butée
-  **BH8** × 3
クラッチディスク
Clutch disk Kupplungsscheibe Disque d'embrayage
-  **BH9** × 4
インナーディスク
Inner disk Innenscheibe Disque intérieur
-  **BH10** × 1
1260 ベアリング
Ball bearing Kugellager Roulement à billes

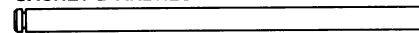
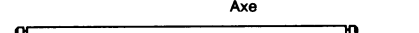

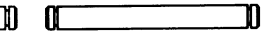
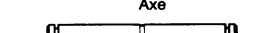

ステンレスシャフト袋詰

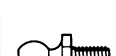

SHAFT BAG
ACHSEN-BEUTEL
SACHET D'ARBRES

-  **BS1** × 2
3 × 55mm シャフト
Shaft Achse Axe
-  **BS2** × 2
3 × 45mm シャフト
Shaft Achse Axe
-  **BS3** × 2
3 × 37mm シャフト
Shaft Achse Axe
-  **BS4** × 2
3 × 28mm シャフト
Shaft Achse Axe
-  **BS5** × 2
3 × 25mm シャフト
Shaft Achse Axe
-  **BS6** × 4
ダンパーシャフト
Damper shaft Dämpferstange Axe d'amortisseur

ピロボール袋詰

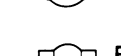
BALL CONNECTOR BAG
KUGELKOPF-BEUTEL
SACHET DE CONNECTEURS A ROTULE

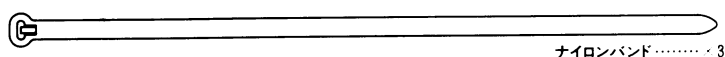
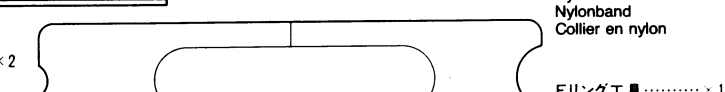
-  **BE1** × 9
6 × 5mm ピロボール
Ball connector Kugelkopf Connecteur à rotule
-  **BE2** × 2
5mm ピロボール
Ball connector Kugelkopf Connecteur à rotule
-  **BE3** × 5
6mm ピロボールナット
Ball nut Kugelmutter Ecrou à rotule
-  **BE4** × 1
アンテナホルダー
Antenna holder Antennenhalterung Support d'antenne
-  **BE5** × 6
6 × 5.2mm ボール
Ball Kugel Bille
-  **BE6** × 2
ボールカラー
Ball collar Kugel-Ring Bague de rotule

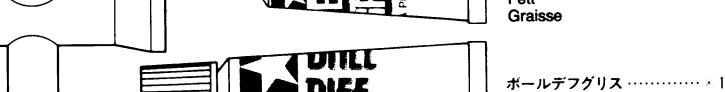
-  ナイロンバンド.....×3
Nylon band Nylonband Collier en nylon
-  Eリング工具.....×1
Tool for E-Ring Werkzeug für E-Ring Outill pour circlip
-  セラミックグリス.....×1
Grease Fett Graisse
-  ボールデフグリス.....×1
Ball Diff Grease Fett für Kugeldifferential Graisse pour différentiel à billes

AFTER MARKET SERVICE CARD

When purchasing Tamiya replacement parts, please take or send this form to your local Tamiya dealer so that the parts required can be correctly identified and supplied. Please note that specifications, availability and price are subject to change without notice.

PARTS CODE

- 9805440 Body & Wing
- 4315011 Chassis
- 4025033 Front Reinforcing Plate
- 4025034 Rear Upper Deck
- 0005456 A Parts (A1 & A2)
- 0005457 *1 B Parts (B1-B3, 1 pc.)
- 0005407 C Parts (C1 & C2)
- 0005458 D Parts (D1-D7)
- 0005459 E Parts (E1-E5)
- 0005460 H Parts (H1-H4)
- 0115100 K Parts (K1-K4)
- 53111 Damper Spring Spacer Set (N1-N6, 4 pcs.)
- 50473 Hi-Torque Servo Saver Set (Q1-Q6, BP1 x2, BP2)
- 0225075 *1 Y Parts (Y1-Y9, 1 pc.)
- 53085 6014 2WD Front Star-Dish Wheels (2 pcs.)
- 53086 6029 Rear Star-Dish Wheels (2 pcs.)
- 9805617 Front Tires (2 pcs.)
- 53093 6029 Spire Spike Rear Tires (2 pcs.)
- 9335121 Spur Gear Bag (BJ1 & 64 Pitch Spur Gear)
- 9335123 Gear Bag (BG1-BG5)
- 7791008 830 Ball Bearing Set (SA4 x2)
- 53102 RD 0.4 Steel Pinion Gear Set (22T, 23T) (SA5...etc.)
- 5005066 Clutch Spring (SA6)
- 4135033 *1 Universal Shaft (SA7 x1)
- 9805443 Wheel Hub (SA8 x2)
- 9805442 Diff. Joint A & B (SA9 & SA10)
- 9805441 *1 Damper Cylinder (SA11 x2)
- 3455290 Main Shaft (SA12)
- 9805444 Pressure Disk (SA13 x2)
- 5405028 Clutch Housing (SA14)
- 4305290 Front Damper Stay

KUNDENNACHBETREUUNGS-KARTE

Wenn Sie TAMIYA-Ersatzteile kaufen möchten, nehmen Sie bitte zur Unterstützung dieses Formular mit zu Ihrem örtlichen Fachhändler. Bezüglich der Angaben, der Lagerhaltung der Artikel und der Preise sind Änderungen vorbehalten.

- 4305289 Rear Damper Stay
- 9805816 3mm Flanged Bushing (BM1 x4)
- 53030 850 Sealed Ball Bearing (BM2 or SA3 x4)
- 53008 1150 Sealed Ball Bearing (BM3 or SA2 x4)
- 53066 1280 Sealed Ball Bearing (BM4 or SA1 x3)
- 9465432 Screw Bag A
- 9805636 3x6mm Screw (BA1 x2)
- 9805620 3x25mm Screw (BA4 x2)
- 2220001 3mm Lock Nut (BA6 x1)
- 50586 3mm Washer (BA7 x15)
- 9465433 Screw Bag B
- 9805637 3x8mm Countersunk Head Screw (BB2 x4)
- 9805577 4mm Flange Lock Nut (BB5 x4)
- 50380 E-ring Set (BB6 x7, BC6 x12...etc.)
- 9465434 Screw Bag C
- 50576 3mm Grub Screw (BC1 x10)
- 50577 3x10mm Tapping Screw (BC2 x10)
- 50583 3x15mm Tapping Screw (BC3 x10)
- 50578 3x10mm Countersunk Tapping Screw (BC4 x10)
- 9805630 3x16mm Countersunk Tapping Screw (BC5 x2)
- 50588 2mm E-ring (BC6 x15)
- 9465435 Screw Bag D
- 50575 2.6x10mm Tapping Screw (BD1 x5)
- 9805779 2x5mm Cap Screw (BD2 x2)
- 2300010 9mm Washer (BD4 x1)
- 9805488 7x1mm Spacer (BD5 x5)
- 9405813 Ball Connector Bag
- 50592 5mm Ball Connector (BE2 x10)
- 3455035 Antenna Holder (BE4)
- 50591 5mm Ball Collar (BE6 x5)
- 9405817 Damper Bag
- 9805385 *1 Rubber Bushing (BF1 x2)
- 50596 5mm Adjuster (BF2 x6)

SERVICE APRES-VENTE

LISTE PIECES DETACHEES
Afin de vous permettre de vous procurer des pièces de rechange Tamiya, Amenez cette liste à votre point de vente Tamiya qui ne manquera pas de vous renseigner. Veuillez noter que les caractéristiques, disponibilité et prix peuvent changer sans avis préalable.

- 0445226 6mm Adjuster (BF3 x4)
- 9805475 10mm O-ring (BF4 x2)
- 9404307 Gear Box Parts Bag
- 9805670 620 Ball Thrust Bearing (BH3 x2)
- 50645 17mm Thrust Washer (BH7 x4)
- 53065 1260 Sealed Ball Bearing (BH10 x2)
- 9405814 Turnbuckle Shaft Bag
- 2500024 3x18mm Threaded Shaft (BK1 x1)
- 9805800 3x32mm Turnbuckle Shaft (BK2 x2)
- 9805760 3x38mm Turnbuckle Shaft (BK3 x2)
- 9405811 Press Parts Bag
- 0555053 Knuckle Arm A & B (BP5 & BP6)
- 4305125 Motor Plate (BP9)
- 9405815 Shaft Bag
- 9805726 3x45mm Shaft (BS2 x4)
- 9805694 3x28mm Shaft (BS4 x2)
- 9805683 3x25.3mm Shaft (BS5 x2)
- 9405818 Tool Bag
- 50197 Snap Pin Set (BT1 x5, BT2 x10)
- 50038 Tool Set (Box Wrench, Hex Wrench, BC1 x4)
- 50595 Nylon Band w/Metal Hook (10 pcs.)
- 53042 Ball Diff. Grease
- 87025 Ceramic Grease
- 9405816 Tape Bag
- 50171 Heat Resistant Double-Sided Tape
- 9805343 Velcro Tape (2 pcs.)
- 6295014 Sponge Tape
- 9405807 Mount Bag
- 7434006 Motor
- 6095001 Antenna Pipe (38cm)
- 9495155 Sticker
- 1054236 Instructions
- *1 Requires 2 sets for one car.

TAMIYA SPARE PARTS & HOP-UP OPTIONS

Tamiya offers Spare Parts & Hop-Up Options for improved performance at the track. Visit your local Tamiya dealer for assistance. Please note that specifications, availability and price are subject to change without notice.

TAMIYA ERSATZTEILE & HOP-UP-TEILE

Für bessere Fahrleistung auf der Piste bietet TAMIYA Ersatzteile und Hop-Up-Teile an. Besuchen Sie Ihren örtlichen Fachhändler, er wird Ihnen helfen. Bezüglich der Angaben, der Lagerhaltung der Artikel und der Preise sind Änderungen vorbehalten.

PIECES DETACHEES ET OPTIONNELLES

Tamiya propose des pièces détachées et pièces optionnelles pour améliorer les performances sur la piste. Rendez vous chez votre détaillant habituel pour tous renseignements. Veuillez noter que les caractéristiques, disponibilités et prix peuvent changer sans avis préalable.

ITEM No.

- 53101 RD 0.4 Steel Pinion Gear Set (20T, 21T)
- 53103 RD 0.4 Steel Pinion Gear Set (24T, 25T)
- 53110 6mm Ball Adjuster Set

- 53117 RD 0.4 Steel Pinion Gear Set (26T, 27T)
- 53124 3mm Tungsten-Carbide Diff. Ball Set
- 53307 Tamiya Racing Motor Brush Set
- 53339 CA Cement (for Rubber Tires)

- 53351 Aluminum Reinforced Tape
- 53379 3mm Lightweight Diff. Ball Set (20 pcs.)
- 53485 Super Modified Motor
- 53486 Commutator Cleaning Brush Set

★部品請求にはこのカードが必要です。
部品請求をなさる方はあなたの氏名、住所、郵便番号、電話番号をこのカードに記入して下さい。



**1/10RC
ダイナストーム2WD**

部品をなくしたり、こわした方は、下のステッカーが貼られたカスタマーサービス取次店でご注文いただけます。当社カスタマーサービスに直接ご注文する場合は、このカードの必要部品を、だこみ代金を現金書留または、定額小為替(100円以下は切手可)と一緒に申し込み下さい。なお、ご送金にはタミヤカードや郵便振替もご利用いただけます。



《お問い合わせ番号》 静岡 054-283-0003
東京 03-3899-3765 (静岡へ自動転送)
営業時間/平日(月-金曜日)▶8:00-20:00
土、日、祝日▶8:00-17:00

《郵便振替のご利用法》郵便局の払込用紙の通信欄にこのカードを参考にITEM番号、スケール、製品名、部品名、数量を必ずご記入下さい。振込住所欄には電話番号もお書きいただき、口座番号:00810-9-1118、加入者名:田宮模型でお振込下さい。

- ボディ・ウイング.....1,820円 9805440
- シャーシ.....1,520円 4315011
- フロント補強プレート.....520円 4025033
- リアアッパーデッキ.....370円 4025034
- Aパーツ.....590円 0005456
- Bパーツ(1個).....570円 0005457
- Cパーツ.....390円 0005407
- Dパーツ.....790円 0005458
- Eパーツ.....800円 0005459
- Hパーツ.....560円 0005460
- Kパーツ.....900円 0115100
- Yパーツ(1個).....320円 0225075
- フロントタイヤ(2本).....600円 9805617
- スパーギヤー袋詰.....370円 9335121
- デフギヤー袋詰.....420円 9335123
- ダンパーアッセン(2本).....970円 9805441
- ユニバーサルシャフト(1本).....920円 4135033

- デフジョイントA・B.....520円 9805442
- ホイールハブ(2個).....270円 9805443
- プレッシャーディスク(2個).....320円 9805444
- メインシャフト.....270円 5005666
- クラッチスプリング.....270円 5005666
- クラッチハウジング.....670円 5405028
- フロントダンパーステア.....620円 4305290
- リヤダンパーステア.....620円 4305289
- 3mm フランジメタル(4個).....250円 9805816
- ビス袋詰A.....270円 9465432
- 3x25mm丸ビス(2本).....160円 9805620
- 3x6mm丸ビス(2本).....160円 9805636
- 3mmロックナット(1個).....90円 2220001
- ビス袋詰B.....320円 9465433
- 4mm フランジロックナット(4個).....180円 9805557
- 3x8mm丸ビス(4本).....170円 9805637
- ビス袋詰C.....290円 9465434
- 3x16mm皿タッピングビス(2本).....170円 9805630
- ビス袋詰D.....280円 9465435
- 9mm ワッシャー(1個).....120円 2300010
- 7x1mmスペーサー(5個).....170円 9805488
- 2x5mmキャップスクリュー(2本).....180円 9805779
- プレス部品袋詰.....920円 9405811
- ナックルアームA・B.....420円 0555053
- モータープレート.....120円 4305125
- ギヤーボックス部品袋詰.....950円 9404307
- 620ラストベアリング(2個).....700円 9805670
- ダンパー部品袋詰.....820円 9405817
- 10mmOリング(2個).....120円 9805475
- 6mmアジャスター(4個).....220円 0445226
- ラバーフッシュ(2個).....120円 9805385
- ビローボール袋詰.....420円 9405813
- アンテナホルダー.....120円 3455035
- ターンバックルシャフト袋詰.....920円 9405814
- 3x38mmターンバックルシャフト(2本).....280円 9805760
- 3x32mmターンバックルシャフト(2本).....220円 9805800
- 3x18mm両ネジシャフト(1本).....120円 2500024
- ステンレスシャフト袋詰.....520円 9405815
- 3x45mmステンレスシャフト(4本).....250円 9805726
- 3x28mmステンレスシャフト(2本).....180円 9805694
- 3x25.3mmステンレスシャフト(2本).....180円 9805683
- マジックテープ袋詰.....320円 9405816
- マジックテープ(2本).....220円 9805343
- スポンジシート.....120円 6295014
- マウント金具袋詰.....620円 9405807
- 工具袋詰.....500円 9405818
- モーター.....2,500円 7434006
- アンテナパイプ(38cm).....270円 6095001
- ステッカー.....470円 9495155
- 説明図.....600円 1054236

この他にも修理や整備のためのRCスヘアパーツが発売されています。お近くの模型店店頭、または当社カスタマーサービスでお買い求め下さい。送料 Nパーツx4.....350円・120円 OP.111 Qパーツ、サーボモーターx2.....700円・160円 SP.473 フロントホイールx2.....500円・270円 OP.86 リヤホイールx2.....550円・270円 OP.86 リヤタイヤx2.....700円・270円 OP.93

- 十字レンチ、六角レンチ、3mmイモネジx4.....200円・120円 SP.38
- 耐熱両面テープ.....300円・120円 SP.171
- スナッピングナットx10、小x5.....200円・90円 SP.197
- 4mmEリングx7、2mmEリングx12.....100円・90円 SP.380
- 2.6x10mmタッピングビスx5.....100円・80円 SP.575
- 3mmイモネジx10.....200円・80円 SP.576
- 3x10mmタッピングビスx10.....100円・80円 SP.577
- 3x10mm皿タッピングビスx10.....100円・80円 SP.578
- 3x15mmタッピングビスx10.....100円・80円 SP.583
- 3mmワッシャーx15.....100円・80円 SP.586
- 2mmEリングx15.....100円・80円 SP.588
- 5mmボールカラーx5.....150円・80円 SP.591
- 5mmビローボールx10.....300円・80円 SP.592
- ナイロンバンドx10.....150円・80円 SP.595
- 5mmアジャスターx6.....150円・90円 SP.596
- 17mmラストワッシャーx4.....300円・90円 SP.645
- 1150ラバーシールベアリングx4.....1,200円・120円 OP.8
- 850ラバーシールベアリングx4.....1,600円・120円 OP.30
- ボールデフグリ.....400円・160円 OP.42
- 1260ラバーシールベアリングx2.....700円・120円 OP.65
- 1280ラバーシールベアリングx3.....1,200円・120円 OP.66
- 23Tピニオンギヤー.....700円・120円 OP.102
- 830ベアリングx2.....700円・90円 AO.1008
- セラミックグリ.....400円・160円 87025

《送料について》送料が表示されている部品は、送料が別に必要です。部品を2個以上ご注文の場合、最も高い送料(1個分)だけて結構です。部品の合計が5,000円を超える場合、送料はサービスとなります。

《タミヤカード》タミヤカードを利用されますと部品の入手が早く簡単です。詳しくは、カスタマーサービスまでお問い合わせ下さい。

For Japanese use only! ITEM 49190

住所

電話 () -

氏名

★価格は予告なく変更となる場合があります

